

L8542138
07/2010 Rev.1

BENINCA®

ASTA ARTICOLATA
ARTICULATED ROD
GEGLIEDERTE STANGE
TIGE ARTICULÉE
ASTA ARTICULADA
RAMIĘ PRZEGUBOWE

LADY.SN

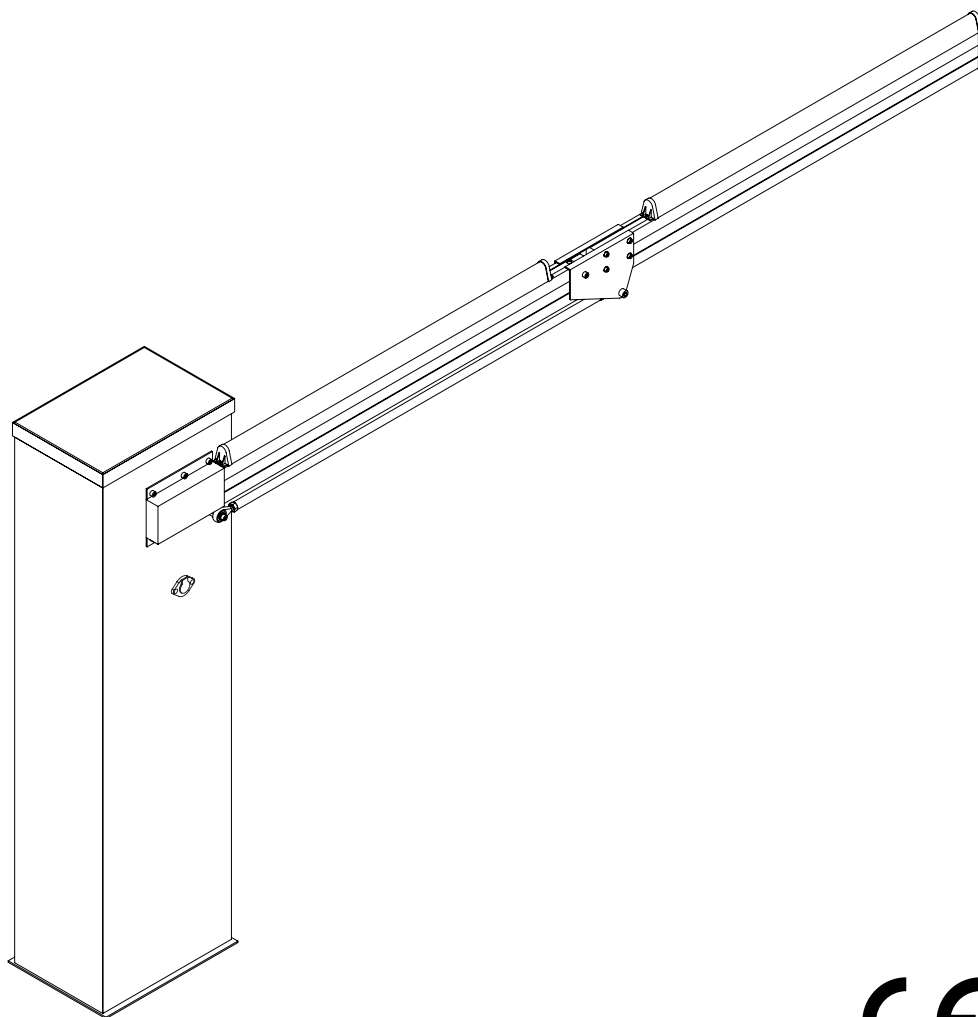

Libro istruzioni
Operating instructions
Betriebsanleitung
Livret d'instructions
Manual de instrucciones
Książeczka z instrukcjami



UNIONE NAZIONALE COSTRUTTORI
AUTOMATISMI PER CANCELLI, PORTE,
SERRANDE ED AFFINI

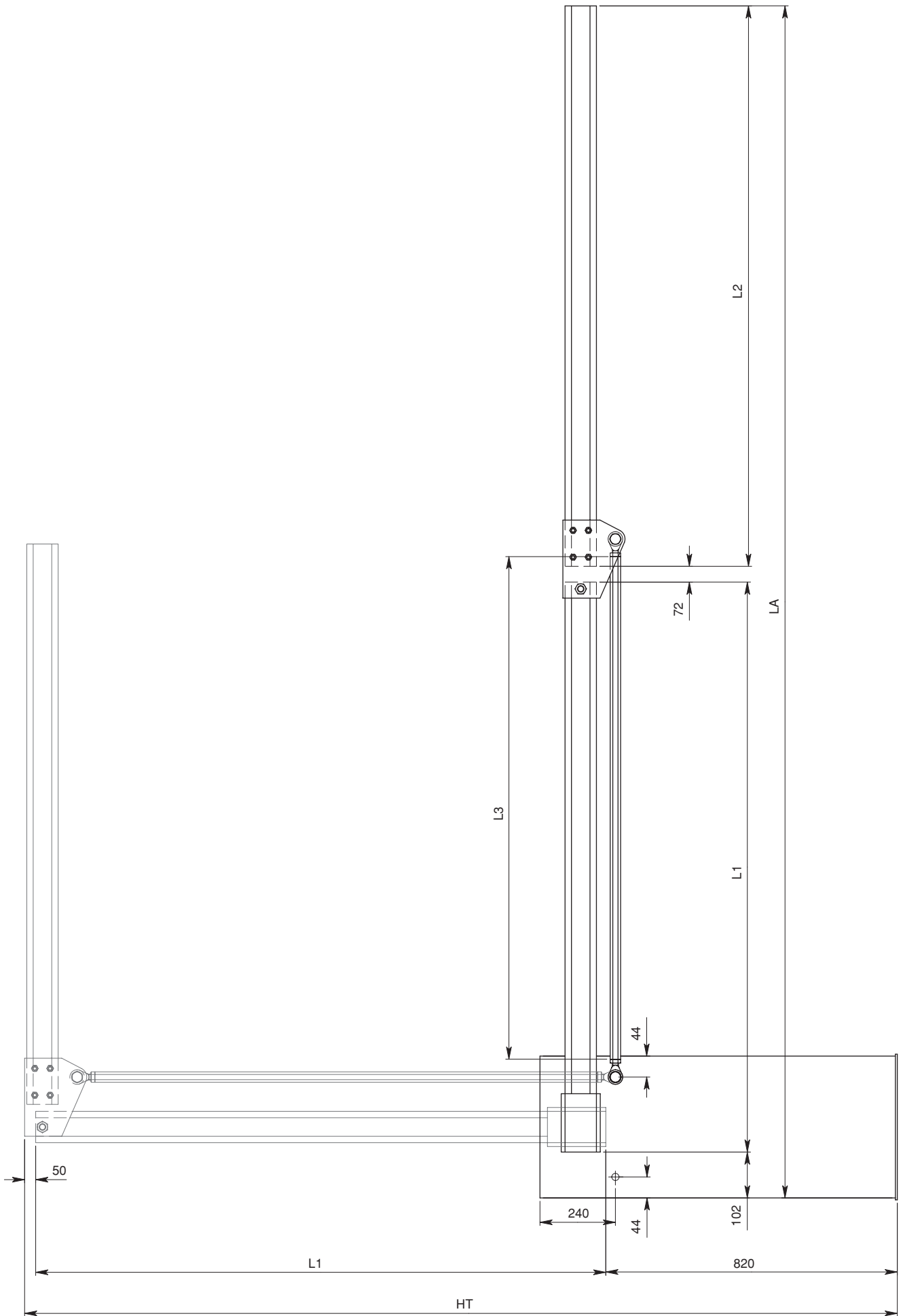

Fig.1

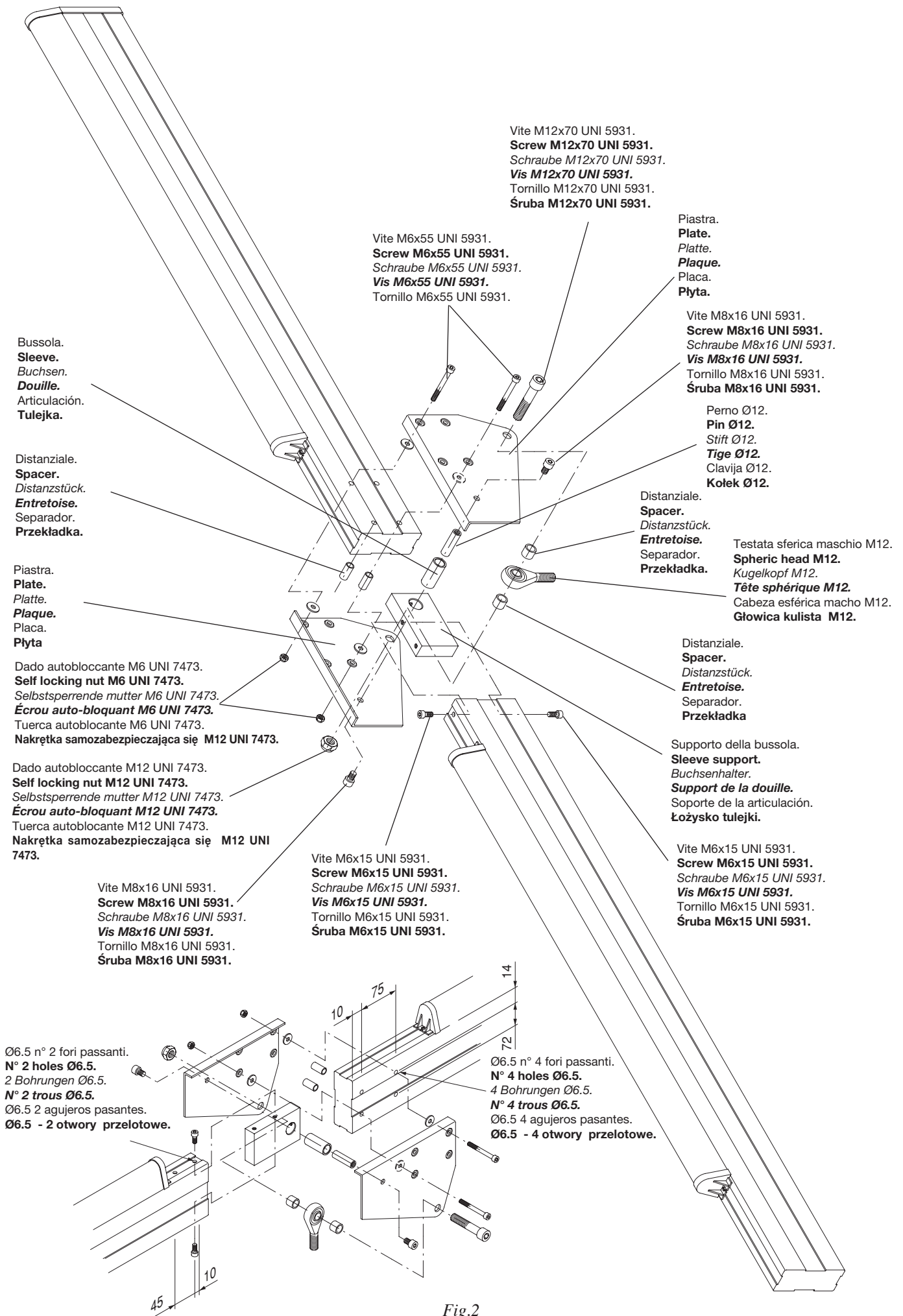

Fig.2

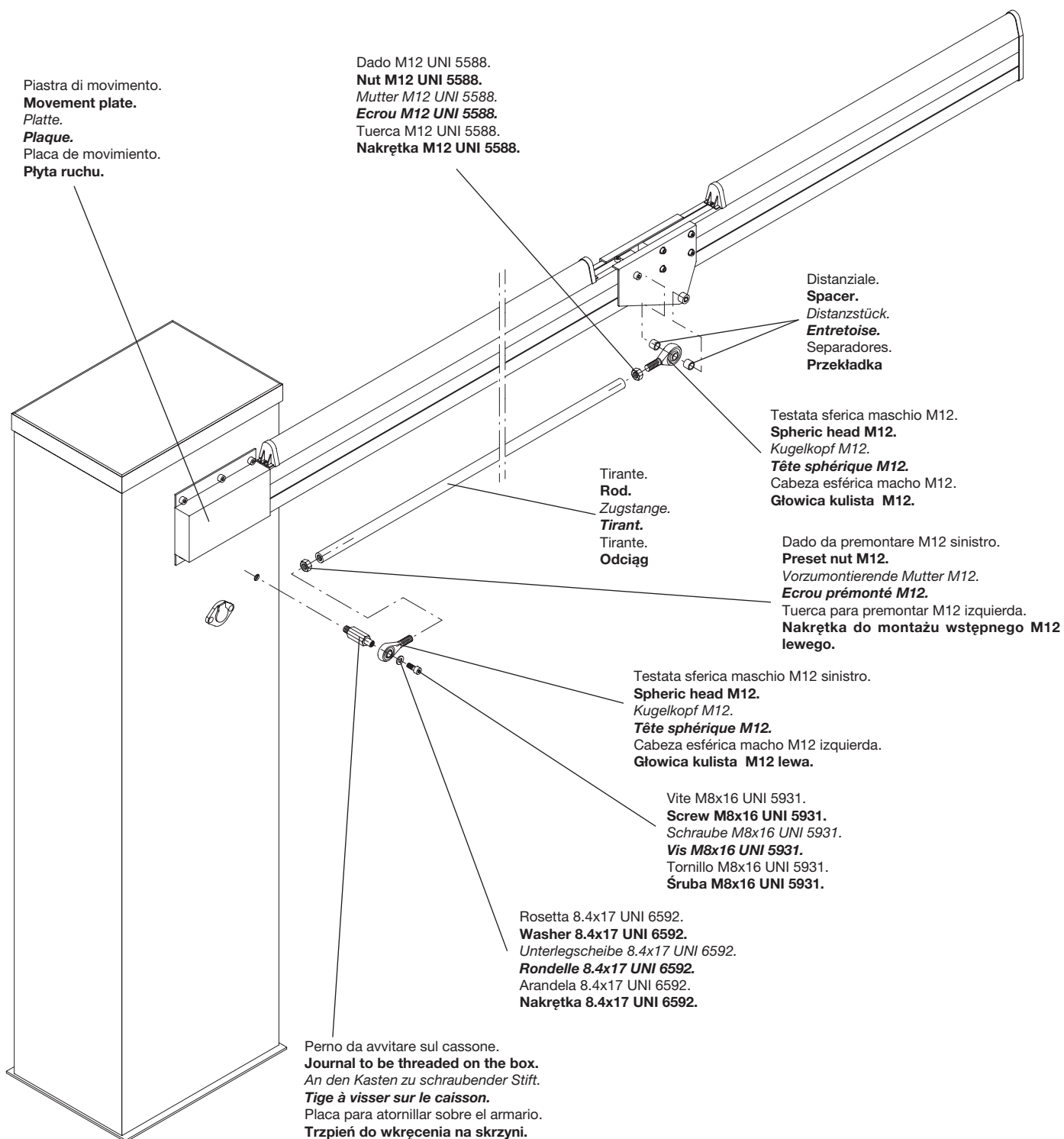

Fig.3

Istruzioni di montaggio

- Calcolare la lunghezza dei due spezzoni d'asta e del tirante con le formule:

$$\begin{aligned} LA &= L1 + L2 + 174 & \text{N.B. HT max} &= 294 \text{ cm} \\ L1 &= HT - 870 \\ L2 &= LA - (L1 + 174) \\ L3 &= L1 - 120 \end{aligned}$$

facendo riferimento alla fig. 1.

- Tagliare a misura e forare i due spezzoni d'asta secondo le misure di fig. 2.
- Tagliare il tirante a misura L3 (N.B.: una estremità è già filettata M14 sx). Filettare M12 l'estremità appena tagliata.
- Forare e filettare M16 il cassone secondo le quote di Fig.1 a seconda della versione Dx o Sx.
- Montare le testate sferiche sul tirante (dopo avervi premontato i dadi) fig. 3.
- Avvitare il perno filettato sul cassone (fig. 3), inserirvi la testata sferica e serrare la vite.
- Assemblare le due piastre sul profilo di lunghezza L2 senza bloccare le viti (fig. 2).
- Inserire il supporto della bussola nel profilo di lunghezza L1 e bloccare le viti (fig. 2).
- Fissare il profilo L1 alla piastra di movimento (fig. 3).
- Fissare il tirante, interponendo i distanziali, tra le due piastre con la vite M12 (fig. 3).
- Inserire il perno Ø12 nel supporto e fissarlo con le due viti M8 (fig. 2).
- Agendo ora sul tirante regolare l'orizzontalità del profilo L2.
- Serrare forte i due dadi delle testate sferiche contro il tirante.
- Serrare infine le viti M6 che fissano le piastre allo spezzone L2.

Assembling instructions

- Calculate the length of the two rod parts and of the stay bolt by using the formulas

$$\begin{aligned} LA &= L1 + L2 + 174 & \text{N.B. HT max} &= 294 \text{ cm} \\ L1 &= HT - 870 \\ L2 &= LA - (L1 + 174) \\ L3 &= L1 - 120 \end{aligned}$$

and referring to fig. 1.

- Cut to length and bore the two rod pieces as per measurements given in fig. 2.
- Cut to length the stay bolt L3 (P.N. One end is already threaded M14). Thread M12 the end just cut.
- The casing should be drilled and threaded M16 according to figures shown in Fig. 1 and taking in to account whether the model features a right or left fitting.
- Fit the spheric round heads on the stay bolt (after presetting the nuts) fig. 3.
- Screw the threaded journal on the box (fig. 3), insert the spheric head and tighten the screw.
- Assemble the two plates on length L2 without tightening the screws (fig. 2).
- Insert the sleeve support in the length L1 and fix the screw (fig. 2).
- Fix the profile L1 to the movement plate (fig. 3).
- Fix the stay bolt (placing the spacers between), between the plates, through the screw M12 (fig. 3).
- Insert the Ø 12 mm pin in the support and secure it with two M8 screws (fig. 2).
- Level now the profile L2 through the stay bolt
- Tighten the 2 nuts of the spheric heads against the stay bolt.
- Tighten the screws M6 which secure the plates to the L2 piece.

Montageanweisungen

- Unter Bezugnahme auf Bild 6 berechnen Sie die Länge der zwei Stangenteilstücke und der Zugstange mit der Formel

$$LA = L1+L2+174$$

$$N.B. HT \max = 294 \text{ cm.}$$

$$L1 = HT+870$$

$$L2 = LA - (L1+174)$$

$$L3 = L1-120$$

Abb. 1:

- Die zwei Stangenstücke nach den Maßen auf Bild 2 maßschneiden und bohren.
- Zustange maßschneiden (Länge L3). Ein Ende ist schon M14 links gewindegeschnitten. Das soeben geschnittene Ende M12 gewindeschneiden.
- Löcher in den Kasten entsprechend den Maßen in Abb. 1 bohren und die Gewinde schneiden (M16) je nach dem ob es sich um die rechte oder linke Ausführung handelt.
- Kugelköpfe an der Zugstange anbringen, nachdem dort die Muttern vormontiert worden sind (Bild 3).
- Gewindestift an den Kasten schrauben (Bild 3), Kugelkopf einfügen und Schraube anziehen.
- Die zwei Platten an dem Längsprofil L2 zusammenfügen, ohne die Schrauben zu sperren (Bild 2).
- Den Buchsenhalter in das Längsprofil L1 einführen und die Schrauben anziehen (Bild 2).
- Profil L1 an der Bewegungsplatte befestigen (Bild 3).
- Zugstange befestigen und Distanzstücke zwischen beiden Platten mit Schraube M12 befestigen (Bild 3).
- Stift Ø 12 im Halter mit den beiden Schrauben M8 befestigen (Bild 3).
- Nun die Zugstange betätigen und die waagerechte Lage des Profils L2 regulieren.
- Beide Muttern der Kugelköpfe fest an die Zugstange schrauben.
- Die Schrauben M6, die die Platten an dem Teilstück L2 befestigen, anziehen.

Instructions de montage

- Calculer la longueur des deux morceaux de tige et du tirant avec les formules:

$$LA = L1+L2+174$$

$$N.B. HT \max = 294 \text{ cm}$$

$$L1 = HT+870$$

$$L2 = LA - (L1+174)$$

$$L3 = L1-120$$

en vous référant à la Fig. 1.

- Couper aux bonnes dimensions et percer les deux morceaux de tige selon les mesures de la Fig. 2.
- Couper le tirant à la dimension L3 (N.B. : une extrémité est déjà filetée M12 gauche). Fileter M12 l'extrémité qui vient d'être coupée.
- Percez et filetez M16 le caisson suivant les cotes de la Fig.1 selon la version Dx ou Sx.
- Monter les têtes sphériques sur le tirant (après que vous ayez préalablement monté les écrous) Fig. 3.
- Visser la tige filetée sur le caisson (Fig. 3), puis insérer la tête sphérique et serrer la vis.
- Assembler les deux plaques sur le profil de longueur L2 sans bloquer les vis (fig. 2).
- Insérer le support de la douille dans le profil de longueur L1 et bloquer les vis (fig. 2).
- Fixer le profil L1 à la plaque de mouvement (Fig. 3).
- Fixer le tirant, en interposant les entretoises entre les deux plaques avec la vis M12 (fig. 3).
- Insérer la tige Ø12 sur le support et la fixer avec les deux vis M8 (fig. 2).
- En agissant sur le tirant régler l'horizontalité du profil L2.
- Serrer fort les deux écrous des têtes sphériques contre le tirant.
- Serrer enfin les vis M6 qui fixent les plaques à la partie L2.

Instrucciones de montaje

- Calcular la longitud de las dos piezas del asta y del tirante con las fórmulas:

$$LA=L1+L2+174$$

$$\text{N.B. HT max} = 294 \text{ cm.}$$

$$L1=HT-870$$

$$L2=LA-(L1+174)$$

$$L3=L1-120$$

haciendo referencia con la fig. 1.

- Cortar a medida y agujerear las dos piezas del asta según las medidas de la fig. 2.
- Cortar el tirante a medida L3 (NOTA: un extremo está ya roscado M12 sx). Roscar M12 el extremo recién cortado.
- Taladrar y roscar M16 la caja ajustándose a las cotas de la Fig.1 según la versión Derecha o Izquierda.
- Montar las cabezas esféricas sobre el tirante (después de haber montado las tuercas) fig. 3.
- Atornillar el perno roscado sobre el armario (fig. 3), insertarle la cabeza esférica y apretar el tornillo.
- Ensamblar las dos placas sobre el perfil de longitud L2 sin bloquear los tonillos (fig. 2).
- Insertar el soporte de la articulación en el perfil de longitud L1 y apretar los tornillos (fig. 2).
- Fijar el perfil L1 a la placa de movimiento (fig. 3).
- Fijar el tirante, interponiendo los separadores entre las placas con el tornillo M12 (fig. 3).
- Insertar el perno Ø12 en el soporte y fijarlo con los dos tornillos M8 (fig. 2).
- Operando ahora sobre el tirante regular la horizontalidad del perfil L2.
- Apretar fuerte las dos tuercas de la cabeza esférica contra el tirante.
- Apretar finalmente los tornillos M6 que fijan las placas a la pieza L2.

Instrukcja montażu

- Obliczyć długość dwu odcinków ramienia i odciążu według niżej podanych wzorów:

$$LA=L1+L2+174$$

$$\text{N.B. HT max} = 294 \text{ cm}$$

$$L1=HT-870$$

$$L2=LA-(L1+174)$$

$$L3=L1-120$$

zgodnie ze wskazówkami na Rys. 1.

- Odciąć dwie części ramienia o odpowiedniej długości i wykonać odwierty według wymiarów podanych na Rys. 2.
- Odciąć odcinek odciążu według wymiaru L3 (N.B.: jeden koniec jest gwintowany M14 sx). Wykonać gwintowanie M12 na odciętym końcu.
- Wykonać otwór i nagwintować M16 na skrzyni zgodnie z wymiarami podanymi na Rys.1 w zależności od wersji Dx lub Sx (prawa lub lewa).
- Zamontować głowice kuliste na odciążu (po wcześniejszym wstępnym zamocowaniu nakrętki) Rys. 3.
- Wkręcić trzpień gwintowany do skrzyni (Rys. 3), wprowadzić głowicę kulistą i dokręcić śrubę.
- Zamontować dwie płyty na listwie o długości L2 bez zamocowania śrub (Rys. 2).
- Wprowadzić łożysko tulejki do listwy o długości L1 i zamocować śruby (Rys. 2).
- Przymocować listwę L1 do płyty ruchomej tak (Rys. 3).
- Zamocować odciąż, zakładając przekładki między dwiema płytami ze śrubami M12 (Rys. 3).
- Wprowadzić trzpień Ø12 do łożyska i zamocować go dwiema śrubami M8 (Rys. 2).
- Przy pomocy odciążu wyregulować wypoziomowanie listwy L2.
- Dokładnie dokręcić dwie nakrętki głowic kulistych przeciw odciążowi.
- Na koniec dokręcić śruby M6 mocujące płyty do odcinka L2.

BENINCA[®]

AUTOMATISMI BENINCÀ SpA - Via Capitello, 45 - 36066 Sandrigo (VI) - Tel. 0444 751030 r.a. - Fax 0444 759728
