

RISE
Smart
Moving

HY.CELL

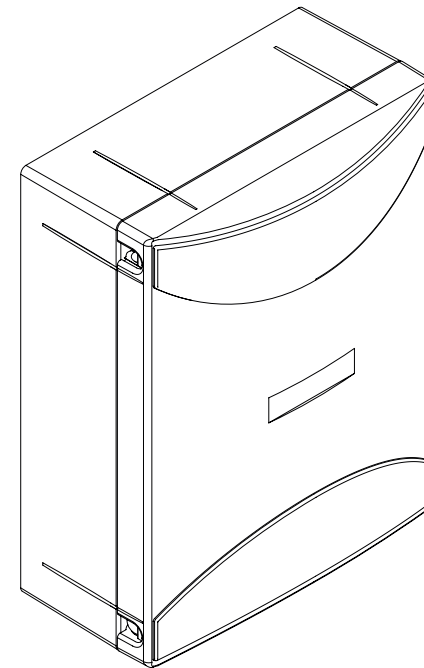

Made in Italy



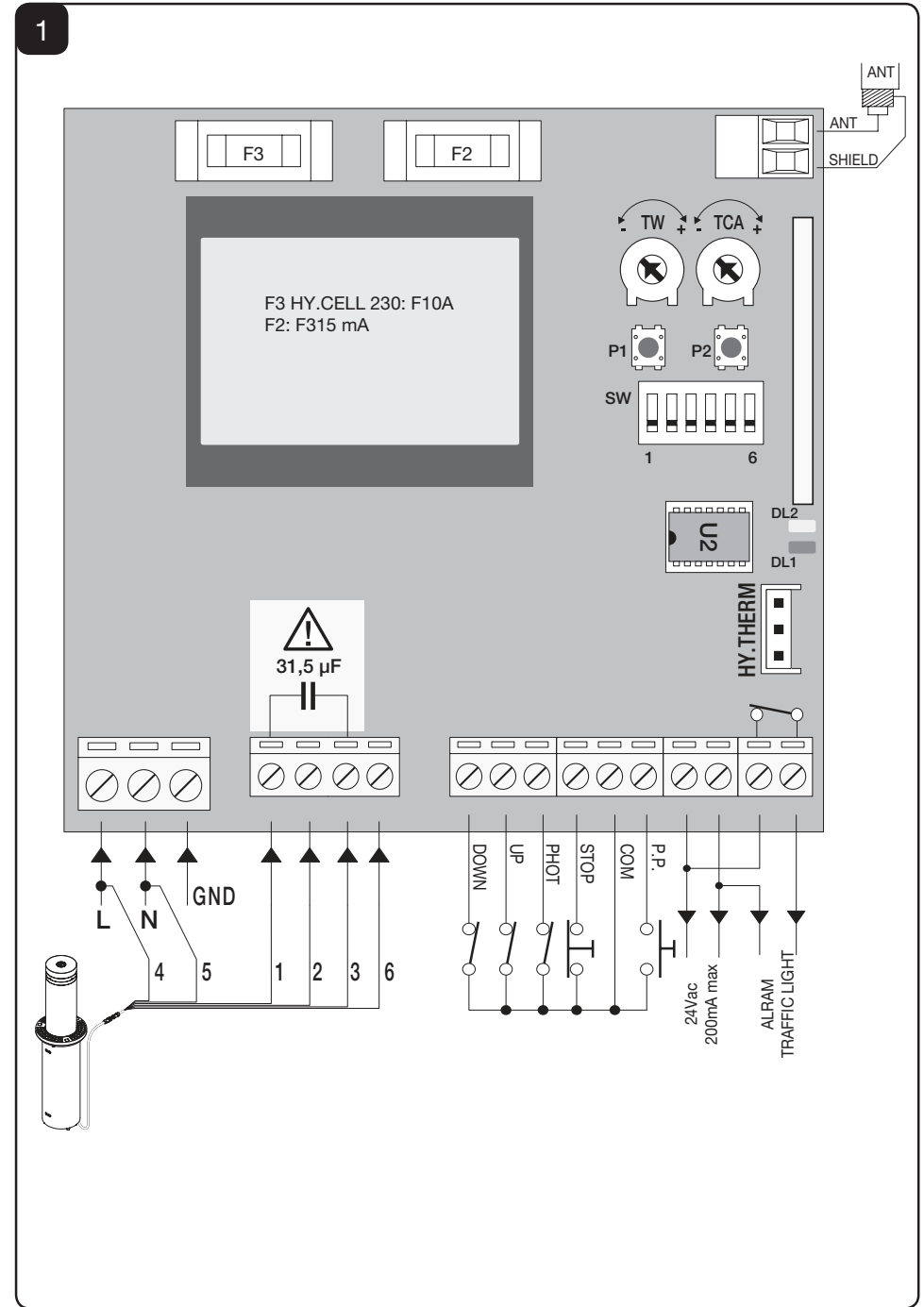
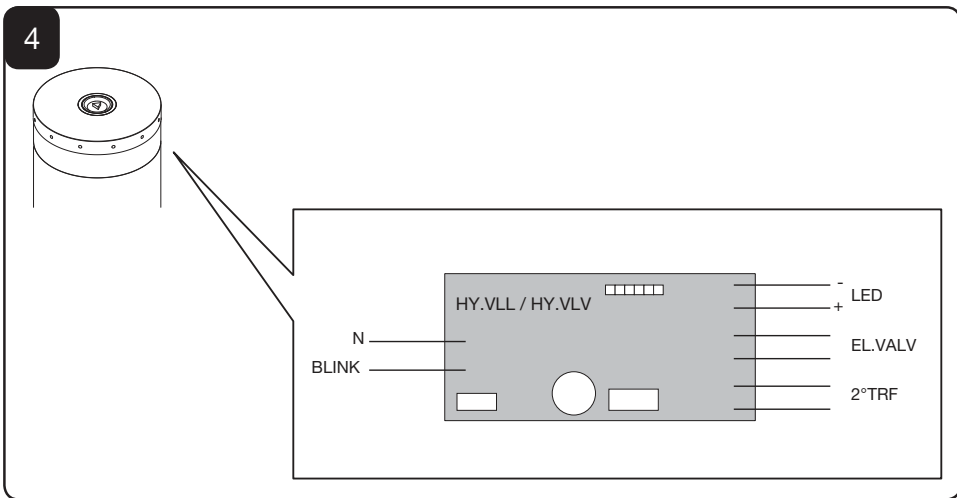
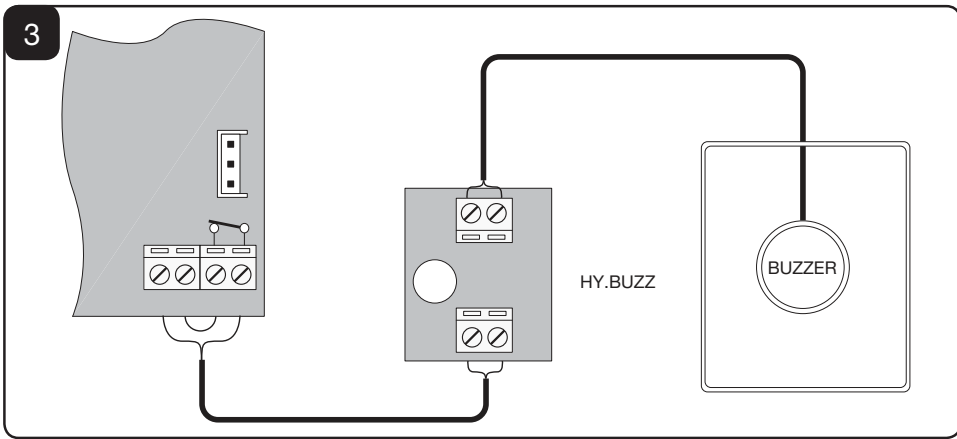
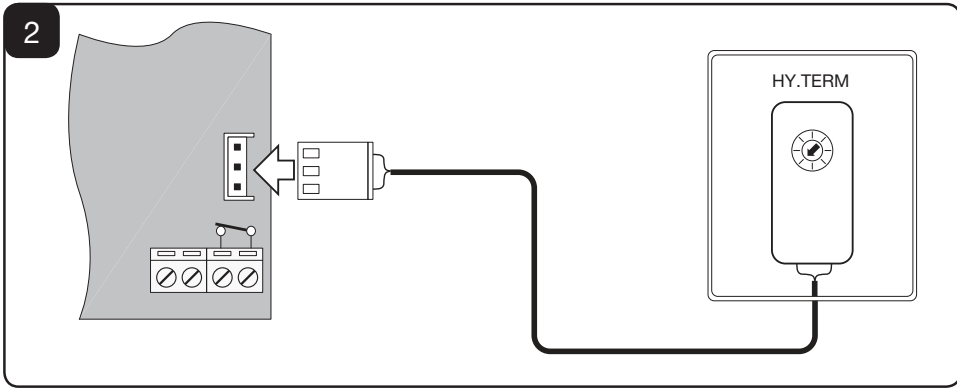

CENTRALE DI COMANDO HY.CELL

Centrale di comando per 1 dissuasore oleodinamico della serie HYDRA.

COLLEGAMENTI ELETTRICI

Nella seguente tabella sono descritti i collegamenti elettrici rappresentati in Fig. 1:

Morsetti	Funzione	Descrizione
L-N-GND	Alimentazione	Ingresso 230Vac 50/60Hz (HY.CELL) Ingresso 115Vac 50/60Hz (HY.CELL 115V) (1-Fase/2-Neutro/GND-Collegamento di terra)
1-2-3	Motore	Collegamento al motore: (1-discesa/2-Comune/3-salita)
6	Inf	Collegamento stato dissuasore
DOWN	DOWN	Ingresso pulsante DISCESA dissuasore (contatto N.O.), Configurabile come contatto Orologio
UP	UP	Ingresso pulsante SALITA dissuasore (contatto N.O.)
PHOT	PHOT	Ingresso collegamento dispositivi di sicurezza, contatto N.C. (ad es. fotocellule, spire magnetiche, ecc).
STOP	STOP	Ingresso pulsante STOP (contatto N.C.)
COM	COM	Comune per tutti gli ingressi di comando.
P.P.	Passo-Passo	Ingresso pulsante passo-passo (contatto N.O.).
24 VAC	24Vac	Uscita alimentazione accessori 24Vac/200mA max.
SCA	SCA/SIRENA	Contatto libero da tensione non isolato per collegamento spia dissuasore abbassato o per il controllo di un allarme. Vedi Funzioni DIP 4
SHIELD-ANT	Antenna	Collegamento antenna scheda radoricevente incorporata (SHIELD-schermo/ANT-segnale).

Nota:

La centrale dispone di un pulsante "P2" con la medesima funzionalità del pulsante Passo-Passo, utile per comandare l'automazione durante la fase di installazione.

FUNZIONE DEI TRIMMER

- TW** Regola la durata massima della manovra.
Deve essere impostato circa 4s in più rispetto al tempo di corsa effettiva dell'automatismo.
La regolazione varia da un minimo di **6s** ad un massimo di **18s**.
- TCA** Permette di regolare il tempo di rialzo automatico del dissuasore, se attivato dal DIP 1.
La regolazione varia da un minimo di **3s** ad un massimo di **90s**.

AVVERTENZE

Questo manuale è destinato esclusivamente a personale qualificato per l'installazione e la manutenzione di aperture automatiche.

Nessuna informazione qui presente è di interesse o di utilità per l'utente finale.

Conservare questo manuale per futuri utilizzi.

L'installatore deve fornire tutte le informazioni relative al funzionamento automatico, manuale e di emergenza dell'automazione, e consegnare all'utilizzatore dell'impianto le istruzioni d'uso.



Prevedere sulla rete di alimentazione un interruttore/sezionatore onnipolare con distanza d'apertura dei contatti uguale o superiore a 3 mm.

Verificare che a monte dell'impianto elettrico vi sia un interruttore differenziale e una protezione di sovracorrente adeguati. Alcune tipologie di installazione richiedono il collegamento dell'anta ad un impianto di messa a terra rispondente alle vigenti norme di sicurezza.

L'installazione elettrica e la logica di funzionamento devono essere in accordo con le normative vigenti.

I conduttori alimentati con tensioni diverse, devono essere fisicamente separati, oppure devono essere adeguatamente isolati con isolamento supplementare di almeno 1 mm.

I conduttori devono essere vincolati da un fissaggio supplementare in prossimità dei morsetti.

Durante gli interventi di installazione, manutenzione e riparazione, togliere l'alimentazione prima di accedere alle parti elettriche.

Ricontrollare tutti i collegamenti fatti prima di dare tensione.

Gli ingressi N.C. non utilizzati devono essere ponticellati.

Le descrizioni e le illustrazioni presenti in questo manuale non sono impegnative. Lasciando inalterate le caratteristiche essenziali del prodotto il fabbricante si riserva il diritto di apportare qualsiasi modifica di carattere tecnico, costruttivo o commerciale senza impegnarsi ad aggiornare la presente pubblicazione.

DATI TECNICI

Alimentazione di rete	230 Vac 50/60 Hz
Uscita Motore	1 motore 230 Vac
Potenza massima motore	750 W
Uscita alimentazione accessori	24Vdc 200mA max.
Grado di protezione	IP55
Temp. funzionamento	-20°C / +50°C
Ricevitore radio	433,92 MHz incorporato e configurabile (rolling-code o fisso+rolling-code + ARC Advanced Rolling Code)
N° codici memorizzabili	64

MODALITÀ UOMO PRESENTE

Portando tutti i DIP in ON la centrale passa in modalità UOMO PRESENTE.
La pressione dei pulsanti DISCESA/SALITA deve essere mantenuta durante tutta la manovra.
L'apertura dell'ingresso STOP arresta il motore.
La pressione simultanea di DISCESA/SALITA comporta l'arresto del motore.

ATTIVAZIONE/DISATTIVAZIONE PRELAMPEGGIO (DIP2:ON)

Appena spostato il DIP1 in ON il led DL1 rosso segnala l'attivazione o meno del prelampeggio.
Con il DIP2 è possibile attivare o disattivare la funzione prelampeggio.
DIP2 ON: Prelampeggio attivo, le luci di segnalazione si accendono circa 5 secondi prima della manovra di risalita.
DIP2 OFF: Prelampeggio disattivato.

APPRENDIMENTO RADIO

La centrale HY.CELL è dotata di un modulo radio incorporato per la ricezione di telecomandi a codice fisso o variabile, con frequenza di 433.92MHz.
Per utilizzare un telecomando è prima necessario apprenderlo, la procedura di memorizzazione è illustrata di seguito, il dispositivo è in grado di memorizzare fino a 64 codici diversi.
Premendo P1 la centrale entra in fase di apprendimento radio: il LED rosso DL1 lampeggia 1 volta al secondo in attesa del tasto da associare alla funzione OPEN;
Una volta appreso il tasto si esce dalla programmazione;
Premendo 2 volte P1 il LED rosso DL1 lampeggia 2 volte al secondo in attesa del tasto da associare alla funzione CLOSE.
Una volta appreso il tasto da associare si esce dalla programmazione.
Premendo 3 volte P1 il LED rosso DL1 lampeggia 3 volte al secondo in attesa del tasto da associare alla funzione PASSO-PASSO.
Per resettare la memoria della ricevente premere e mantenere premuti contemporaneamente i tasti P1 e P2 per circa 10 secondi (durante questo tempo entrambi i LED DL1 e DL2 lampeggiano velocemente).
Trascorsi i 10 secondi i due LED restano accesi fissi, rilasciare i pulsanti.
Quando i LED tornano nella configurazione iniziale la centralina ha effettuato il reset della memoria.

NOTA:

I trasmettitori vengono memorizzati su un memoria EPROM (U2) che può essere rimossa dalla centrale e reinserita in una nuova centrale HY.CELL in caso di sostituzione.
Per motivi di sicurezza, non è possibile memorizzare trasmettitori durante le fasi apertura/chiusura del motore.

APPRENDIMENTO REMOTO TRASMETTITORI

Se si dispone di un trasmettitore già memorizzato nella ricevente è possibile effettuare l'apprendimento radio remoto (senza necessità di accedere alla centrale).

IMPORTANTE: La procedura deve essere eseguita con ante in apertura durante la pausa TCA.

Procedere come segue:

- 1 Premere il tasto nascosto del trasmettitore già memorizzato.
- 2 Premere, entro 5s, il tasto del trasmettitore già memorizzato corrispondente al canale da associare al nuovo trasmettitore. Il lampeggiante si accende.
- 3 Premere entro 10s il tasto nascosto del nuovo trasmettitore.
- 4 Premere, entro 5s, il tasto del nuovo trasmettitore da associare al canale scelto al punto 2. Il lampeggiante si spegne.
- 5 La ricevente memorizza il nuovo trasmettitore ed esce immediatamente dalla programmazione.

DIAGNOSTICA LED

Il LED DL1 rosso segnala l'attivazione degli ingressi, secondo questa legenda:

STOP	accesso fisso
PHOT	lampeggio veloce
DISCESA	1 lampeggio con pausa di 2 secondi
SALITA	2 lampeggi con pausa di 2 secondi
DISCESA+SALITA	3 lampeggi con pausa di 2 secondi

FUNZIONE DIP-SWITCH

Dip-Switches	Funzione	Descrizione
DIP1	TCA	Attiva o disattiva il rialzo automatico del dissuasore il cui tempo può essere impostato dal trimmer TCA On: Rialzo automatico attivo Off: Rialzo automatico non attivo
DIP2	Preallarme	Se si utilizza la sirena di allarme (DIP4:ON) è possibile attivarla per 5s prima della manovra di risalita del dissuasore. On: Preallarme attivo Off: Preallarme non attivo.
DIP3	Rialzo rapido	Attiva o disattiva il rialzo rapido del dissuasore (DIP1 deve essere ON). On: Rialzo rapido attivo. Con dissuasore abbassato l'intervento della fotocellula provoca la chiusura automatica dopo 3s. Se l'intervento delle fotocellula avviene durante la fase di discesa, la manovra viene completata e dopo 3s viene comanda la chiusura. Off: Rialzo rapido non attivo.
DIP4	SCA/SIRENA	Seleziona la modalità di funzionamento dell'uscita SCA/SIRENA. On: Sirena di allarme, si attiva durante la fase di risalita del dissuasore. Off: Spia segnalazione stato dissuasore: - spia accesa a dissuasore alzato, - lampeggio veloce durante la risalita - lampeggio lento durante la discesa - spia spenta a dissuasore abbassato.
DIP5	Mantenimento blocco	Vedi Paragrafo "Mantenimento blocco"
DIP6	Non Utilizzato	

MANTENIMENTO BLOCCO

La funzione di mantenimento del blocco serve ad ovviare alla perdita di pressione dell'olio e al conseguente abbassamento del dissuasore di qualche centimetro, che si potrebbe verificare quando il dissuasore rimane in posizione alta per lunghi periodi.

Questa funzione prevede che ad intervalli impostabili, venga comandata una breve manovra di rialzo.

Per attivare la funzione procedere come segue:

- portare il DIP5 in ON, il led verde DL2 inizia a lampeggiare secondo lo schema seguente:

1 lampeggio con pausa	30 minuti	2 lampeggi con pausa	1 ora (default)
3 lampeggi con pausa	1 ora e 30 minuti	4 lampeggi con pausa	2 ore
5 lampeggi con pausa	2 ore e 30 minuti	6 lampeggi con pausa	3 ore
7 lampeggi con pausa	3 ore e 30 minuti	8 lampeggi con pausa	4 ore
9 lampeggi con pausa	4 ore e 30 minuti	10 lampeggi con pausa	5 ore
11 lampeggi con pausa	5 ore e 30 minuti	12 lampeggi con pausa	6 ore
LED acceso continuo	Funzione non attiva.		

- ad ogni pressione del pulsante P1 si seleziona ciclicamente il valore successivo.

- dopo aver impostato il valore desiderato, riportare il DIP5 in OFF, per confermare la programmazione.

WARNINGS

This manual has been especially written to be used by qualified fitters.

None of the information provided in this manual can be considered as being of interest for the end users.

Preserve this manual for future needs.

The technician has to furnish all the information related to the step by step function, the manual and the emergency function of the operator, and to deliver the manual to the final user.



Foresee on the supply net an onnipolar switch or selector with distance of the contacts equal or superior to 3 mm.

Verify that of the electrical system there is an awry differential interrupter and overcurrent protection.

Some typologies of installation require the connection of the shutter to be linked to a conductive mass of the ground according to the regulations in force.

The electrical installation and the operating logic must comply with the regulations in force.

The leads fed with different voltages must be physically separate, or they must be suitably insulated with additional insulation of at least 1 mm.

The leads must be secured with an additional fixture near the terminals.

During installation, maintenance and repair, interrupt the power supply before opening the lid to access the electrical parts

Check all the connections again before switching on the power.

The unused N.C. inputs must be bridged.

The descriptions and the present illustrations in this manual are not binding. Leaving the essential characteristics of the product unchanged, the manufacturer reserves himself the right to bring any change of technical, constructive or commercial character without undertaking himself to update the present publication.

SPECIFICATIONS

Mains power supply	230 VAC 50/60 Hz
Output, Motor	1 motor, 230 VAC
Motor maximum power	750 W
Output, power supply of accessories	24VDC 200mA max.
Protection level	IP55
Operating temperature	-20°C / +50°C
Radio receiver	433.92 MHz, incorporated and configurable (rolling-code or fixed+rolling-code+ ARC Advanced Rolling Code)
No. of codes storable in memory	64

Il LED DL1 rosso segnala anche la presenza di rete con lampeggio lento.

Il LED DL2 verde e l'uscita SCA (DIP4:OFF) segnalano la direzione del movimento del motore e lo stato del dissuasore, secondo questa legenda:

Dissuasore in discesa	1 lampeggio/ 1 commutazione relè con pausa di 1 secondo
Dissuasore in salita	2 lampeggi/ 1 commutazione relè con pausa di 1 secondo
Dissuasore abbassato (senza TCA)	accesso fisso/contatto chiuso
Dissuasore abbassato (con TCA)	2 lampeggi/ 2 commutazione relè al sec.
Dissuasore completamente alzato	led spento/contatto aperto.

ACCESSORI OPZIONALI

HY.TERM

Termostato regolabile consigliato per zone particolarmente fredde.

Collegare il connettore all'ingresso HY.TERM sulla centrale come indicato in Fig.2. Il termostato viene fornito in una scatola stagna da installare in ambiente esterno con cavo precablato di 1m.

Se la temperatura scende sotto il valore impostato con il termostato la centrale fa circolare una corrente nel motore in modo da riscaldare l'olio.

Si consiglia di impostare il termostato in modo che si attivi con temperature esterne inferiori a -5°C.

HY.BUZZ

Sirena di segnalazione. Collegare la sirena mediante la scheda di alimentazione AC/DC in dotazione come indicato in Fig.3.

La sirena si attiva segnalando la risalita del dissuasore (vedi impostazioni DIP4).

La sirena non è adatta ad installazione in ambiente esterno, si consiglia di installarla all'interno del box centrale o in un contenitore con grado IP equivalente.

HY.VLL /HY.VLV

Scheda controllo LED di segnalazione (HY.VLL) ed elettrovalvola (HY.VLV) di discesa automatica in caso di mancanza di energia elettrica.

Collegare la scheda come indicato in Figura 4.

I Led indicano lo stato del dissuasore:

Durante la fase di risalita: lampeggio veloce.

A dissuasore completamente alzato e in fase di discesa: luce continua.

A dissuasore abbassato: luci spente.

SMALTIMENTO

Qualora il prodotto venga posto fuori servizio, è necessario seguire le disposizioni legislative in vigore al momento per quanto riguarda lo smaltimento differenziato ed il riciclaggio dei vari componenti (metalli, plastiche, cavi elettrici, ecc.); è consigliabile contattare il vostro installatore o una ditta specializzata ed abilitata allo scopo.

DIP-SWITCH FUNCTION

Dip-Switches	Function	Description
DIP1	TCA	Enable or disable the automatic raising of the bollard. The delay time can be set by trimmer TCA. On: Enable automatic raising Off: disable automatic raising
DIP2	Preflashing	Enable or disable the lights of the bollard
DIP3	Fast automatic raising	Enable or disable the fast automatic raising of the bollard (DIP1 must be ON). On: Fast automatic raising activated. When the bollard is in lower position, the intervention of the photocell causes the raising of the bollard after 3 sec. If the intervention happens during the lowering cycle of the bollard, the lowering cycle will be completed and after 3 sec. the bollard will do the raising cycle. Off: Fast automatic raising not activated.
DIP4	SCA/SYREN	Select the operation mode of the output SCA/SYREN. On: Warning acoustic device, is activated during the raising cycle. Off: Warning light, it indicates the status of the bollard: - Light on = bollard UP - Fast flashing during raising cycle - Slow flashing during lowering cycle - Light off= bollard down
DIP5	Block keeping	See hereunder the paragraph "block keeping"
DIP6	Not used	

RE-PRESSURISEING OF HYDRAULIC LOCKING

The re-pressuriseing of hydraulic locking function keeps the bollard in a stable UP position also when it remains UP for long time.

This is a selectable function, it makes the bollard to do a short raising cycle that assure the correct UP position of the bollard. The time intervals of the short raising cycles can be selected.

In order to activate this function it is necessary to put the DIP 5 in ON position. The green led light indicates the time interval between the short raising cycles. The time interval can be selected by means of the push button P1, hereunder you can see how to select the different time interval:

1 flash with pause	30 minutes	2 flashes with pause	1 hour (default)
3 flashes with pause	1 hour and 30 minutes	4 flashes with pause	2 hours
5 flashes with pause	2 hours and 30 minutes	6 flashes with pause	3 hours
7 flashes with pause	3 hours and 30 minutes	8 flashes with pause	4 hours
9 flashes with pause	4 hours and 30 minutes	10 flashes with pause	5 hours
11 flashes with pause	5 hours and 30 minutes	12 flashes with pause	6 hours
LED fixed ON	Deactivated function		

After choosing the time interval put the DIP 5 in OFF position to confirm your selection.

CONTROL PANEL HY.CELL

WIRE DIAGRAM

Control panel for 1 hydraulic bollard HYDRA serie.

Terminals	Function	Description
L-N-GND	Power supply	Input, 230VAC 50Hz (HY.CELL) Input, 115VAC 50/60Hz (HY.CELL 115V) (1-Phase/2-Neutral/GND-Ground connection)
1-2-3	Motor	Connection to the motor: (1-lowering/2-common /3-raising)
6	Inf	Connection bollard status
DOWN	DOWN	Lowering command input (N.O. contact), programmable as clock contact
UP	UP	Raising command input (N.O. contact)
PHOT	PHOT	Safety devices input, N.C. contact (photocells, loop detectors).
STOP	STOP	Input, STOP key (N.C. contact)
COM	COM	Common, all control inputs.
P.P.	Step-by-Step	Input, step-by-step key (N.O. contact). In "Service man" mode, it activates the DOWN control function.
24 VAC	24Vac	Output, 24Vac/200mA max accessory power supply.
SCA	SCA/SYREN	Not insulated potential clean contact for the connection of a warning light or an acoustic device. See also DIP 4 functions
SHIELD-ANT	Antenna	Connection of the antenna to the incorporated radio-receiver module (SHIELD-screen/ANT-signal).

Note:

The control unit uses a "P2" key with the same functions of the Step-by-Step push-button. This is useful to control the automatic system during installation (only with DIP2: OFF).

TRIMMER FUNCTIONS

- TW** It allows the maximum duration of raising and lowering.
It must be preset approx. 4s more with respect to the actual stroke time of the system.
The adjustment ranges from **6s** to **18s** maximum.
- TCA** If activated, by means of DIP 1, it allows to adjust a delay time for the automatic raising of the bollard.
The adjustment ranges from 3s to 90s maximum.

LED DIAGNOSTICS

The red LED DL1 indicates the activation of inputs according to the legend hereunder:

STOP	on with fixed light
PHOT	rapid flashing
DOWN	1 flash with 2-second interval
UP	2 flashes with 2-second interval
DOWN+UP	3 flashes with 2-second interval

By flashing slowly, the red LED DL1 also indicates that the unit is powered.

The green LED and the output SCA (DIP 4OFF) indicate the direction of the movement of the motor and the status of the bollard, as follows:

Lowering bollard	1 flash /1 relay switching with 1 sec. delay
Raising bollard	2 flashes/ 2 relay switching with 1 sec. delay
Bollard in lower position (without TCA)	ON with fixed light /N.C. contact
Bollard in lower position (with TCA)	2 flashes/ 2 relay switching per sec.
Bollard in raised position	LED OFF/ N.O. contact

OPTIONALS

HY.TERM

Adjustable thermostat for cold places

Connect to the control panel to HY.TERM input as indicated (Fig. 2) . The thermostat is supplied into a waterproof box for outdoor installation and it is equipped with 1m cable.

If the temperature drops below the set value the control panel makes the motor to keep the oil warm. We suggest to set the HY.TERM at a temperature of -5°C.

HY.BUZZ

Acoustic warning device . Connect the device by means of the power circuit AC/DC supplied , as indicated in Fig.3

The acoustic warning device will indicate the raising of the bollard (DIP 4)

The acoustic device cannot be installed outdoor , we suggest to locate it into the control panel plastic box or into another plastic box with the same IP rate.

HY.VLL / HY.VLV

Electronic circuit for the control of the LED light (HY.LED) or (HY. VA) Electrovalve for automatic lowering in case of power failure.

Connect the circuit as indicate (Fig.4)

The Leds indicate the status of the bollard:

During the raising cycle : fast flashing

WASTE DISPOSAL

If the product must be dismantled, it must be disposed according to regulations in force regarding the differentiated waste disposal and the recycling of components (metals, plastics, electric cables, etc..). For this operation it is advisable to call your installer or a specialised company.

SERVICE MAN MODE

With all DIPs on ON, the control unit switches to SERVICE MAN mode.

The DOWN/UP push-buttons must be kept pressed during operation. The opening of the STOP input stops the motor.

The contemporary pressure of DOWN/UP stops the motor.

PRE-WARNING ACTIVATION/DEACTIVATION (DIP2:ON)

Immediately after putting the DIP1 in ON position the red led light DL1 indicates the activation or the deactivation of the preflashing

Con il DIP2 è possibile attivare o disattivare la funzione prelampeggio.

The DIP 2 allows to activate or deactivate the preflashing function.

DIP2 ON: preflashing activated , the lights start flashing 5 sec. before the raising cycle starts

DIP2 OFF: preflashing deactivated.

RADIO SELF-LEARNING

The HY.CELL control unit is equipped with a built-in radio module for the fixed or roll-on code of remote controls, with 433.92MHz frequency.

To use a remote control, it is first necessary to store its code in memory. The memorisation procedure is described hereunder. The device is able to store up to 64 different codes in memory.

By pressing P1, the control unit enters the radio learning phase: DL1 red LED flashes 1 time per second, awaiting the key to the matched to the DOWN function;

When the key is stored in memory, exit from the programming mode;

Pushing twice P1 the red led light DL1 flashes twice per second waiting for the assignment of the push button to be assigned to UP function.

When the key to be matched is memorised, exit from the programming mode.

Pushing three times P1 , the red LED light DL1 flashes 3 times per second waiting for the assignment of the push button to be assigned to STEP BY STEP function.

Once assigned the push button to the relevant functions the programming is completed.

In case you don't need to memorize any transmitter, keep the button P1 pressed until the red light DL1 start flashing again in the way that indicates the presence of network (see diagnostics LED pag.7)

To reset the memory of the receiver, press and keep P1 and P2 keys pressed for around 10 seconds (during this period of time, both DL1 and DL2 flash rapidly).

After 10 seconds, when the two LEDs are switched on with fixed light, release the push-buttons.

When the LEDs switch back again to the original configuration, the control unit has completed the memory reset.

NOTE:

The transmitters are memorised on an EPROM memory (U2), which can be extracted from the control unit and inserted in a new HY.CELL control unit should a replacement is required.

For safety reasons, the transmitters can be stored in memory during the raising/lowering of the motor.

TRANSMITTER REMOTE LEARNING

If the transmitter code is already stored in the receiver, the remote radio learning can be carried out (without accessing the control unit).

IMPORTANT: The procedure should be carried out with gate in the lowering phase, during the TCA dwell time.

Proceed as follows:

- 1 Press the hidden key of the transmitter, the code of which has already been stored in memory.
- 2 Within 5 seconds, press the already memorised transmitter key corresponding to the channel to be matched to the new transmitter. The flashing light switches on.
- 3 Within 10 seconds, press the hidden key of the new transmitter.
- 4 Within 5 seconds, press the key of the new transmitter to be matched to the channel selected at item 2. The flashing light switches off.
- 5 The receiver stores the new transmitter code and exits from the programming mode immediately.

CENTRALE DE COMMANDE HY.CELL

Centrale de commande pour une borne hydraulique HYDRA.

CONDUCTEURS ÉLECTRIQUES

Dans le tableau suivant il y a les conducteurs électriques représentés dans la Fig. 1:

BORNES	FONCTIONS	DESCRIPTION
L-N-GND	Alimentation	Entrée 230Vac 50/60Hz (HY.CELL) Entrée 115Vac 50/60Hz (HY.CELL 115V) (1-Phase/2-Neutre/GND-Branchement de terre)
1-2-3	Moteur	Branchement au moteur: (1-descente/2-Commune/3-montée)
6	Inf	Branchement état borne
DOWN	DOWN	Entrée bouton DESCENTE borne (contact N.O.), Configurable comme contact horloge
UP	UP	Entrée bouton MONTÉE borne (contact N.O.)
PHOT	PHOT	Entrée branchement dispositifs de sécurité, contact N.F. (par exemple photocellules, boucles magnétiques, exc.).
STOP	STOP	Entrée bouton STOP (contact N.F.)
COM	COM	Commune pour tout les entrées de commande
P.P.	Pas-à-Pas	Entrée bouton pas-à-pas (contact N.O.).
24 VAC	24Vac	Sortie alimentation accessoires 24Vac/200mA max.
SCA	SCA/SIRENE	Contact libre de tension non isolé pour branchement voyant borne en position bas ou pour contrôler un alarme. Voir fonction DIP 4
SHIELD-ANT	Antenne	Branchement antenne carte radio réceptrice intégrée (SHIELD-écran/ANT-signal).

Note:

La centrale dispose d'une touche "P2" avec la même fonction de la touche Pas-à-Pas, utile pour commander l'automatisme en phase d'installation

FONCTION DES TRIMMERS

TW Règle la durée maximale de la manœuvre d'ouverture et de fermeture.
Il doit être affiché environ 4s en plus par rapport au temps de course effective de l'automatisme.
Le réglage varie d'un minimum de **6s** à un maximum de **18s**

TCA Permet de régler le temps de fermeture automatique, si le DIP 1 est active.
Le réglage varie d'un minimum de **3s** à un maximum de **90s**

RECOMMANDATIONS GÉNÉRALES

Ce manuel est destiné exclusivement au personnel qualifié pour l'installation et la maintenance des ouvertures automatiques.

Aucune information donnée dans ce manuel ne sera d'intérêt ou d'utilité à l'utilisateur final.

Conservez ce manuel pour de futures utilisations.

L'installateur doit donner tout renseignement relatif au fonctionnement automatique, manuel e de secours de l'automatisme, et consigner à l'utilisateur du produit le livret d'instructions.



Il faut prévoir dans le réseau d'alimentation un interrupteur/sectionneur omnipolaire avec une distance d'ouverture des contacts égale ou supérieure à 3 mm.

Vérifier la présence en amont de l'installation électrique d'un disjoncteur différentiel et d'une protection contre la surintensité adéquats. Si nécessaire, raccorder la porte ou le portail motorisé à une installation de mise à terre réalisée conformément aux prescriptions des normes de sécurité en vigueur.

L'installation électrique et la logique de fonctionnement doivent être conformes aux normes en vigueur.

Les conducteurs alimentés à des tensions différentes doivent être séparés physiquement ou bien, ils doivent être isolés en manière appropriée avec une gaine supplémentaire d'au moins 1 mm.

Les conducteurs doivent être assurés par une fixation supplémentaire à proximité des bornes.

Pendant toute intervention d'installation, maintenance et réparation, couper l'alimentation avant de procéder à toucher les parties électriques.

Recontrôler toutes les connexions faites avant d'alimenter la logique de commande.

Les entrées N.F. non utilisées doivent être shuntées

Les descriptions et les illustrations contenues dans ce manuel ne sont pas contraignantes. Le fabricant se réserve le droit d'apporter n'importe quelle modification du côté technique, de construction ou commerciale, en laissant inaltérées les caractéristiques essentielles du produit sans être contraint à mettre au jours cette publication.

DONNÉES TECHNIQUES

Alimentation secteur	230 Vac 50/60 Hz
Sortie Moteur	1 moteur 230 Vac
Puissance maxi moteur	750 W
Sortie alimentation accessoires	24Vdc 200mA max.
Degrée protection	IP55
Temp. fonctionnement	-20°C / +50°C
Récepteur radio	433,92 MHz intégré et configurable (rolling-code ou code fixe+rolling-code + ARC Advanced Rolling Code)
N° codes mémorisables	64

MODALITE « HOMME MORT »

En ramenant tous les DIPS sur ON la centrale passe en modalité HOMME MORT.
La pression sur les touches OUVRE/FERME doit être gardée pendant toute la manœuvre. L'ouverture de l'entrée STOP arrête le moteur.
La pression simultanée des touches OUVRE/FERME comporte l'arrêt du moteur.

ACTIVATION/DESACTIVATION PRE-CLIGNOTEMENT (DIP2:ON)

Quand on met le DIP1 en ON, le led DL1 rouge signale l'activation du pré-clignotement (s'il ne s'allume pas la fonction n'a pas été activée).
Avec le DIP2 on peut activer ou désactiver la fonction du pré-clignotement.
DIP2 ON: pré-clignotement validé, les lumières de signalisation s'allument environ 5s avant la manœuvre de remonte.
DIP2 OFF: pré-clignotement invalidé.

APPRENTISSAGE RADIO (DIP1:OFF/DIP6:ON)

La centrale HY.CELL est équipée avec un module radio incorporé pour la réception des télécommandes à code fixe ou variable avec fréquence de 433.92MHz.
Pour utiliser une télécommande il faut l'apprendre à l'avance, la procédure de mémorisation est illustrée ci de suite, le dispositif est à même de mémoriser jusqu'à 64 codes différents.
En appuyant sur P1 la centrale entre en phase d'apprentissage radio: la LED rouge DL1 clignote 1 fois par seconde dans l'attente de la touche à associer à la fonction OPEN;
Une fois apprise la touche sort de la programmation;
En appuyant 2 fois sur P1 la centrale entre en phase d'apprentissage radio: la LED rouge DL1 clignote 2 fois par seconde dans l'attente de la touche à associer à la fonction CLOSE;
Une fois apprise la touche à associer sort de la programmation.
En appuyant 3 fois sur P1 la LED rouge DL1 clignote 3 fois par seconde dans l'attente de la touche à associer à la fonction Pas-à-Pas;
Pour restaurer la mémoire du récepteur appuyer et maintenir appuyés simultanément les touches P1 et P2 pendant environ 10 secondes (durant le temps les deux LEDS DL1 et DL2 clignotent rapidement).
Après 10 secondes les deux LEDS s'allument fixes, relâcher les touches.
Lorsque les LEDS reviennent à leur configuration initiale la centrale aura effectué la restauration de la mémoire.

NOTE:

Les transmetteurs sont mémorisés sur une mémoire EPROM (U2) qui peut être retirée d'une centrale pour être réinsérée dans une nouvelle centrale HY.CELL en cas de substitution.
Pour des raisons de sécurité, on ne peut pas mémoriser les transmetteurs durant les phases d'ouverture / fermeture du moteur.

APPRENTISSAGE A DISTANCE DES TRANSMETTEURS

Si l'on dispose d'un transmetteur déjà mémorisé dans le récepteur il est possible d'effectuer l'apprentissage radio à distance (sans nécessairement accéder à la centrale).

IMPORTANT: La procédure doit être exécutée avec les portails en ouverture durant la pause TCA.

Procéder comme il suit:

- Appuyer sur la touche cachée du transmetteur déjà mémorisé.
- Appuyer, dans 5s, la touche du transmetteur déjà mémorisé correspondant au canal à associer au nouveau transmetteur. Le clignotant s'allume.
- Appuyer dans 10s la touche cachée du nouveau transmetteur.
- Appuyer, dans 5s, la touche du nouveau transmetteur à associer au canal choisi au point 2, le clignotant s'éteint.
- Le récepteur mémoriser le nouveau transmetteur et sort immédiatement de la programmation.

DIAGNOSTIQUE LED

La LED DL1 rouge indique l'activation des entrées, voilà la légende:

STOP	accès fixe
PHOT	clignotement rapide
OPEN	1 clignotement avec pause de 2 secondes
CLOSE	2 clignotements avec pause de 2 secondes
OPEN+CLOSE	3 clignotements avec pause de 2 secondes

FONCTION DIP-SWITCH

Dip-Switches	Fonctions	Description
DIP1	TCA	Active ou désactive la remonte automatique de la borne (temps à configurer dans le trimmer TCA) On: Remonte automatique validée Off: Remonte automatique invalidée
DIP2	Pré-alarme	Se on utilise la sirène d'alarme (DIP4: ON) il est possible de l'activer pour 5s avant la manœuvre de remonte de la borne. On: Pré-alarme validé Off: Pré-alarme invalidé
DIP3	Remonte rapide	Active ou désactive la remonte rapide de la borne (le DIP1 doit être ON). On: Remonte rapide validée. Quand la borne est en position basse, l'intervention de la photocellule fait monter la borne après 3s. Si l'intervention des photocellules arrive pendant la manœuvre de descente, la borne descend complètement et après 3s la fermeture est commandée. Off: Remonte rapide invalidée.
DIP4	SCA/SIRENE	Sélectionne la modalité de fonctionnement de la sortie SCA/SIRENE. On: la sirène d'alarme s'active pendant la montée de la borne Off: Voyant signalisation état borne: - voyant allumé quand la borne est en position haute - clignotement rapide pendant la remonte - clignotement lent pendant la descente - voyant éteint quand la borne est en position basse
DIP5	Maintien blocage	Voir Paragraphe "Maintien blocage"
DIP6	Pas utilisé	

MAINTIEN BLOCAGE

La fonction de maintien du blocage sert pour remédier la perte de pression de l'huile et l'abaissement de la borne de quelque centimètre (ca peut passer quand la borne reste en position haute pour beaucoup de temps).

Cette fonction prévoit une brève manœuvre de remonte de la borne à des intervalles réguliers

Pour activer cette fonction, suivre cette procédure :

1 clignotement avec pause	30 minutes	2 clignotements avec pause	1 heure
3 clignotements avec pause	1 heure et 30 minutes	4 clignotements avec pause	2 heures
5 clignotements avec pause	2 heures et 30 minutes	6 clignotements avec pause	3 heures
7 clignotements avec pause	3 heures et 30 minutes	8 clignotements avec pause	4 heures
9 clignotements avec pause	4 heures et 30 minutes	10 clignotements avec pause	5 heures
11 clignotements avec pause	5 heures et 30 minutes	12 clignotements avec pause	6 heures
LED allumé	Fonctionne non-active		

Quand la configuration est terminée il faut mettre le DIP5 en OFF, pour confirmer la programmation.

HINWEISE

Dieses Handbuch ist ausschließlich qualifiziertem Personal für die Installation und Wartung von automatischen Öffnungsrichtungen bestimmt.

Es enthält keine Informationen die für den Endbenutzer interessant oder nützlich sein könnten.

Bewahren Sie dieses Handbuch für Nachschlagzwecke auf.

Der Installateur hat dem Benutzer alle Informationen über den automatischen, manuellen und Not-Betrieb der Automatik zusammen mit der Bedienungsanleitung zu liefern.



Das Stromnetz muss mit einem allpoligen Schalter bzw. Trennschalter ausgestattet sein, dessen Kontakte einen Öffnungsabstand gleich oder größer als 3 aufweisen.

Kontrollieren ob der elektrischen Anlage ein geeigneter Differential-schalter und ein Überspannungsschutzschalter vorgeschaltet sind. Einige Installationstypologien verlangen den Anschluss des Flügels an eine Erdungsanlage laut den geltenden Sicherheitsnormen.

Die elektrische Installation und die Betriebslogik müssen den geltenden Vorschriften entsprechen.

Die Leiter die mit unterschiedlichen Spannungen gespeist werden, müssen physisch getrennt oder sachgerecht mit einer zusätzlichen Isolierung von mindestens 1 mm isoliert werden.

Die Leiter müssen in der Nähe der Klemmen zusätzlich befestigt werden.

Während der Installation, der Wartung und der Reparatur, die Anlage stromlos machen bevor an den elektrischen Teilen gearbeitet wird.

Alle Anschlüsse nochmals prüfen, bevor die Zentrale mit Strom versorgt wird.

Die nicht verwendeten N.C. Eingänge müssen überbrückt werden.

Die in diesem Handbuch enthaltenen Beschreibungen und Abbildungen sind nicht verbindlich. Ausgenommen der Haupteigenschaften des Produkts, behält sich der Hersteller das Recht vor eventuelle technische, konstruktive oder kommerzielle Änderungen vorzunehmen ohne dass er vorliegende Veröffentlichung auf den letzten Stand bringen muss.

TECHNISCHE DATEN

Stromversorgung	230 Vac 50/60 Hz
Motorausgang	1 Motor 230 Vac
Maximale Motorenleistung	750 W
Ausgang Speisung Zubehör	24Vdc 200mA max.
Schutzklasse	IP55
Betriebstemperatur	-20°C / +50°C
Funkempfänger	433,92 MHz eingebaut und konfigurierbar (Rolling-Code oder fest+Rolling-Code + ARC Advanced Rolling Code)
Programmierbare Codes	64

Avec un clignotement lent la LED DL1 rouge indique aussi la présence de secteur.

La LED DL2 verte indique la direction du mouvement du moteur et la position de la borne, voilà la légende:

Borne en descente	1 clignotement / 1 changement relais avec pause d'un second
Borne in montée	2 clignotements / 1 changement relais avec pause d'un second
Borne en position basse (sens TCA)	allumé fixe/contact fermé
Borne en position haute (avec TCA)	2 clignotements / 2 changements relais chaque second
Borne complément monté	led éteint/contact ouvert

ACCESSOIRES A CHOIX

HY.TERM

Thermostat réglable conseillé pour zones froides.

Brancher le connecteur à l'entrée HY-TERM dans la centrale (voir Fig.2). Le thermostat est fourni dans une boîte étanchée pour l'installation à l'extérieur avec un câble pre-câblé de 1 mètre.

Si la température descend sous la valeur configurée, la centrale donne de la courant au moteur pour réchauffer l'huile.

On conseille d'activer le thermostat quand la température à l'extérieur est inférieure de -5°C

HY.BUZZ

Sirène de signalisation. Brancher la sirène avec la platine d'alimentation AC/DC en dotation (voir Fig.3)

La sirène s'active en signalisant la remonte de la borne (voir configuration DIP4)

On ne conseille pas d'installer la sirène à l'extérieur, mais de la positionner dans une boîte avec un indice de protection IP équivalent.

HY.VLL /HY.VLV

Carte de control pour LED de signalisation (HY.VLL) et électro-soupape (HY.VLV) pour la descente automatique en cas de coupure de courant.

Brancher la carte comme montré dans la Fig.4

Les leds indiquent l'état de la borne :

Pendant la remonte : clignotement rapide

Borne complément en position haute et pendant la descente: lumière continue

Borne en position basse : lumières éteintes

DÉMOLITION

Au cas où le produit serait mis hors service, il est impératif de se conformer aux lois en vigueur pour ce qui concerne l'élimination différenciée et le recyclage des différents composants (métaux, matières plastiques câbles électriques, etc...) contactez votre installateur ou une firme spécialisée autorisée à cet effet.

DIP-SCHALTER-FUNKTION

Dip-Schalter	Funktion	Beschreibung
DIP1	TCA	Aktiviert oder deaktiviert den automatischen Ausfahrtvorgang, dessen Zeit mit den TCA eingestellt werden kann. On: automatischer Ausfahrtvorgang aktiviert
DIP2	Voralarm	Bei Benutzung einer Allarmsirene (DIP4:ON) ist es möglich diese 5 Sek. vor dem Ausfahrtvorgang zu aktivieren. On: Voralarm aktiviert Off: Voralarm deaktiviert
DIP3	Schnellausfahrt	Aktiviert oder deaktiviert die Schnellausfahrt des Pollers (DIP1 muss auf ON sein). ON: Schnellausfahrt aktiviert. Bei eingefahrenen Poller bedingt der Einsatz der Lichtschranke eine automatische Ausfahrt nach 3 Sek. Falls die Lichtschranke während des Einfahrmanövers aktiviert wird, wird der Poller komplett eingefahren und dann automatisch nach 3 Sek. ausgefahren.
DIP4	SCA/SIRENE	Wählt die Arbeitsweise des Ausgangs SCA/SIRENE. On: Allarmsirene, wird während der Ausfahrt des Pollers aktiviert. Off: Licht für Statusmeldung des Pollers - Licht an bei ausgefahrenem Poller - schnelles Blinken während der Ausfahrt - langsames Blinken während der Einfahrt - Licht aus bei eingefahrenem Poller Off: Betriebsweise wie für DIP 6.
DIP5	Einhaltung der Sperrung	Siehe „Einhaltung der Sperrung“ Paragraf
DIP6	Nicht benutzt	

EINHALTUNG DER SPERRUNG

Die Aufgabe der Einhaltung der Sperrung ist es zu vermeiden dass das Öl an Druck verliert - wenn dieser für längere Zeit in der Ausfahrposition bleibt - da der Verlust an Druck zu einigen Zentimeter Rückkehr des Pollers bringen würde.

Diese Funktion sieht vor dass, bei einstellbaren Zeitabstände, ein Druck in der Ausfahrtsrichtung ausgeübt wird. Um diese Funktion einzustellen, wie folgt fortfahren:

1 Blinken mit Pause	30 Minuten	2 Blinken mit Pause	1 Stunde
3 Blinken mit Pause	1 Stunde und 30 Minuten	4 Blinken mit Pause	2 Stunden
5 Blinken mit Pause	2 Stunden und 30 Minuten	6 Blinken mit Pause	3 Stunden
7 Blinken mit Pause	3 Stunden und 30 Minuten	8 Blinken mit Pause	4 Stunden
9 Blinken mit Pause	4 Stunden und 30 Minuten	10 Blinken mit Pause	5 Stunden
11 Blinken mit Pause	5 Stunden und 30 Minuten	12 Blinken mit Pause	6 Stunden
LED durchgehend an	Funktion nicht aktiv		

Nachdem der gewünschte Wert eingestellt wurde, DIP5 wieder auf OFF stellen um die Programmierung zu bestätigen.

STEUEREINHEIT HY.CELL

Steuerung für 1 hydraulischen Poller der HYDRA Serie

ELEKTRISCHE ANSCHLÜSSE

In der nachstehenden Tabelle sind die elektrischen und in Abb. 1 dargestellten Anschlüsse beschrieben:

Klemmen	Funktion	Beschreibung
L-N-GND	Speisung	Eingang 230Vac 50/60Hz (HY.CELL) Eingang 115Vac 50/60Hz (HY.CELL 115V) (1 Phase/ 2 Nulleiter / GND Erdung)
1-2-3	Motor	Anschluss an den Motor: (1- Einfahrt / 2- Gemeinsam / 3 - Ausfahrt)
6	Inf	Anschluss Pollerstatus
DOWN	DOWN	Eingang Taste EINFABRT Poller (Kontakt N.O.) Als Uhrkontakt konfigurierbar
UP	UP	Eingang AUSFAHRT Poller (Kontakt N.O.)
PHOT	PHOT	Eingang Anschluss Sicherheitsvorrichtungen, N.C. Kontakt (z.B. Lichtschranken, Schleifendetektor, usw)
STOP	STOP	Eingang Taste STOP (N.C. Kontakt)
COM	COM	Gemein für alle Steuerungseingänge
P.P.	Schritt-Schritt	Eingang Taste SCHRITT-SCHRITT (N.O. Kontakt)
24 VAC	24 Vac	Ausgang Zubehörspeisung 24Vac/200mA max.
SCA	SCA/SIRENE	Stromloser nicht isolierter Kontakt zum Anschluss der Meldeleuchte für Poller unten oder zur Kontrolle eines Alarms Siehe Funktion DIP 4..
SCHIELD-ANT	Antenne	Anschluss Antennenkabel an dem inbegriffenen Funkempfänger

Hinweis:

Die Steuerung verfügt über eine „P2“ Taste mit derselben Funktion der Schritt-Schritt Taste, notwendig um den Poller während der Installationsphase zu steuern

TRIMMER-FUNKTIONEN

- TW** Regelt die maximale Dauer des Manövers
Muss um circa 4s sec. länger als die Zeit des tatsächlichen Laufes der Automatik eingestellt werden
Die Zeit kann zwischen Minimum **6 Sek.** und Maximal **18 Sek.** eingestellt werden
- TCA** Bei Aktivierung des DIP 1, ermöglicht die automatische Ausfahrt des Pollers.
Die Zeit kann zwischen Minimum **3 Sek.** und Maximal **90 Sek.** eingestellt werden.

Das rote DL1 Led meldet auch die vorhandene Stromversorgung durch ein langsames Blinken.

Das grüne DL2 LED und der Ausgang SCA (DIP4:OFF) zeigen folgendermaßen die Richtung und den Status des Pollers an:

POLLER EINFAHRT	1 Blinken / 1 Relaiskommutation mit 1 Sekunde Pause
POLLER AUSFAHRT	2 Blinken / 1 Relaiskommutation mit 1 Sekunde Pause
POLLER EINGEFAHREN (ohne TCA)	Leuchtet fest / geschlossener Kontakt
POLLER EINGEFAHREN (mit TCA)	2 Blinken / 2 Relaiskommutationen mit 1 Sekunde Pause
POLLER KOMPLETT AUSGEFAHREN	LED aus / offener Kontakt

ZUBEHÖR

HY.TERM

Regelbarer Thermostat für besonders kalten Gebieten empfohlen.

Den Stecker im Eingang HY.TERM der Steuerung anschließen wie in Abbildung 2 dargestellt. Der Thermostat wird in einem wasserfesten Gehäuse für Installationen im Freien mit 1m vorgekabelten Kabel geliefert.

Wenn die Temperatur unter den eingestellten Wert geht, lässt die Steuerung – dank dem Thermostat – Strom in den Motor fließen, um das Öl zu erwärmen.

Es wird empfohlen, den Thermostat so einzustellen dass er sich bei Außentemperaturen unter -5 ° C aktiviert.

HY.BUZZ

Signalisierungssirene. Die Sirene dank der vorhandenen AC/DC Versorgungsplatine anschließen wie in Abbildung 3 gezeigt .

Die Sirene aktiviert sich und zeigt die Ausfahrt des Pollers an (siehe Einstellungen DIP4)

Die Sirene ist nicht geeignet um im Freien eingebaut zu werden, es wird deshalb empfohlen diese innerhalb des Steuerungsgehäuse oder in einem mit entsprechenden IP Grad Gehäuse einzubauen.

HY.VLL / HY.VLV

LED Steuersignalisierung (HY.VLL) und Elektroventil (HY.VLV) für die automatische Einfahrt im Falle eines Stromausfalls.

Die Platine wie in Abbildung 4 anschließen.

Die LEDs zeigen den Status des Pollers.

Während des Ausfahrt : schnelles Blinken .

Bei komplett ausgefahrenem Poller: Dauerlicht .

Bei gesenktem Poller: Licht aus.

ENTSORGUNG

Falls das Produkt außer Betrieb gesetzt werden sollte , ist es notwendig die zu der Zeit gesetzlichen Verpflichtungen bezüglich der Entsorgung und Recycling der einzelnen Komponenten (Metalle, Kunststoffe , elektrische Kabel, usw.) zu folgen Es wird empfohlen sich mit dem Installateur oder einem für den Zweck vorbereiteten Fachbetrieb in Verbindung zu setzen. .



RISE S.r.l. - Via Capitello di Sopra, 42 - 36035 Marano Vicentino (VI)
Tel.: +39 0444 751401 - Fax: +39 0444 758049
www.riseweb.it - info@riseweb.it

BETRIEB IM MODUS „MANN VORHANDEN“

Wenn alle DIP-Schalter auf ON sich befinden, schaltet die Steuerung auf den Modus „Mann vorhanden“. Die Tasten AUS- und EINFAHRT müssen während der gesamten Manövers gedrückt bleiben. Die Öffnung des STOP Eingangs hält den Poller an. Der gleichzeitig Druck auf AUS- und EINFAHRT hält den Poller an.

FUNK-EINLERNUNG

Die Steuerung HY.CELL ist mit einem eingebauten Funkmodul zum Empfang von Handsendern mit festem oder variablen Code und einer Frequenz von 433.92MHz ausgestattet.

Um einen Handsender verwenden zu können, muss dieser zuerst eingelernt werden; die Speicherungsprozedur ist nachstehend beschrieben; die Vorrichtung kann bis zu 64 verschiedene Codes speichern.

Um die Steuerung auf die Lernfunktion zu schalten, die P1 Taste drücken. Das rote DL1 LED blinkt 1 Mal pro Sekunde bis die Taste gedrückt wird, die der Funktion EINFAHRT zugeordnet werden soll.

Nachdem die Taste gespeichert wurde, wird die Programmierung beendet.

Wenn man die Taste P1 Zweimal drückt, blinkt das rote DL1 LED Zweimal pro Sekunde bis die Taste gedrückt wird, die der Funktion AUSFAHRT zugeordnet werden soll.

Nachdem die Taste gespeichert wurde, wird die Programmierung beendet.

Wenn man die Taste P1 Dreimal drückt, blinkt das rote DL1 LED Dreimal pro Sekunde bis die Taste gedrückt wird, die der Funktion SCHRITT-SCHRITT zugeordnet werden soll.

Nachdem die Taste gespeichert wurde, wird die Programmierung beendet.

Falls man die Programmierung beenden möchte, ohne einen Handsender zu speichern, die Taste P1 drücken bis das rote DL1 LED wieder im Modus „Strom vorhanden“ blinkt (siehe LED-Diagnostik auf Seite 7).

Um den Speicher des Empfängers zurückzusetzen, die Tasten P1 und P2 circa 10 Sekunden lang gleichzeitig drücken und gedrückt halten (dabei blinken beide LEDs DL1 und DL2 schnell).

Nach 10 Sekunden leuchten die beiden LEDs fest auf. Danach die Tasten loslassen.

Der Speicher ist zurückgesetzt, wenn die LEDs wieder auf die ursprüngliche Konfiguration zurückgeschaltet worden sind.

BEREMKUNG:

Die Handsender werden in einem Speicher EPROM (U2) gespeichert, der aus der Steuerung genommen und in einer neuen Steuerung HY.CELL eingebaut werden kann, wenn diese ausgewechselt werden soll. Aus Sicherheitsgründen können keine Handsender bei der Aus- und Einfahrt des Pollers gespeichert werden.

LERNFUNKTION VON FERN DER SENDEGERÄTE

Wenn man über ein Sendegerät verfügt, das schon im Empfänger gespeichert ist, kann man die Lernfunktion über Funk von Fern vornehmen (ohne auf die Zentrale verwenden zu müssen).

WICHTIG: Der Vorgang muss vorgenommen werden, wenn die Torflügel beim Öffnen auf die TCA Pause geschaltet sind.

Folgendermaßen vorgehen:

- 1 Versteckte Taste des schon gespeicherten Sendegeräts drücken.
- 2 Innerhalb von 5s die Taste des schon gespeicherten Sendegeräts drücken, die dem Kanal entspricht, der dem neuen Sendegerät zugeteilt werden soll. Die Leuchte beginnt zu blinken.
- 3 Innerhalb von 10s , die versteckte Taste des neuen Sendegeräts drücken.
- 4 Innerhalb von 5s die Taste des neuen Sendegeräts drücken, die dem Kanal entspricht, der unter Punkt 2 gewählt wurde. Die Leuchte beginnt zu blinken.
- 5 Der Empfänger speichert das neue Sendegerät und beendet sofort die Programmierung.

LED-DIAGNOSTIK

Die rote LED DL1 meldet die Aktivierung der Eingänge folgendermaßen:

CLOSE	Leuchtet fest
PHOT	Blinkt schnell
OPEN	Blinkt 1 Mal mit einer 2-Sekunden-Pause
CLOSE	Blinkt 2 Mal mit einer 2-Sekunden-Pause
OPEN+CLOSE	Blinkt 3 Mal mit einer 2-Sekunden-Pause