

RISE

Rising
Bollards
Evolution

HY.CELL2

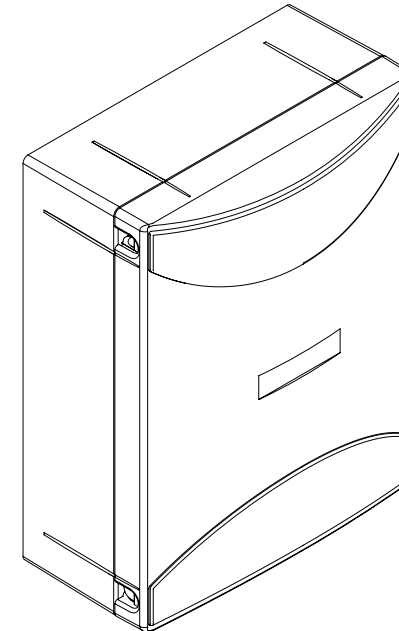

Made in Italy

Manuale di installazione
Installation manual
Manuel d'installation

I Centrale di comando per 1 o 2 dissuasori
GB 1 or 2 bollards control unit
F Centrale de commande pour 1/2 bornes

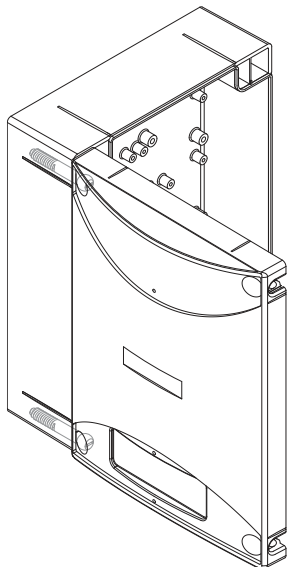
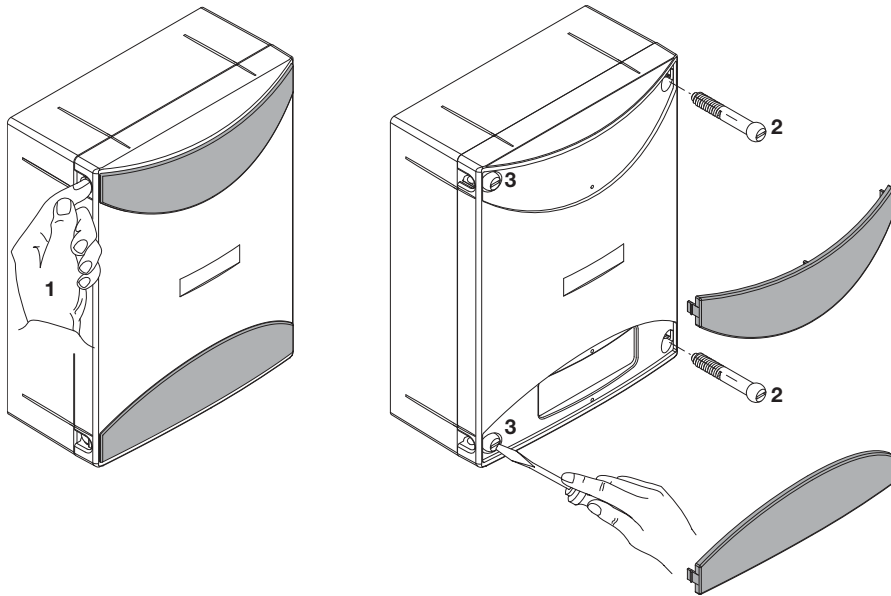

- | | |
|--|--|
| <p>1 Premere le alette sui fianchi per sganciare le due maschere copriviti.
2 Rimuovere le due viti sul lato di apertura desiderato.
3 Allentare le due viti con funzione di cerniera senza rimuoverle, in modo da consentire l'apertura del coperchio.</p> | <p>1 Presser les deux ailettes latérales pour décrocher les deux cache-vis.
2 Enlever les deux vis sur le côté d'ouverture désiré.
3 Desserrer les deux vis faisant fonction de charnière sans les enlever, de manière à permettre l'ouverture du couvercle.</p> |
| <p>1 Press the tabs on the sides to release the two masks that cover the screws.
2 Remove the two screws on the desired opening side.
3 Slacken the two screws that act as a hinge without removing them, so as to allow opening of the cover.</p> | <p>1 Presionar las aletas en los lados para desenganchar las dos tapas cubretornillos.
2 Extraer los dos tornillos del lado de apertura deseado.
3 Aflojar los dos tornillos con función de bisagra sin extraerlos, a fin de poder abrir la tapa.</p> |
| <p>1 Auf die seitlichen Laschen drücken, so dass die beiden Schraubenblenden befreit werden.
2 Die beiden Schrauben an der gewünschten Öffnungsseite ausbauen.
3 Zuletzt die beiden als Scharnier dienenden Schrauben lockern, aber nicht ausbauen, damit der Deckel geöffnet werden kann.</p> | <p>1 Nacisnąć boczne klapki w celu odhaczenia dwóch masek nakrywających śruby.
2 Wyciągnąć dwie śruby po wybranej do otwierania stronie.
3 Poluzować dwie śruby blokujące bez wyciągania ich, w sposób umożliwiający otwarcie nakrywki.</p> |

Fig.3

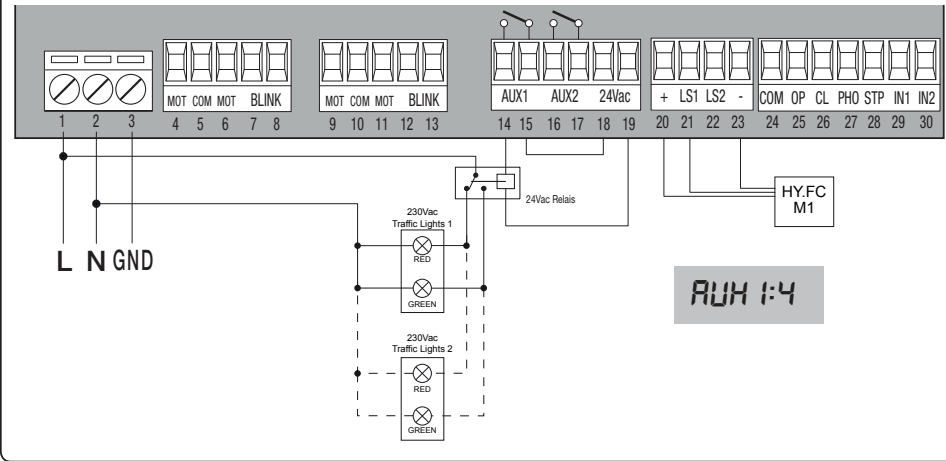

Fig.4

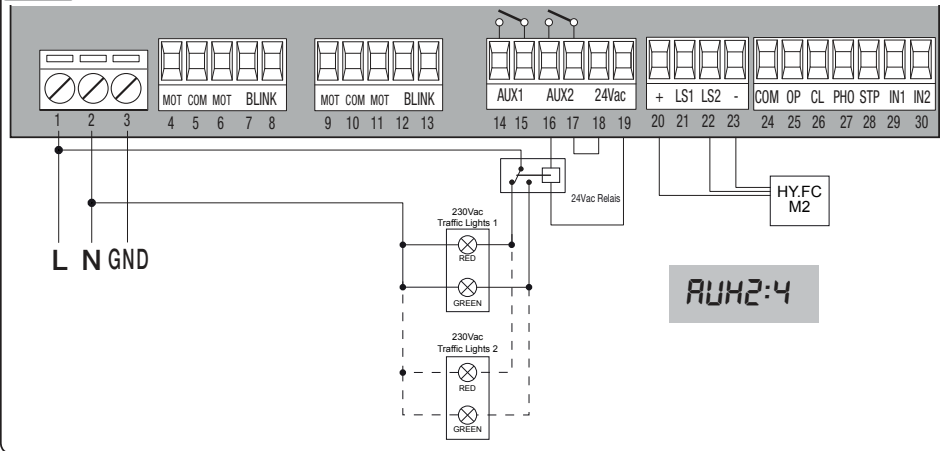

Fig.5

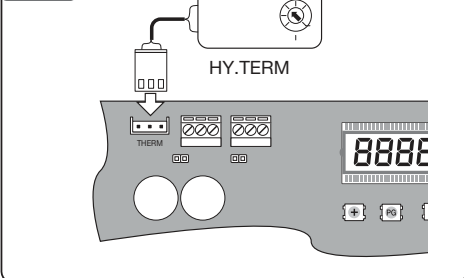

Fig.6

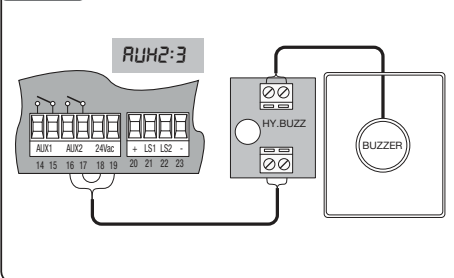

Fig.1

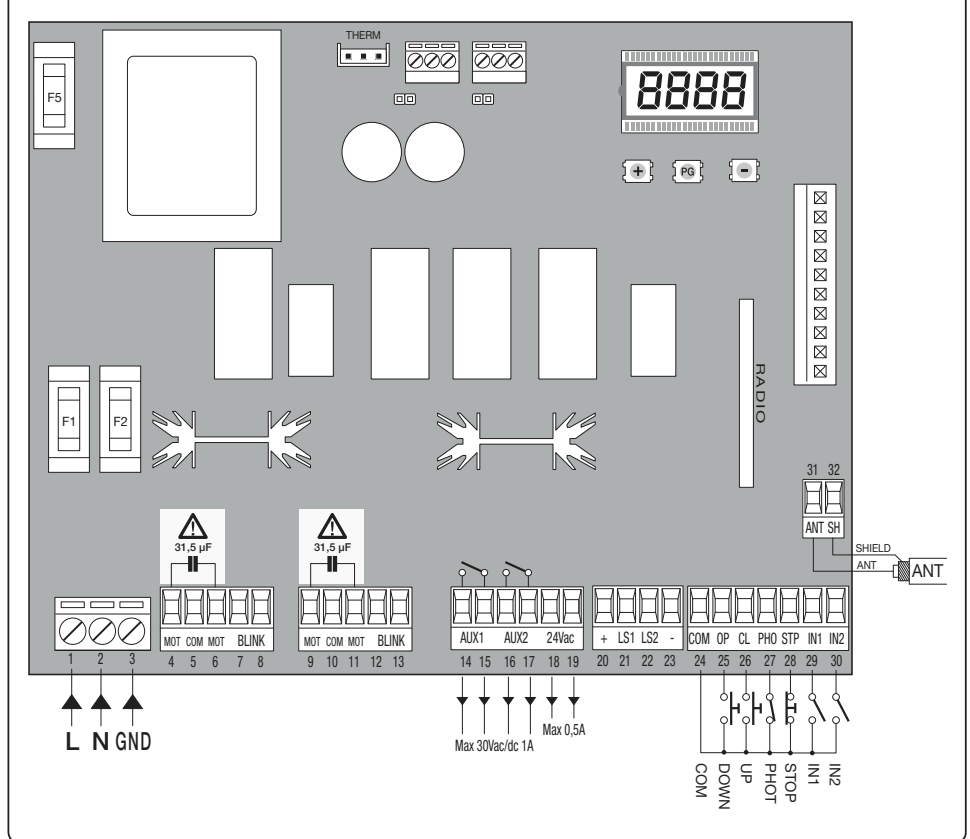
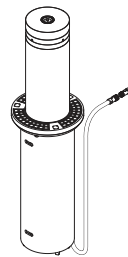

Fig.2



HYDRA M1	HY.CELL 2	HYDRA M2	HY.CELL 2
1: DOWN	4	1: DOWN	9
2: COM	5	2: COM	10
3: UP	6	3: UP	11
4: L (1)	(1)	4: L (1)	(1)
5: N (2)	(2)	5: N (2)	(2)
6: STATUS*	7	6: STATUS*	12
⊥	(3)	⊥	(3)

* Available only with HYDRA 500 LED/VA.LED
 * Disponibile solo su HYDRA 500 LED/VA.LED

Dichiarazione CE di Conformità

Dichiarazione in accordo alle Direttive 2004/108/CE(EMC); 2006/95/CE(LVD)

Fabbricante:

RISE Srl

Indirizzo:

Via Maso, 27 - 36035 Marano Vicentino (VI) - Italia

Dichiara che il prodotto:

Centrale di comando per 1/2 dissuasori 230 Vac: HY.CELL2

è conforme alle condizioni delle seguenti Direttive CE:

• **DIRETTIVA 2004/108/CE DEL PARLAMENTO EUROPEO E DEL CONSIGLIO** del 15 dicembre 2004 concernente il ravvicinamento delle legislazioni degli Stati membri relative alla compatibilità elettromagnetica e che abroga la direttiva 89/336/CEE, secondo le seguenti norme armonizzate:

EN 61000-6-2:2005, EN 61000-6-3:2007.

• **DIRETTIVA 2006/95/CE DEL PARLAMENTO EUROPEO E DEL CONSIGLIO** del 12 dicembre 2006 concernente il ravvicinamento delle legislazioni degli Stati membri relative al materiale elettrico destinato ad essere adoperato entro taluni limiti di tensione, secondo le seguenti norme armonizzate:

EN 60335-1:2002 + A1:2004 + A11:2004 + A12:2006 + A2:2006 + A13:2008; EN 60335-2-103:2003.

se applicabile:

• **DIRETTIVA 1999/5/CE DEL PARLAMENTO EUROPEO E DEL CONSIGLIO** del 9 marzo 1999 riguardante le apparecchiature radio e le apparecchiature terminali di telecomunicazione e il reciproco riconoscimento della loro conformità, secondo le seguenti norme armonizzate: ETSI EN 301 489-3 V1.4.1 (2002) + ETSI EN 301 489-1 V1.4.1 (2002) + ETSI EN 300 220-3 V1.1.1 (2000) + EN 60950-1 (2001)

Benincà Luigi, Responsabile legale.

Marano Vic.no, 02/09/2015.

AVVERTENZE

Questo manuale è destinato esclusivamente a personale qualificato per l'installazione e la manutenzione di aperture automatiche.

Nessuna informazione qui presente è di interesse o di utilità per l'utente finale.

Conservare questo manuale per futuri utilizzi.

L'installatore deve fornire tutte le informazioni relative al funzionamento automatico, manuale e di emergenza dell'automazione, e consegnare all'utilizzatore dell'impianto le istruzioni d'uso.



Prevedere sulla rete di alimentazione un interruttore/sezionatore onnipolare con distanza d'apertura dei contatti uguale o superiore a 3 mm. Verificare che a monte dell'impianto elettrico vi sia un interruttore differenziale e una protezione di sovracorrente adeguati. Alcune tipologie di installazione richiedono il collegamento dell'anta ad un impianto di messa a terra rispondente alle vigenti norme di sicurezza.

L'installazione elettrica e la logica di funzionamento devono essere in accordo con le normative vigenti.

I conduttori alimentati con tensioni diverse, devono essere fisicamente separati, oppure devono essere adeguatamente isolati con isolamento supplementare di almeno 1 mm.

I conduttori devono essere vincolati da un fissaggio supplementare in prossimità dei morsetti.

Durante gli interventi di installazione, manutenzione e riparazione, togliere l'alimentazione prima di accedere alle parti elettriche.

Ricontrollare tutti i collegamenti fatti prima di dare tensione.

Gli ingressi N.C. non utilizzati devono essere ponticellati.

Le descrizioni e le illustrazioni presenti in questo manuale non sono impegnative. Lasciando inalterate le caratteristiche essenziali del prodotto il fabbricante si riserva il diritto di apportare qualsiasi modifica di carattere tecnico, costruttivo o commerciale senza impegnarsi ad aggiornare la presente pubblicazione.

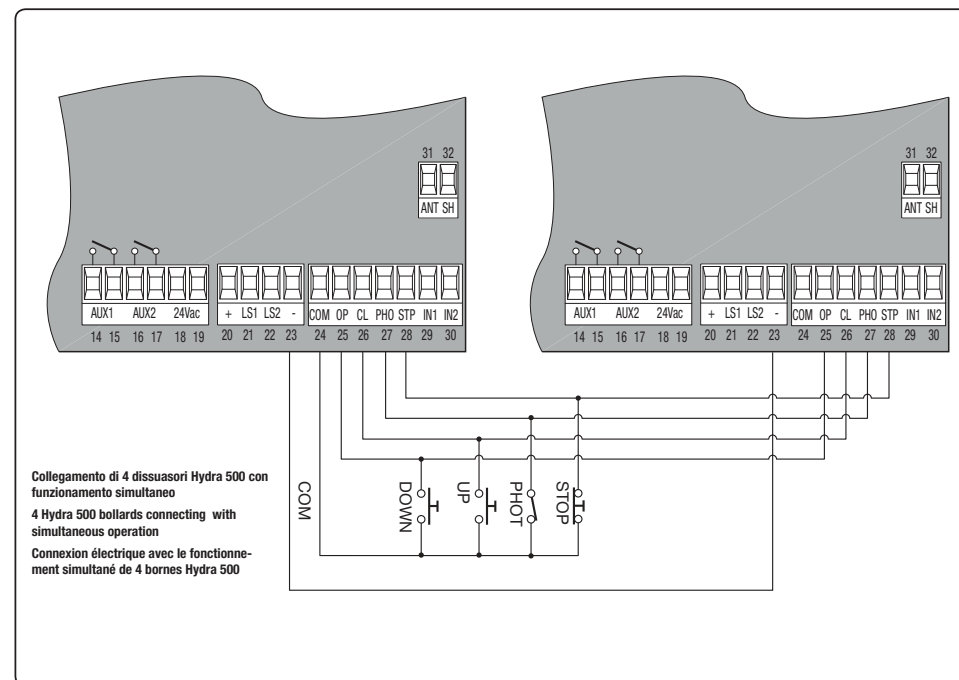

PROGRAMMAZIONE

La programmazione delle varie funzionalità viene effettuata utilizzando il display LCD presente a bordo della centrale ed impostando i valori desiderati nei menu di programmazione descritti di seguito.

Il menu parametri consente di impostare un valore numerico ad una funzione, in modo analogo ad un trimmer di regolazione.

Il menu logiche consente di attivare o disattivare una funzione, in modo analogo al settaggio di un dip-switch.

Altre funzioni speciali seguono i menu parametri e logiche e possono variare a seconda del tipo di centrale o revisione software.

PER ACCEDERE ALLA PROGRAMMAZIONE

- 1 - Premere il pulsante <PG>, il display si porta nel primo menu Parametri "PAR".
- 2 - Scegliere con il pulsante <+> o <-> il menu che si intende selezionare.
- 3 - Premere il pulsante <PG>, il display mostra la prima funzione disponibile nel menu.
- 4 - Scegliere con il pulsante <+> o <-> la funzione che si intende modificare.
- 5 - Premere il pulsante <PG>, il display mostra il valore attualmente impostato per la funzione selezionata.
- 6 - Selezionare con il pulsante <+> o <-> il valore che si intende assegnare alla funzione.
- 7 - Premere il pulsante <PG>, il display mostra il segnale "PRG" che indica l'avvenuta programmazione.

NOTE

La pressione del tasto <-> effettuata a display spento equivale alla pressione del pulsante Passo-Passo.

La pressione simultanea di <+> e <-> effettuata all'interno di un menu funzione consente di tornare al menu superiore senza apportare modifiche.

Mantenere la pressione sul tasto <+> o sul tasto <-> per accelerare l'incremento/decremento dei valori.

Dopo un'attesa di 30s la centrale esce dalla modalità programmazione e spegne il display.

PARAMETRI, LOGICHE E FUNZIONI SPECIALI

Nelle tabelle a seguito vengono descritte le singole funzioni disponibili nella centrale.

PARAMETRI (PR)			
MENU	FUNZIONE	MIN-MAX- (Default)	MEMO
ECR1	Tempo di risalita automatica del dissuasore 1. Al termine del tempo impostato la centrale comanda la risalita del dissuasore. Il valore 0 disattiva la funzione.	0-240-(0s)	
ECR2	Tempo di risalita automatica del dissuasore 2. Al termine del tempo impostato la centrale comanda la risalita del dissuasore. Il valore 0 disattiva la funzione.	0-240-(0s)	
EN1	Tempo lavoro dissuasore 1. Regola la durata massima della manovra di discesa e salita del dissuasore 1. Deve essere impostato circa 4 sec. in più rispetto al tempo di corsa effettiva dell'automatismo.	1-90-(10s)	
EN2	Tempo lavoro dissuasore 2. Regola la durata massima della manovra di discesa e salita del dissuasore 2. Deve essere impostato circa 4 sec. in più rispetto al tempo di corsa effettiva dell'automatismo.	1-90-(10s)	
PN1	Regola la coppia applicata al dissuasore 1 (Non modificare il valore di default 99)	10-99-(99)	
PN2	Regola la coppia applicata al dissuasore 2 (Non modificare il valore di default 99)	10-99-(99)	
BLC	Tempo di mantenimento blocco, comanda per circa 3s una manovra di risalita. Valore espresso in ore. Il valore 0 disattiva la funzione.	0-12-(2)	
IN1	Imposta la modalità di funzionamento dell'ingresso ausiliario 1 0: DISCESA MOT. 1 (N.O.) 1: DISCESA MOT. 1 (N.C.) 2: Ingresso condizionale MOT. 1 (N.O.), il dissuasore esegue la manovra di discesa solo se il contatto N.O. risulta chiuso, da utilizzare ad esempio con spire magnetiche. 3: Ingresso condizionale MOT. 1 (N.C.), il dissuasore esegue la manovra di discesa solo se il contatto N.C. risulta aperto, da utilizzare ad esempio con spire magnetiche.	0-3-(0)	
IN2	Imposta la modalità di funzionamento dell'ingresso ausiliario 2 0: DISCESA MOT. 2 (N.O.) 1: DISCESA MOT. 2 (N.C.) 2: Ingresso condizionale MOT. 2 (N.O.), il dissuasore esegue la manovra di discesa solo se il contatto N.O. risulta chiuso, da utilizzare ad esempio con spire magnetiche 3: Ingresso condizionale MOT. 2 (N.C.), il dissuasore esegue la manovra di discesa solo se il contatto N.C. risulta aperto, da utilizzare ad esempio con spire magnetiche.	0-3-(0)	

DATI TECNICI

Alimentazione di rete	230 Vac +/- 10% 50/60 Hz
Uscita Motore	1/2 dissuasori serie HYDRA 230Vac
Corrente massima motore	8A per ogni singola uscita
Uscita alimentazione accessori	24Vac 0,5A max.
Grado di protezione	IP54
Temp. funzionamento	-20°C / +60°C
Ricevitore radio	433,92 MHz incorporato e configurabile
N° codici memorizzabili	64

CENTRALE DI COMANDO HY.CELL2

FUNZIONI INGRESSI/USCITE (FIG.1)

Morsetti	Funzione	Descrizione
1/2/3	Alimentazione	Ingresso 230Vac 50/60Hz 1: L-Fase - 2: N-Neutro - 3: GND-Terra
4/5/6/7/8	Motore 1	Collegamento dissuasore 1: 4: Discesa - 5: COM - 6: Salita - 7: Status/Lamp - 8: Lamp. Tra i morsetti 7/8 è possibile collegare un lampeggiante 230 Vac che segnala il movimento del motore 1. Nei modelli HYDRA 500 LED e HYDRA 500 VA LED vedere schema di collegamento Fig.2.
9/10/11/12/13	Motore 2	Collegamento dissuasore 2: 9: Discesa - 10: COM - 11: Salita - 12: Status/Lamp - 13: Lamp. Tra i morsetti 12/13 è possibile collegare un lampeggiante 230 Vac che segnala il movimento del motore 2. Nei modelli HYDRA 500 LED e HYDRA 500 VA LED vedere schema di collegamento Fig.2.
14/15	Uscita ausiliaria 1	Uscita ausiliaria 1 configurabile tramite il parametro AUX1 Contatto libero da tensione max 30Vac/dc 1A.
18/19	Uscita ausiliaria 2	Uscita ausiliaria 1 configurabile tramite il parametro AUX2 Contatto libero da tensione max 30Vac/dc 1A.
12/13	24 Vac	Uscita alimentazione accessori 24Vac/0,5A max.
20/21/22/23	+/LS1/LS2/-	Ingresso per collegamento sensore di stato art. HY.FC (opzionale)
24	Comune Ingressi	Comune per tutti gli ingressi di comando.
25	Discesa	Ingresso pulsante (contatto N.O.), per la discesa del dissuasore, configurabile come contatto Orologio
26	Salita	Ingresso pulsante (contatto N.O.), per la risalita del dissuasore
27	Fotocellula	Ingresso collegamento dispositivi di sicurezza, contatto N.C. (ad es. fotocellule, spire magnetiche, ecc).
28	STOP	Ingresso pulsante STOP (contatto N.C.)
29	Ingresso ausiliario1	Ingresso configurabile utilizzando il parametro IN1.
30	Ingresso ausiliario2	Ingresso configurabile utilizzando il parametro IN2
31/32	Antenna	Collegamento antenna scheda radiricevente incorporata: 31: ANT-segnale - 32: SHIELD-schermo.
THERM	Termostato	Connettore rapido a 3 poli per il collegamento del termostato per zone fredde art. HY.THERM (opzionale), per il collegamento vedi Fig.5.
FUSIBILI		
F1	F10A	Protezione Motore 1
F2	F10A	Protezione Motore 2
F5	T 100 mA	Protezione Trasformatore/Accessori

RADIO (rRd)	
MENU	FUNZIONE
PP1	Selezionando questa funzione la ricevente si pone in attesa (PU5h) di un codice trasmettitore da assegnare alla funzione passo-passo per il dissuasore 1. Premere il tasto del trasmettitore che si intende assegnare a questa funzione. Se il codice è valido, viene memorizzato e viene visualizzato il messaggio oH Se il codice non è valido, viene visualizzato il messaggio Err.
PP2	Selezionando questa funzione la ricevente si pone in attesa (PU5h) di un codice trasmettitore da assegnare alla funzione passo-passo per il dissuasore 2. Premere il tasto del trasmettitore che si intende assegnare a questa funzione. Se il codice è valido, viene memorizzato e viene visualizzato il messaggio oH Se il codice non è valido, viene visualizzato il messaggio Err.
down	Selezionando questa funzione la ricevente si pone in attesa (PU5h) di un codice trasmettitore da assegnare alla funzione DOWN (entrambi i dissuasori). Premere il tasto del trasmettitore che si intende assegnare a questa funzione. Se il codice è valido, viene memorizzato e viene visualizzato il messaggio oH Se il codice non è valido, viene visualizzato il messaggio Err.
UP	Selezionando questa funzione la ricevente si pone in attesa (PU5h) di un codice trasmettitore da assegnare alla funzione UP (entrambi i dissuasori). Premere il tasto del trasmettitore che si intende assegnare a questa funzione. Se il codice è valido, viene memorizzato e viene visualizzato il messaggio oH Se il codice non è valido, viene visualizzato il messaggio Err.
CLR	Selezionando questa funzione la ricevente si pone in attesa (PU5h) di un codice trasmettitore da cancellare dalla memoria. Se il codice è valido, viene cancellato e viene visualizzato il messaggio oH Se il codice non è valido o non è presente in memoria, viene visualizzato il messaggio Err
rer	Cancella completamente la memoria della ricevente. Viene richiesta conferma dell'operazione. Selezionando questa funzione la ricevente si pone in attesa (PU5h) di una nuova pressione di PGM a conferma dell'operazione. A fine cancellazione viene visualizzato il messaggio oH

NUMERO MANOVRE (nRR1)

Visualizza il numero di cicli completi (discesa+salita) effettuati dal dissuasore M1. La prima pressione del pulsante <PG>, visualizza le prime 4 cifre, la seconda pressione le ultime 4. Es. <PG> 00 12 >> <PG> 3456: effettuati 123.456 cicli.

NUMERO MANOVRE (nRR2)

Visualizza il numero di cicli completi (discesa+salita) effettuate dal dissuasore M2. La prima pressione del pulsante <PG>, visualizza le prime 4 cifre, la seconda pressione le ultime 4. Es. <PG> 00 12 >> <PG> 3456: effettuati 123.456 cicli.

RESET (rE5)

RESET della centrale. ATTENZIONE!: Riporta la centrale ai valori di default.
La prima pressione del pulsante <PG> provoca il lampeggio della scritta rE5, una ulteriore pressione del pulsante <PG> effettua il reset della centrale. Nota: Non vengono cancellati i trasmettitori dalla ricevente ne la password di accesso.
Vengono riportati ai valori di default tutte le logiche e tutti i parametri, è pertanto necessario ripetere la procedura di autosest.

RUH1	Imposta la modalità di funzionamento dell'uscita ausiliaria 1 0: Contatto per collegamento spia stato dissuasore (vedi schema collegamento AUX). Spia accesa a dissuasore abbassato. Spia intermittente frequenza 1 lampeggio/sec. con dissuasore in discesa Spia intermittente frequenza 2 lampeggio/sec. con dissuasore in salita Spia spenta con dissuasore alzato. 1: Contatto AUX 1 chiuso solo con dissuasore alzato e aperto a dissuasore abbassato o in movimento. 2: Contatto per collegamento sirena/allarme, chiuso durante la salita del dissuasore, vedi schema di collegamento Fig.6. 3: L'uscita replica lo stato dell'ingresso LS1 4: L'uscita inverte lo stato dell'ingresso LS1	0-4-(0)	
RUH2	Imposta la modalità di funzionamento dell'uscita ausiliaria 2 0: Contatto per collegamento spia stato dissuasore (vedi schema collegamento AUX). Spia accesa a dissuasore abbassato. Spia intermittente frequenza 1 lampeggio/sec. con dissuasore in discesa. Spia intermittente frequenza 2 lampeggio/sec. con dissuasore in salita. Spia spenta con dissuasore alzato. 1: Contatto AUX 1 chiuso solo con dissuasore alzato e aperto a dissuasore abbassato o in movimento. 2: Contatto per collegamento sirena/allarme, chiuso durante la salita del dissuasore, vedi schema di collegamento Fig.6. 3: L'uscita replica lo stato dell'ingresso LS2 4: L'uscita inverte lo stato dell'ingresso LS2	0-4-(0)	

LOGICHE (LoU)

MENU	FUNZIONE	ON-OFF-(Default)	MEMO
ibl	Abilita o disabilita la funzione condominiale. On: funzione condominiale abilitata. L'impulso P.P. del trasmettitore non ha effetto durante la fase di discesa. Off: funzione condominiale disabilitata.	(OFF)	
ibcR	Abilita o disabilita i comandi PP del trasmettitore durante la fase TCA. On: Comandi PP non abilitati. Off: Comandi PP abilitati.	(OFF)	
ScL	Abilita o disabilita la risalita rapida On: risalita rapida abilitata. Con dissuasore abbassato o in fase di discesa l'intervento della fotocellula provoca la risalita automatica dopo 3 s. Attiva solo con TCA>0 Off: risalita rapida disabilitata.	(OFF)	
PP	Seleziona la modalità di funzionamento del trasmettitore. On: Funzionamento: DOWN > UP > DOWN > Off: Funzionamento: DOWN > STOP > UP > STOP >	(ON)	
PrE	Abilita o disabilita il pre-lampeggio. On: Pre-lampeggio abilitato. L'uscita lampeggiante (7/8 e 12/13) si attiva 3s prima della partenza del motore. Off: Pre-lampeggio disabilitato.	(OFF)	
hEr	Abilita o disabilita la funzione Uomo presente. On: Funzionamento Uomo Presente. La pressione dei pulsanti DOWN/UP deve essere mantenuta durante tutta la manovra. Off: Funzionamento automatico.	(OFF)	
cuRR	Abilita o disabilita i trasmettitori a codice programmabile. On: Ricevitore radio abilitato esclusivamente ai trasmettitori a codice variabile (rolling-code). Off: Ricevitore abilitato a trasmettitori codice variabile (rolling-code) e programmabile (autoapprendimento e dip/switch) .	(ON)	
rEr	Abilita o disabilita l'inserimento remoto dei radiotrasmettitori (vedi paragrafo APPRENDIMENTO REMOTO). On: Inserimento remoto abilitato Off: Inserimento remoto disabilitato.	(ON)	

EC Declaration of conformity

Declaration pursuant to Directives 2004/108/EC(EMC); 2006/95/EC(LVD)

Manufacturer:

Automatismi Benincà SpA

Address:

Via Capitello, 45 - 36066 Sandrigo (VI) - Italy

Declares that the product:

Control panel for 1/2 hydraulic bollards 230 Vac: HY.CELL2

is compliant with the conditions of the following EC Directives:

• **DIRECTIVE 2004/108/EC OF THE EUROPEAN PARLIAMENT AND COUNCIL** of December 15 2004 regarding the approximation of the legislations of the member States relative to electromagnetic compatibility and that repeals directive 89/336/CEE, according to the following concurred norms:

EN 61000-6-2:2005, EN 61000-6-3:2007.

• **DIRECTIVE 2006/95/EC OF THE EUROPEAN PARLIAMENT AND THE COUNCIL** of December 12 2006 concerning the approximation of the legislations of the member States relative to electrical material destined to be used within certain voltage limits, according to the following concurred regulations:

EN 60335-1:2002 + A1:2004 + A11:2004 + A12:2006 + A2:2006 + A13:2008; EN 60335-2-103:2003.

if applicable :

• **DIRECTIVE 1999/5/EC OF THE EUROPEAN PARLIAMENT AND THE COUNCIL** of March 9 1999 regarding radio devices and terminal and telecommunications devices and the reciprocal recognisances of their conformity, according to the following concurred regulations: ETSI EN 301 489-3 V1.4.1 (2002) + ETSI EN 301 489-1 V1.4.1 (2002) + ETSI EN 300 220-3 V1.1.1 (2000) + EN 60950-1 (2001)

Benincà Luigi, Legal manager.
Sandrigo, 02/11/2010.

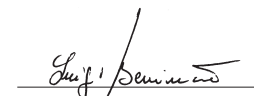

WARNINGS

This manual has been especially written to be use by qualified fitters.

None of the information provide in this manual can be considered as being of interest for the end users.

Preserve this manual for future needs.

The technician has to furnish all the information related to the step by step function, the manual and the emergency function of the operator, and to deliver the manual to the final user.

 Foresee on the supply net an onnipolar switch or selector with distance of the contacts equal or superior to 3 mms.

Verify that of the electrical system there is an awry differential interrupter and overcurrent protection.

Some typologies of installation require the connection of the shutter to be link at a conductive mass of the ground according to the regulations in force.

The electrical installation and the operating logic must comply with the regulations in force.

The leads fed with different voltages must be physically separate, or they must be suitably insulated with additional insulation of at least 1 mm.

The leads must be secured with an additional fixture near the terminals.

During installation, maintenance and repair, interrupt the power supply before opening the lid to access the electrical parts

Check all the connections again before switching on the power.

The unused N.C. inputs must be bridged.

The descriptions and the present illustrations in this manual are not binding. Leaving the essential characteristics of the product unchanged, the manufacturer reserves himself the right to bring any change of technical, constructive or commercial character without undertaking himself to update the present publication.

PASSWORD DI ACCESSO (codE)

Consente di inserire un codice di protezione di accesso alla programmazione della centrale.

E' possibile inserire un codice alfanumerico di quattro caratteri utilizzando i numeri da 0 a 9 e le lettere A-B-C-D-E-F. Il valore di default è 0000 (quattro zeri) e indica l'assenza di codice di protezione.

In qualsiasi momento è possibile annullare l'operazione di inserimento del codice, premendo contemporaneamente i tasti + e -. Una volta inserita la password è possibile operare sulla centrale, entrando ed uscendo dalla programmazione per un tempo di circa 10 minuti, in modo da consentire le operazioni di regolazione e test delle funzioni.

Sostituendo il codice 0000 con qualsiasi altro codice si abilita la protezione della centrale, impedendo l'accesso a tutti i menu. Se si desidera inserire un codice di protezione, procedere come segue:

- selezionare il menu Code e premere OK.
- viene visualizzato il codice 0000, anche nel caso sia già stato inserito in precedenza un codice di protezione.
- con i tasti + e - si può variare il valore del carattere lampeggiante.
- con il tasto OK si conferma il carattere lampeggiante e si passa al successivo.
- dopo aver inserito i 4 caratteri compera un messaggio di conferma "CONF".
- dopo alcuni secondi viene ri-visualizzato il codice 0000
- è necessario riconfermare il codice di protezione precedentemente inserito, in modo da evitare inserimenti involontari.

Se il codice corrisponde al precedente, viene visualizzato un messaggio di conferma "oH"

La centrale esce automaticamente dalla fase di programmazione, e per accedere nuovamente ai menu sarà necessario inserire il codice di protezione memorizzato.

IMPORTANTE: ANNOTARE il codice di protezione e CONSERVARLO IN LUOGO SICURO per future manutenzioni. Per rimuovere un codice da una centrale protetta è necessario entrare in programmazione con la password e riportare il codice al valore di default 0000.

IN CASO DI SMARRIMENTO DEL CODICE È NECESSARIO RIVOLGERSI ALL'ASSISTENZA TECNICA AUTORIZZATA, PER IL RESET TOTALE DELLA CENTRALE.

APPRENDIMENTO REMOTO TRASMETTITORI

Se si dispone di un trasmettitore già memorizzato nella ricevente è possibile effettuare l'apprendimento radio remoto (senza necessità di accedere alla centrale).

IMPORTANTE: La procedura deve essere eseguita con dissuasore abbassato durante la pausa TCA.

Procedere come segue:

- 1 Premere il tasto nascosto del trasmettitore già memorizzato.
- 2 Premere, entro 5s, il tasto del trasmettitore già memorizzato corrispondente al canale da associare al nuovo trasmettitore. Il lampeggiante si accende.
- 3 Premere entro 10s il tasto nascosto del nuovo trasmettitore.
- 4 Premere, entro 5s, il tasto del nuovo trasmettitore da associare al canale scelto al punto 2. Il lampeggiante si spegne.
- 5 La ricevente memorizza il nuovo trasmettitore ed esce immediatamente dalla programmazione.

DIAGNOSTICA

Durante il normale funzionamento, il display LCD visualizza lo stato degli ingressi e delle uscite come da schema a fianco. Ad ogni attivazione di un ingresso/uscita corrisponde l'accensione del relativo segmento del display LCD.

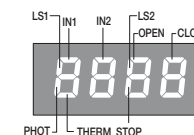

SMALTIMENTO

Qualora il prodotto venga posto fuori servizio, è necessario seguire le disposizioni legislative in vigore al momento per quanto riguarda lo smaltimento differenziato ed il riciclaggio dei vari componenti (metalli, plastiche, cavi elettrici, ecc.); è consigliabile contattare il vostro installatore o una ditta specializzata ed abilitata allo scopo.

PROGRAMMING

The programming of the various functions of the control unit is carried out using the LCD display on the control unit and setting the desired values in the programming menus described below.

The parameters menu allows you to assign a numerical value to a function, in the same way as a regulating trimmer.

The logic menu allows you to activate or deactivate a function, in the same way as setting a dip-switch.

Other special functions follow the parameters and logic menus and may vary depending on the type of control unit or the software release.

TO ACCESS PROGRAMMING

- 1 - Press the button <PG>, the display goes to the first menu, Parameters "PAR".
- 2 - With the <+> or <-> button, select the menu you want.
- 3 - Press the button <PG>, the display shows the first function available on the menu.
- 4 - With the <+> or <-> button, select the function you want.
- 5 - Press the button <PG>, the display shows the value currently set for the function selected.
- 6 - With the <+> or <-> button, select the value you intend to assign to the function.
- 7 - Press the button <PG>, the display shows the signal "PRG" which indicates that programming has been completed.

NOTES

Pressing <-> with the display turned off means an impulse of P.P.

Simultaneously pressing <+> and <-> from inside a function menu allows you to return to the previous menu without making any changes.

Hold down the <+> key or the <-> key to accelerate the increase/decrease of the values.

After waiting 30s the control unit quits programming mode and switches off the display.

PARAMETERS, LOGIC AND SPECIAL FUNCTIONS

The tables below describe the individual functions available in the control unit.

PARAMETERS (PRr)			
MENU	FUNCTION	MIN-MAX-(Default)	MEMO
<i>t c R 1</i>	Automatic raising delay time bollard 1 At the end of the set time the control panel send a raising command to the bollard. 0 = disable the function	0-240-(0s)	
<i>t c R 2</i>	Automatic raising delay time bollard 2 At the end of the set time the control panel send a raising command to the bollard. 0 = disable the function	0-240-(0s)	
<i>t n 1</i>	Lowering time bollard 1. Set the max. time of the lowering maneuver for bollard 1 Set 4 sec. more than the real lowering time of the bollard 1..	1-90-(10s)	
<i>t n 2</i>	Lowering time bollard 1. Set the max. time of the lowering maneuver for bollard 2 Set 4 sec. more than the real lowering time of the bollard 2..	1-90-(10s)	
<i>P n 1</i>	Adjustment of the stroke for bollard 1 (don't change the default value 99)	10-99-(99)	
<i>P n 2</i>	Adjustment of the stroke for bollard 2 (don't change the default value 99)	10-99-(99)	
<i>b l c</i>	Block mantaining function . It commands a 3 sec. raising maneuver. Value indicated in hours . 0= disable the function	0-12-(2)	
<i>i n 1</i>	Setting of function mode for the auxiliary input 1 0: LOWERING BOLLARD 1 (N.O.) 1: RAISING BOLLARD 1 (N.C.) 2: Conditional input BOLLARD 1 (N.O.), the bollard performs a lowering maneuver only if the N.O. is closed , use this with loop detectors . 3: Conditional input BOLLARD 1 (N.C.) , the bollard performs a lowering maneuver only if the N.C. contact is open, you can use it with loop detectors.	0-3-(0)	
<i>i n 2</i>	Setting of function mode for the auxiliary input 2 0: LOWERING BOLLARD 2 (N.O.) 1: RAISING BOLLARD 2 (N.C.) 2: Conditional input BOLLARD 2 (N.O.), the bollard performs a lowering maneuver only if the N.O. is closed , use this with loop detectors . 3: Conditional input BOLLARD 2 (N.C.) , the bollard performs a lowering maneuver only if the N.C. contact is open, you can use it with loop detectors.	0-3-(0)	

TECHNICAL DATA

Mains power supply	230 VAC 50/60 Hz (115VAC 50/60 Hz for BRAINY 115)
Output, Motor	1/2 motor, 230Vac (1/2 motors 115 Vac for BRAINY 115)
Max. absorbed current	8A (each motor output)
Output, power supply of accessories	24VAC 1A max.
Protection level	IP54
Operating temperature	-20°C / +60°C
Radio receiver	433,92 MHz, incorporated and configurable
No. of codes storable in memory	64

HY.CELL2 CONTROL UNIT

INPUT/OUTPUT FUNCTIONS

Terminals	Function	Description
1/2/3	Power supply	230Vac 50/60Hz Input 1: L-Line- 2: N-Neutral - 3: GND-Ground
4/5/6/7/8	Motor 1	CONNECTION BOLLARD 1: 4: Lowering - 5: COM - 6: Raising - 7: Status/Flashing light- 8: Flashing light It is possible to connect a 230Vac flashing light (7/8) that indicates the movement of bollard 1 For HYDRA 500 LED e HYDRA 500 VA LED see the link diagram (drawing 2)
9/10/11/12/13	Motor 2	CONNECTION BOLLARD 2: 9: Lowering - 10: COM - 11: Raising - 12: Status/Flashing light - 13: Flashing light. It is possible to connect a 230Vac flashing light (12/13) that indicates the movement of bollard 2 For HYDRA 500 LED e HYDRA 500 VA LED see the link diagram (drawing 2)
14/15	AUX 1 OUTPUT	AUX. 1 output configurable by the parameter AUX1 Dry contact max 30Vac/dc 1A.
18/19	AUX 2 OUTPUT	Aux.2 output configurable by AUX2 parameter Dry contact max 30Vac/dc 1A.
12/13	24 Vac	Output power supply for accessories 24Vac/0,5A max.
20/21/22/23	+/LS1/LS2/-	Input for the connection of the accessory HY.FC status proximity sensor (option)
24	Common	Common for all command in-puts
25	Lowering push button	Lowering push button input (N.O.), configurable with a clock
26	Raising push button	Raising push button Input (N.O.),
27	Photocell	Input for safety devices (N.C.)
28	STOP	STOP push button Input (N.C.)
29	INPUT aux 1	Configurable input using IN1 parameter
30	INPUT aux 2	Configurable input using IN2 parameter
31/32	Aerial	Antenna connection , radio receiver intgrated: 31: ANT-signal - 32: SHIELD.
THERM	Termostat	3 poles fast connector for the connection of the termostat for cold places HY.THERM (accessory), for the connection see drawing 5.
FUSES		
F1	F10A	Protection motor 1
F2	F10A	Protection motor 2
F5	T 100 mA	Transformer and accessories protection
34	STOP	STOP button input (N.C. contact)

RADIO (rRd)	
MENU	FUNCTION
PP1	Selecting this function the receiver waits for (push) a transmitter code to be assigned to the step by step bollard 1. Press the transmitter key, which is to be assigned to this function. If the code is valid, it will be stored in memory and OK will be displayed. If the code is not valid, the Err message will be displayed.
PP2	Selecting this function the receiver waits for (push) a transmitter code to be assigned to the step by step function for the bollard 2. Press the transmitter key, which is to be assigned to this function. If the code is valid, it will be stored in memory and OK will be displayed. If the code is not valid, the Err message will be displayed.
down	Selecting this function the receiver waits for (Push) a transmitter code to be assigned to the function DOWN (both bollards). Press the transmitter key, which is to be assigned to this function. If the code is valid, it will be stored in memory and OK will be displayed. If the code is not valid, the Err message will be displayed.
UP	Selecting this function the receiver waits for (push) of a transmitter code to be assigned to the function UP (both bollards). Press the transmitter key, which is to be assigned to this function. If the code is valid, it will be stored in memory and OK will be displayed. If the code is not valid, the Err message will be displayed.
CLR	By selecting this function, the receiver is waiting for (Push) a transmitter code to be erased from memory. If the code is valid, it will be stored in memory and OK will be displayed. If the code is not valid, the Err message will be displayed.
err	The memory of the receiver is entirely erased. Confirmation for the operation is asked. By selecting this function, the receiver waits for (Push) the GPM key to be pressed again to confirm the operation. At end of erasing, the OK message is displayed

Note: The transmitters are stored in an EPROM memory (Fig.1 -U11), which can be removed and repositioned in a new control unit, it required.

CYCLES NUMBER (nRn1)
Shows number of complete cycles (down + up) performed by bollards M1. When the <PG> button is pressed for the first time, it displays the first 4 figures, the second time it shows the last 4. Example <PG> 00 i2 >>> <PG> 3456: made 123.456 cycles.

CYCLES NUMBER (nRn2)
Shows number of complete cycles (down + up) performed by bollards M2. When the <PG> button is pressed for the first time, it displays the first 4 figures, the second time it shows the last 4. Example <PG> 00 i2 >>> <PG> 3456: made 123.456 cycles.

RESET (rE5)
RESET of the control unit. ATTENTION!: Returns the control unit to the default values. Pressing the <PG> button for the first time causes blinking of the letters rE5, pressing the <PG> button again resets the control unit. Note: The transmitters are not erased from the receiver nor is the access password. All the logics and all the parameters are brought back to default values, it is therefore necessary to repeat the autose procedure.

RUH1	Setting of function modes AUX. 1 output: 0: Contact for the connection of a light indicator bollard (see link diagram AUX). Light indicator ON = bollard down Flashing light 1 flash/sec = bollard is performing a lowering maneuver Flashing light 2 flash/sec= bollard is performing a raising maneuver Light indicator OFF = Bollard UP 1: AUX 1 contact CLOSED only with raised bollard; OPEN with bollard down or during the maneuver . 2: Contact for the connection of a siren /allarm , CLOSED during the raising maneuver , see link diagram drawing 6 3: Output repeat the input status LS1 4: Output reverse the status of input LS1	0-4-(0)	
RUH2	Setting of function modes AUX 2 output. 0: Contact for the connection of a light indicator bollard (see link diagram AUX). Light indicator ON = bollard down Flashing light 1 flash/sec = bollard is performing a lowering maneuver Flashing light 2 flash/sec= bollard is performing a raising maneuver Light indicator OFF = Bollard UP 1: AUX 2 contact CLOSED only with raised bollard; OPEN with bollard down or during the maneuver . 2: Contact for the connection of a siren /allarm , CLOSED during the raising maneuver , see link diagram drawing 6 3: Output repeat the input status LS2 4: Output reverse the status of input LS2	0-4-(0)	

LOGIC (LoU)			
MENU	FUNCTION	ON-OFF-(Default)	MEMO
ibL	Enable or disable the condominium function. On: Enable Condominium function. Step by Step impulse of the transmitter is inhibited during the lowering maneuver. Off: Disable condominium function	(OFF)	
ibcR	Enable or disable the step by step comands of the transmitter during TCA automatic raising delay time. On: Disable step by step commands Off: Enable step by step commands	(OFF)	
ScL	Enable or disable the fast raising maneuver. On: Enable fast raising maneuver. With bollard down or during the lowering maneuver, the intervention of the photocell causes the automatic raising of the bollard after 3 sec. Con dissuasore abbassato o in fase di discesa l'intervento della fotocellula provoca la risalita automatica dopo 3 s. Enable only with TC>0 Off: Disable fast raising maneuver.	(OFF)	
PP	Set the functioning mode of the transmitter On: mode : DOWN > UP > DOWN > Off: mode: DOWN > STOP > UP > STOP >	(ON)	
PrE	Enable or disable the pre-flashing function On: Enable pre-flashing. Flashing light output (7/8 e 12/13) is activated 3s before the raising maneuver starts. Off: Disable pre-flashing function.	(OFF)	
hEr	Enable or Disable the dead man function On: death man functioning. The push buttons DOWN/UP must be pressed during the entire maneuver. Off: Automatic functioning.	(OFF)	
cuRr	Enable or disable code programmable transmitters. On: Radio receiver enabled only for rolling-code transmitters. Off: Receiver enabled for rolling-code and programmable code transmitters (self-learning and Dip Switch).	(ON)	
rEn	Enable or disable the transmitter remote learning (see the paragraph of transmitter remote learning) On: enable remote learning Off: disable remote learning	(ON)	

Déclaration CE de Conformité

Déclaration en accord avec les Directives 2004/108/CE (EMC); 2006/95/CE(LVD)

Fabricant:

RISE Srl

Adresse:

Via Maso, 27 - 36035 Marano Vicentino (VI) - Italie

Déclare que le produit:

Centrale de commande pour 1/2 bornes 230vac: HY.CELL2

est conforme aux conditions des Directives CE suivantes:

• **DIRECTIVE 2004/108/CE DU PARLEMENT EUROPEEN ET DU CONSEIL** du 15 décembre 2004 concernant le rapprochement des législations des Etats membres relatives à la compatibilité électromagnétique et qui abroge la directive 89/336/CEE, selon les normes harmonisées suivantes:

EN 61000-6-2:2005, EN 61000-6-3:2007.

• **DIRECTIVE 2006/95/CE DU PARLEMENT EUROPEEN ET DU CONSEIL** du 12 décembre 2006 concernant le rapprochement des législations des Etats membres relatives au matériel électrique destiné à être utilisé dans certaines limites de tension, selon les normes harmonisées suivantes:

EN 60335-1:2002 + A1:2004 + A11:2004 + A12:2006 + A2:2006 + A13:2008; EN 60335-2-103:2003.

si elle est applicable:

• **DIRECTIVE 1999/5/CE DU PARLEMENT EUROPEEN ET DU CONSEIL** du 9 mars 1999 concernant les appareils radio et les équipements terminaux de communication et la reconnaissance réciproque de leur conformité, selon les normes harmonisées suivantes: ETSI EN 301 489-3 V1.4.1 (2002) + ETSI EN 301 489-1 V1.4.1 (2002) + ETSI EN 300 220-3 V1.1.1 (2000) + EN 60950-1 (2001)

Benincà Luigi, Responsable légal.
Marano Vic.no, 02/09/2015.

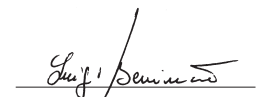

RECOMMANDATIONS GÉNÉRALES

Ce manuel est destiné exclusivement au personnel qualifié pour l'installation et la maintenance des ouvertures automatiques.

Aucune information donnée dans ce manuel ne sera d'intérêt ou d'utilité à l'utilisateur final.

Conservez ce manuel pour de futures utilisations.

L'installateur doit donner tout renseignement relatif au fonctionnement automatique, manuel e de secours de l'automatisme, et consigner à l'utilisateur du produit le livret d'instructions.



Il faut prévoir dans le réseau d'alimentation un interrupteur/sectionneur omnipolaire avec une distance d'ouverture des contacts égale ou supérieure à 3 mm.

Vérifier la présence en amont de l'installation électrique d'un disjoncteur différentiel et d'une protection contre la surintensité adéquats. Si nécessaire, raccorder la porte ou le portail motorisé à une installation de mise à la terre réalisée conformément aux prescriptions des normes de sécurité en vigueur.

L'installation électrique et la logique de fonctionnement doivent être conformes aux normes en vigueur.

Les conducteurs alimentés à des tensions différentes doivent être séparés physiquement ou bien, ils doivent être isolés en manière appropriée avec une gaine supplémentaire d'au moins 1 mm.

Les conducteurs doivent être assurés par une fixation supplémentaire à proximité des bornes.

Pendant toute intervention d'installation, maintenance et réparation, couper l'alimentation avant de procéder à toucher les parties électriques.

Recontrôler toutes les connexions faites avant d'alimenter la logique de commande.

Les entrées N.F. non utilisées doivent être shuntées

Les descriptions et les illustrations contenues dans ce manuel ne sont pas contraignantes. Le fabricant se réserve le droit d'apporter n'importe quelle modification du coté technique, de construction ou commerciale, en laissant inaltérées les caractéristiques essentielles du produit sans être contraint à mettre au jours cette publication.

PROTECTION CODE (codÉ)

It allows to type in an access protection code to the programming of the control unit.

A four-character alphanumeric code can be typed in by using the numbers from 0 to 9 and the letters A-B-C-D-E-F.

The default value is 0000 (four zeros) and shows the absence of a protection code.

While typing in the code, this operation can be cancelled at any moment by pressing keys + and - simultaneously. Once the password is typed in, it is possible to act on the control unit by entering and exiting the programming mode for around 10 minutes in order to allow adjustments and tests on functions.

By replacing the 0000 code with any other code, the protection of the control unit is enabled, thus preventing the access to any other menu. If a protection code is to be typed in, proceed as follows:

- select the Code menu and press OK.
- the code 0000 is shown, also in the case a protection code has been previously typed in.
- the value of the flashing character can be changed with keys + and -.
- press OK to confirm the flashing character, then confirm the following one.
- after typing in the 4 characters, a confirmation message "CONF" appears.
- after a few seconds, the code 0000 appears again
- the previously stored protection code must be reconfirmed in order to avoid any accidental typing in.

If the code corresponds to the previous one, a confirmation message "oH" appears.

The control unit automatically exits the programming phase. To gain access to the Menus again, the stored protection code must be typed in.

IMPORTANT: TAKE NOTE of the protection code and KEEP IT IN A SAFE PLACE for future maintenance operations.

To remove a code from a protected control unit it is necessary to enter into programming with the password and bring the code back to the 0000 default value.

IF YOU LOOSE THE CODE, PLEASE CONTACT THE AUTHORISED SERVICE CENTER FOR THE TOTAL RESET OF THE CONTROL UNIT.

TRANSMITTER REMOTE LEARNING

If the transmitter code is already stored in the receiver, the remote radio learning can be carried out (without accessing the control unit).

IMPORTANT: The procedure should be carried out with with lowered bollard, during the TCA dwell time.

Proceed as follows:

- 1 Press the hidden key of the transmitter, the code of which has already been stored in memory.
- 2 Within 5 seconds, press the already memorised transmitter key corresponding to the channel to be matched to the new transmitter. The flashing light switches on.
- 3 Within 10 seconds, press the hidden key of the new transmitter.
- 4 Within 5 seconds, press the key of the new transmitter to be matched to the channel selected at item 2. The flashing light switches off.
- 5 The receiver stores the new transmitter code and exits from the programming mode immediately.

DIAGNOSTICS

In the event of malfunctions, by pressing key + or - the status of all inputs (limit switches, control and safety) can be displayed. One segment of the display is linked to each input.

In the event of failure it switches on according to the following scheme.

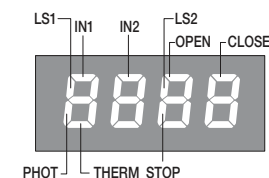

WASTE DISPOSAL

If the product must be dismantled, it must be disposed according to regulations in force regarding the differentiated waste disposal and the recycling of components (metals, plastics, electric cables, etc.). For this operation it is advisable to call your installer or a specialised company.

PROGRAMMATION

En utilisant le display LCD à bord de la centrale et en sélectionnant les valeurs désirées dans le menu de programmation ci-décrié, on peut programmer les différentes fonctions.

Ce menu permet de sélectionner la valeur numérique à une fonction, comme on fait avec un trimmer de régulation.

Le menu logiques permet d'activer ou désactiver une fonction, comme on fait avec un dip-switch.

Autres fonctions spéciaux suivent les menus paramètres et logiques et puissent changer selon le type de centrale ou version software utilisée.

POUR ACCEDER A LA PROGRAMMATION

- 1 - Appuyer sur le bouton <PG>, le display montre le premier menu Paramètres "PAR".
- 2 - Choisir, avec les boutons <+> ou <-> le menu qu'on veut sélectionner.
- 3 - Appuyer sur le bouton <PG>, le display montre la première fonction disponible dans le menu.
- 4 - Choisir, avec les boutons <+> ou <-> la fonction qu'on veut changer.
- 5 - Appuyer sur le bouton <PG>, le display montre la valeur actuellement sélectionnée pour la fonction.
- 6 - Choisir, avec les boutons <+> ou <-> la valeur qu'on veut donner à la fonction.
- 7 - Appuyer sur le bouton <PG>, le display montre le signalé "PRG" qu'indique le bon état de la programmation.

NOTES

La pression de la touche <-> quand le display est éteint, équivalait à la pression du bouton pas-à-pas.

La pression simultanée de <+> e <-> effectuée dans le menu fonction, permet de retourner au menu supérieur, sans rien modifier.

En gardant la touche <+> ou la touche <-> appuyée, permet d'accélérer l'augmenter/diminuer des valeurs.

Après une attente de 30 secondes, la centrale sort automatiquement de la modalité programmation et éteint le display.

PARAMETRES, LOGIQUES ET FONCTIONS SPECIAUX

Dans les tableaux suivantes, on décrit les différentes fonctions disponibles dans la centrale.

PARAMETRES (PAR)			
MENU	FONCTION	MIN-MAX- (Default)	MEMO
<i>tAR1</i>	Temps de la remonté automatique de la borne 1. Quand le temps sélectionné finit, la centrale commande la remonté de la borne. Si la valeur est 0, cette fonction est désactivée.	0-240-(0s)	
<i>tAR2</i>	Temps de la remonté automatique de la borne 2. Quand le temps sélectionné finit, la centrale commande la remonté de la borne. Si la valeur est 0, cette fonction est désactivée.	0-240-(0s)	
<i>tN1</i>	Temps de travail borne 1. Permet de régler la durée maximale de la montée et de la descente de la borne 1. On doit sélectionner au moins 4 secondes en plus que la durée du mouvement.	1-90-(10s)	
<i>tN2</i>	Temps de travail borne 2. Permet de régler la durée maximale de la montée et de la descente de la borne 2. On doit sélectionner au moins 4 secondes en plus que la durée du mouvement.	1-90-(10s)	
<i>PN1</i>	Règle la copie appliquée à la borne 1 (Ne pas changer la valeur de default 99)	10-99-(99)	
<i>PN2</i>	Règle la copie appliquée à la borne 2 (Ne pas changer la valeur de default 99)	10-99-(99)	
<i>bLc</i>	Temps de maintien blocage: il commande une remontée pour 3 secondes (pour remédier la perte de pression de l'huile et l'abaissement de la/des borne/s). Si la valeur est 0, cette fonction est désactivée	0-12-(2)	
<i>in1</i>	Il sélectionne la modalité de fonctionnement de l'entrée auxiliaire 1 0: DESCENTE BORNE 1 (N.O.) 1: DESCENTE BORNE 1 (N.C.) 2: Entrée conditionnelle BORNE 1 (N.O.), la borne descend seulement si le contact N.O. est fermé (à utiliser, par exemple, avec boucles magnétiques). 3: Entrée conditionnelle BORNE 1 (N.C.), la borne descend seulement si le contact N.C. est ouvert (à utiliser, par exemple, avec boucles magnétiques).	0-3-(0)	
<i>in2</i>	Il sélectionne la modalité de fonctionnement de l'entrée auxiliaire 2 0: DESCENTE BORNE 2 (N.O.) 1: DESCENTE BORNE 2 (N.C.) 2: Entrée conditionnelle BORNE 2 (N.O.), la borne descend seulement si le contact N.O. est fermé (à utiliser, par exemple, avec boucles magnétiques). 3: Entrée conditionnelle BORNE 2 (N.C.), la borne descend seulement si le contact N.C. est ouvert (à utiliser, par exemple, avec boucles magnétiques).	0-3-(0)	

DONNÉES TECHNIQUES

Alimentation secteur	230 Vac 50/60 Hz (115Vac 50/60 Hz pour BRAINY 115)
Sortie Moteur	1/2 moteur 230Vac (1/2 moteurs 115 Vac pour BRAINY 115)
Courant max moteur	8A pour chaque sortie
Sortie alimentation accessoires	24Vac 0,5 A max.
Niveau de protection	IP54
Temp. fonctionnement	-20°C / +60°C
Récepteur radio	433,92 MHz intégré et paramétrable
N° codes mémorisables	64

CENTRALE DE COMMANDE HY.CELL2

FONCTIONS ENTRÉES/SORTIES (FIG.1)

Bornes	Fonctions	Description
1/2/3	Alimentation	Entrée 230Vac 50/60Hz 1: L-Phase - 2: N-Neutre - 3: GND-Branchement de terre
4/5/6/7/8	Borne 1	Branchement borne 1: 4: Descente - 5: COM - 6: Montée - 7: Etat/Lamp - 8: Lamp. Entre les bornes 7/8 on peut brancher un clignotant 230 Vac qui signale le mouvement de la borne 1. Pour les modèles HYDRA 500 LED et HYDRA 500 VA LED, voir le schéma de branchement (Fig.2).
9/10/11/12/13	Borne 2	Branchement borne 2: 9: Descente - 10: COM - 11: Montée - 12: Etat/Lamp - 13: Lamp. Entre les bornes 12/13 on peut brancher un clignotant 230 Vac qui signale le mouvement de la borne 1. Pour les modèles HYDRA 500 LED et HYDRA 500 VA LED, voir le schéma de branchement (Fig.2).
14/15	Sortie auxiliaire 1	Sortie auxiliaire 1 configurable par le paramètre AUX1 Contact libre de tension max 30Vac/dc 1A.
18/19	Sortie auxiliaire 2	Sortie auxiliaire 2 configurable par le paramètre AUX2 Contact libre de tension max 30Vac/dc 1A.
12/13	24 Vac	Sortie alimentation accessoires 24Vac/0,5A max.
20/21/22/23	+/LS1/LS2/-	Entrée pour le branchement du capteur d'état, art. HY.FC (optionnel)
24	Commune entrées	Commune pour tout les entrées de commande.
25	Descente	Entrée bouton poussoir (contact N.O.), pour la descente de la borne, configurable comme contact Horloge
26	Montée	Entrée bouton poussoir (contact N.O.), pour la montée de la borne
27	Photocellules	Entrée branchement dispositifs de sécurité, contact N.C. (par ex. photocellules, boucles magnétiques, exc.).
28	STOP	Entrée bouton poussoir STOP (contact N.C.)
29	Entrée auxiliaire 1	Entrée auxiliaire 1 configurable par le paramètre IN1.
30	Entrée auxiliaire 2	Entrée auxiliaire 2 configurable par le paramètre IN2
31/32	Antenne	Branchement antenne carte radio récepteur intégrée: 31: ANT-signal - 32: SHIELD-écran.
THERM	Thermostat	Connecteur rapide à 3 pôles pour le branchement du thermostat pour zones froides art. HY.THERM (optionnel), voir Fig.5 pour le branchement.
FUSIBLES		
F1	F10A	Protection Borne 1
F2	F10A	Protection Borne 2
F5	T 100 mA	Protection Transformateur/Accessoires

RADIO (rRd)	
MENU	FONCTION
PP1	En sélectionnant cette fonction, le récepteur s'arrête (PU5h) en attendant un code-émetteur à affecter au pas-à-pas pour la borne 1. Si le code a été bien reçu, le display montre le message «oH» Si le code n'a pas été bien reçu, le display montre le message «Errr».
PP2	En sélectionnant cette fonction, le récepteur s'arrête (PU5h) en attendant un code-émetteur à affecter au pas-à-pas pour la borne 2. Si le code a été bien reçu, le display montre le message «oH» Si le code n'a pas été bien reçu, le display montre le message «Errr».
down	En sélectionnant cette fonction, le récepteur s'arrête (PU5h) en attendant un code-émetteur à affecter au DOWN pour les deux bornes. Si le code a été bien reçu, le display montre le message «oH» Si le code n'a pas été bien reçu, le display montre le message «Errr».
UP	En sélectionnant cette fonction, le récepteur s'arrête (PU5h) en attendant un code-émetteur à affecter au UP pour les deux bornes. Si le code a été bien reçu, le display montre le message «oH» Si le code n'a pas été bien reçu, le display montre le message «Errr».
CLR	En sélectionnant cette fonction, le récepteur s'arrête (PU5h) en attendant un code-émetteur à éliminer de la mémoire. Si le code a été bien reçu, le display montre le message «oH» Si le code n'a pas été bien reçu, le display montre le message «Errr».
rEr	Toute la mémoire du récepteur est éliminée. On demande la confirmation finale avant de tout éliminer. En sélectionnant cette fonction, le récepteur s'arrête (PU5h) en attendant une autre pression de PGM pour confirmer l'élimination A la fin, si le code a été bien reçu, le display montre le message «oH»

NOMBRE DE MANŒUVRES (nRR1)	
Il montre le nombre de cycles complètes (descend + montée) effectués par la borne M1. En appuyant sur le bouton <PG> pour une fois, le display montre les premières 4 chiffres, en appuyant deux fois, il montre les dernières 4 chiffres. Ex. <PG> 00 i2 >>> <PG> 3456: effectué 123.456 cycles.	

NOMBRE DE MANŒUVRES (nRR2)	
Il montre le nombre de cycles complètes (descend + montée) effectués par la borne M20. En appuyant sur le bouton <PG> pour une fois, le display montre les premières 4 chiffres, en appuyant deux fois, il montre les dernières 4 chiffres. Ex. <PG> 00 i2 >>> <PG> 3456: effectué 123.456 cycles.	

RESET (rE5)	
Réinitialisation de la logique de commande ATTENTION! Reprogramme la logique de commande avec les valeurs par défaut. La première pression de la touche <PG> provoque le clignotement du mot rE5, une autre pression de la touche <PG> réinitialise la logique de commande. Remarque: Les émetteurs ne sont pas annulés par la réceptrice ni le mot de passe d'accès. Toutes les logiques et tous les paramètres sont indiqués aux valeurs par défaut, il est donc nécessaire de répéter la procédure d'autoset.	

MOT DE PASSE (codE)	
Permet de saisir un code de protection d'accès à la programmation de la centrale. Le système permet de saisir un code alphanumérique de quatre caractères en utilisant des chiffres de 0 à 9 et les lettres A-B-C-D-E-F. A tout moment il est possible d'annuler l'opération de saisie du code, en appuyant simultanément sur les touches + et -. Une fois le mot de passe saisi on peut opérer sur la centrale, en entrant et en sortant de la programmation pendant un temps de 10 minutes environ, de manière à permettre les opérations de réglage et test des fonctions. La valeur de défaut est 0000 (quatre fois zéro) et indique l'absence du code de protection. En remplaçant le code 0000 avec n'importe quel autre code on active la protection de la centrale, en empêchant l'accès à tous les menus. Si l'on désire saisir un code de protection, procéder comme il suit: - sélectionner le menu Code et appuyer sur OK. - le système affiche le code 0000, même si un code de protection a été précédemment saisi. - avec les touches + et - on peut varier la valeur du caractère clignotant. - avec la touche OK on confirme le caractère clignotant et l'on passe au suivant. - après avoir saisi les 4 caractères le système affichera un message de confirmation "CONF". - après quelques secondes le code 0000 est affiché à nouveau - il faut confirmer à nouveau le code de protection précédemment saisi, à fin d'éviter tout saisie involontaire. Si le code correspond au précédent, le système affiche un message de confirmation "oH" La centrale sort automatiquement de la phase de programmation et pour accéder à nouveau aux menus il faudra saisir le code de protection mémorisé. IMPORTANT: NOTER le code de protection et le GARDER EN LIEU SÛR pour futures opérations d'entretien. Pour enlever un code d'une armoire protégée, entrer dans la programmation grâce à un mot de passe et ramener le code à la valeur par défaut 0000. EN CAS DE PERTE DU CODE IL FAUT S'ADRESSER À L'ASSISTANCE TECHNIQUE AUTORISÉE, POUR LE REDÉMARRAGE TOATL DE LA CENTRALE.	

RUH1	Il sélectionne la modalité de fonctionnement de la sortie auxiliaire 1 0: Contact pour branchement voyant état borne (voir le schéma branchement AUX). Voyant toujours allumé: borne en position basse. Voyant allumé (1 clignotement chaque seconde): borne en descente Voyant allumé (2 clignotements chaque seconde): borne en montée Voyant toujours éteinte: borne en position haute. 1: Contact AUX 1 fermé seulement quand la borne est en position haute et ouvert quand la borne est en position basse ou en mouvement. 2: Contact pour le branchement de la sirene/allarme, fermé pendant la montée; voir schéma de branchement Fig.6. 3: La sortie réplique l'état de l'entrée LS1 4: La sortie inverse l'état de l'entrée LS1	0-4-(0)	
RUH2	Il sélectionne la modalité de fonctionnement de la sortie auxiliaire 2 0: Contact pour branchement voyant état borne (voir le schéma branchement AUX). Voyant toujours allumé: borne en position basse. Voyant allumé (1 clignotement chaque seconde): borne en descente Voyant allumé (2 clignotements chaque seconde): borne en montée Voyant toujours éteinte: borne en position haute. 1: Contact AUX 2 fermé seulement quand la borne est en position haute et ouvert quand la borne est en position basse ou en mouvement. 2: Contact pour le branchement de la sirene/allarme, fermé pendant la montée; voir schéma de branchement Fig.6. 3: La sortie réplique l'état de l'entrée LS2 4: La sortie inverse l'état de l'entrée LS2	0-4-(0)	

LOGIQUES (LoG)			
MENU	FONCTION	ON-OFF-(Default)	MEMO
ibL	Il active ou désactive la «fonction de copropriété». ON = fonction activée: le commande P.P. de l'émetteur ne fonctionne pas pendant la descente de la borne. OFF = fonction désactivée.	(OFF)	
ibcR	Il active ou désactive les commandes PP de l'émetteur pendant la phase TCA. ON: Commandes PP pas activées. OFF: Commandes PP activées.	(OFF)	
ScL	Il active ou désactive la remontée rapide. ON = remontée rapide activée: quand la borne est en position basse ou pendant la descente, l'intervention de la photocellule active la remontée automatique après 3 secondes. Active seulement avec TCA>0 ON = remontée rapide désactivée	(OFF)	
PP	Il sélectionne la modalité de fonctionnement de l'émetteur. ON: Fonctionnement: DOWN > UP > DOWN > OFF: Fonctionnement: DOWN > STOP > UP > STOP >	(ON)	
PrE	Il active ou désactive le pre-clignotement. ON: Pre-clignotement activé. La sortie clignotant (7/8 et 12/13) s'active 3s avant la montée de la borne. OFF: Pre-clignotement désactivé.	(OFF)	
hEr	Il active ou désactive la fonction "Homme Mort". ON: Modalité Homme Mort. Les boutons DOWN/UP doivent rester appuyés pendant toute la manœuvre. OFF: Fonctionnement automatique.	(OFF)	
cuRR	Il habilite ou déshabilite les émetteurs à code programmable. ON: Récepteur radio habilité seulement avec les émetteurs à code variable (rolling-code). OFF: Récepteur radio habilité seulement avec les émetteurs à code variable (rolling-code) et programmable (auto apprentissage et dip-switch) .	(ON)	
rEn	Il habilite ou déshabilite l'insertion à distance des radio-émetteurs (voir paragraphe APPRENTISSAGE A DISTANCE). ON: Insertion à distance habilitée. OFF: Insertion à distance déshabillée.	(ON)	

APPRENTISSAGE À DISTANCE DES TRANSMETTEURS

Si l'on dispose d'un transmetteur déjà mémorisé dans le récepteur il est possible d'effectuer l'apprentissage radio à distance (sans nécessairement accéder à la centrale).

IMPORTANT: La procédure doit être exécutée quand la borne est en position basse durant la pause TCA.

Procéder comme il suit:

- 1 Appuyer sur la touche cachée du transmetteur déjà mémorisé.
- 2 Appuyer, dans 5s, la touche du transmetteur déjà mémorisé correspondant au canal à associer au nouveau transmetteur. Le clignotant s'allume.
- 3 Appuyer dans 10s la touche cachée du nouveau transmetteur.
- 4 Appuyer, dans 5s, la touche du nouveau transmetteur à associer au canal choisi au point 2, le clignotant s'éteint.
- 5 Le récepteur mémoriser le nouveau transmetteur et sort immédiatement de la programmation.

DIAGNOSTIC

En cas d'anomalies de fonctionnement, il est possible d'afficher, en appuyant sur les boutons pressoirs + o -, l'état de toutes les entrées (fin de course, commande et sécurité). Sur l'écran chaque entrée est associée à un segment qui en cas d'activation s'allume, suivant le schéma ci-dessous.

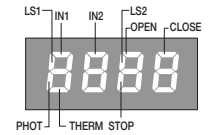

DÉMOLITION

Au cas où le produit serait mis hors service, il est impératif de se conformer aux lois en vigueur pour ce qui concerne l'élimination différenciée et le recyclage des différents composants (métaux, matières plastiques câbles électriques, etc...) contactez votre installateur ou une firme spécialisée autorisée à cet effet.