

BN.SE

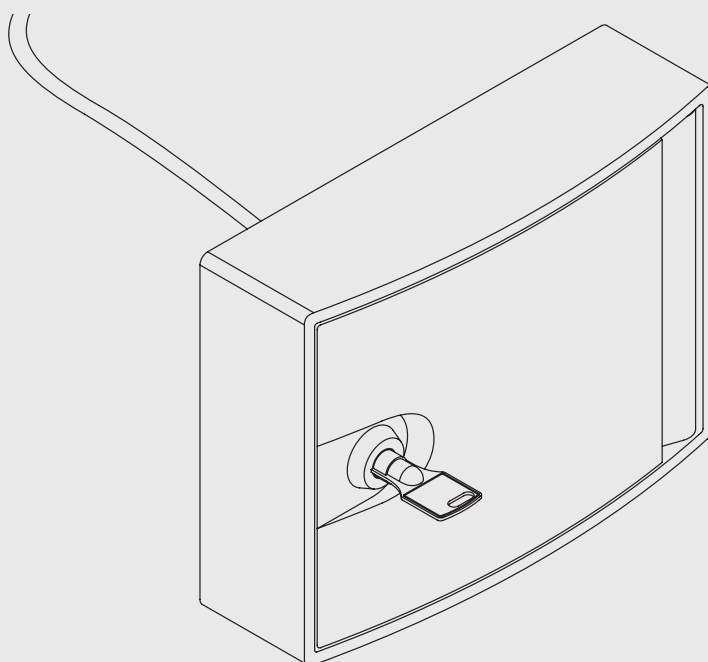

BENINCA[®]
TECHNOLOGY TO OPEN

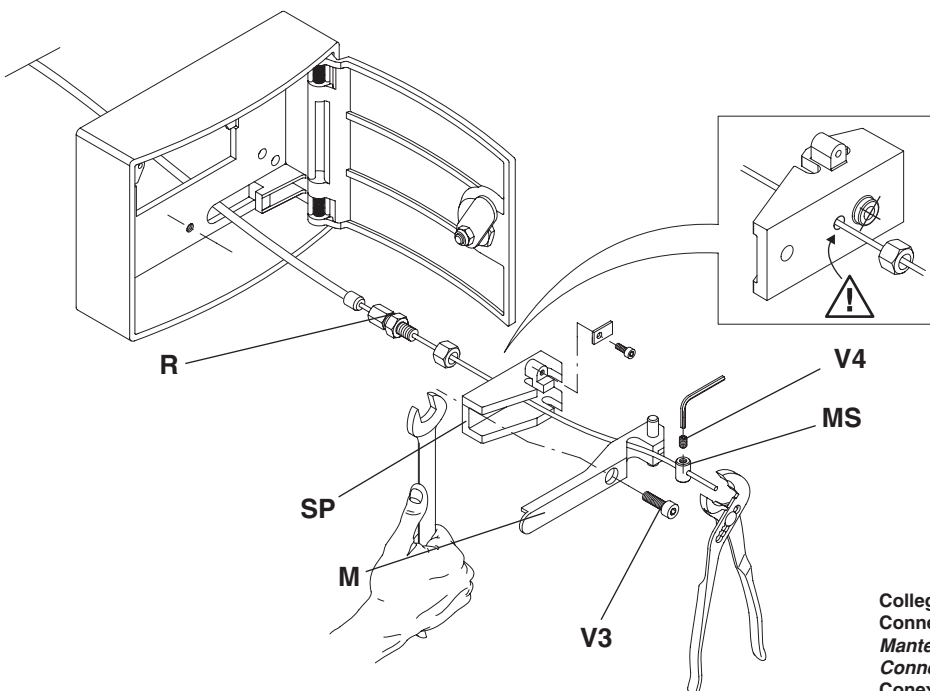

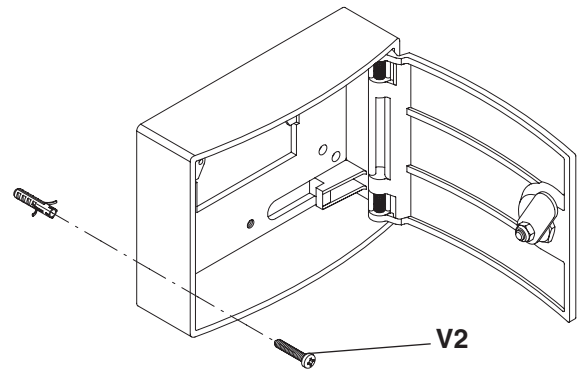
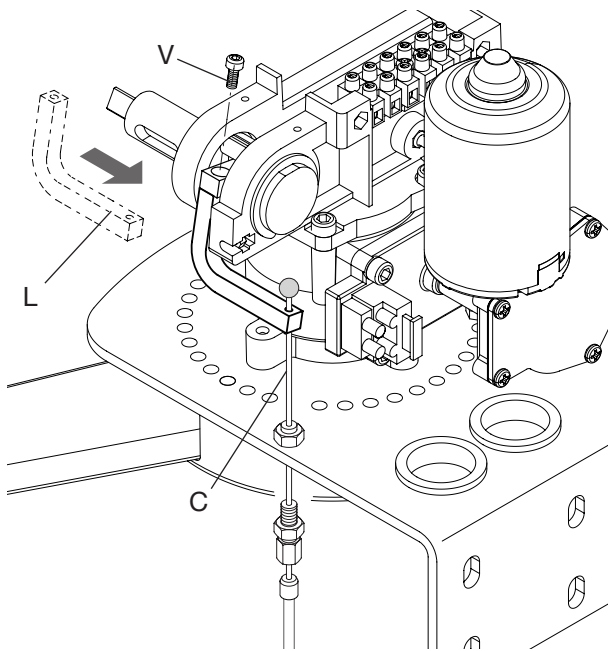
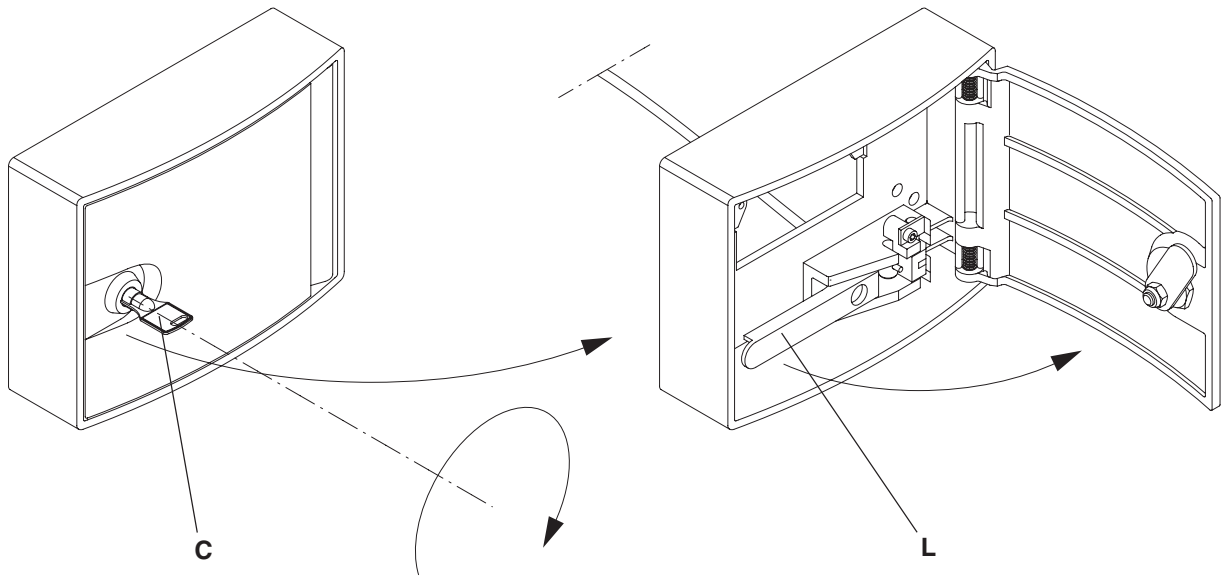

Collegamento guaina alla maniglia di sblocco
 Connecting the sheath to the releasing handle
 Mantel mit dem Entsicherungshandgriff verbinden
 Connexion de la gaine à la poignée de déverrouillage
 Conexión de la vaina con la manija de desbloqueo

SBLOCCO ESTERNO A FILO: MB.SE

Inserita la chiave personalizzata C, farla ruotare in senso orario ed aprire lo sportello.

Tirare la leva fino in posizione di non ritorno. A questo punto il riduttore risulta sbloccato e si può spingere manualmente il cancello. Per ristabilire il normale funzionamento, richiudere la leva L, chiudere lo sportello e ruotare la chiave C in senso antiorario. Azionare il cancello manualmente fino ad ingranamento avvenuto.

Montaggio sblocco esterno

Lato riduttore:

- E' necessario installare la leva L e bloccarla con la vite V.
- Passare il cavo di acciaio C attraverso il foro della leva L e attraverso la piastra di supporto motoriduttore.
- Infilare il cavo nella guaina e procedere alla registrazione del dispositivo.

Lato cassetta:

- Fissare la cassetta (C) sulla parete per mezzo di 4 tasselli e viti (V2).

Collegamento guaina alla maniglia di sblocco

- Svitare la vite (V3) e togliere il supporto (SP).
- Avvitare sul supporto (SP) il registro (R) con il controdado.
- Infilare il cavo nel registro e farlo passare nella feritoia della maniglia (M).
- Riposizionare, quindi, il supporto (SP) nella sua sede e fissarlo con la vite (V3).
- Infilare il cavo nel foro del morsetto (MS).
- Tensionare il cavo con una pinza e bloccarlo per mezzo del grano (V4). Per aumentare la tensione del cavo agire sul registro (R).

ROPE EXTERNAL RELEASE: MB.SE

Insert the customized key C, turn it clockwise and open the small door. Pull the lever until it reaches the non-return position. At this point the geared motor is released and the gate can be manually pushed. To reset the normal operation close the lever L again, close the small door and turn key C anticlockwise. Manually move the gate until the geared motor is engaged again.

Assembling the external release device

Reduction ratio side:

- Lever L should be installed and locked with screw V.
- Insert then the steel cable C through the hole of lever L and through the gear motor support plate.
- Then introduce the cable in the sheath and adjust the device.

From the case side:

- Fasten the case (C) to wall by using 4 screw anchorings and screws (V2).

Connecting the sheath to the releasing handle.

- Loosen the screw (V3) and remove the support (SP).
- Tighten the regulating screw (R) and the counter-nut onto the support.
- Introduce the cable in the adjusting screw and make it pass through the handle slot (M).
- Then position the support (SP) in its housing again and fix it with the screw (V3).
- Introduce the cable in the terminal hole (MS).
- Tension the cable by means of pliers and lock it by using the dowel (V4). The cable tension can be increased by using the adjusting screw (R).

EXTERN ENTSICHERT: MB.SE

Nachdem der Schlüssel C eingesetzt worden ist, diesen in den Uhrzeigersinn drehen und die Klappe öffnen. Den Hebel bis in seine Endposition ziehen. Nun ist der Reduzierer entsichert und das Tor kann von Hand bewegt werden. Um den normalen Betrieb wieder herzustellen, den Hebel L und die Klappe schließen und den Schlüssel C gegen den Uhrzeigersinn drehen. Das Tor von Hand bewegen, bis es einrastet.

Montage der externen Entsicherung

Reduziererseite:

- Dazu muss der Hebel L gezeigt installiert und mit der Schraube V befestigt werden.
- Danach das Stahlseil C durch das Loch des Hebels L und durch die Halterungsplatte des Getriebemotors ziehen.
- Dann das Kabel in die Hülse stecken und die Vorrichtung regeln.

Kastenseite:

- Kasten (C) an die Wand mit den 4 Dübeln und den Schrauben (V2) befestigen.

Mantel mit dem Entsicherungshandgriff verbinden.

- Schrauben (V3) abschrauben und Halterung (SP) abnehmen.
- An die Halterung (SP) die Stellschraube (R) mit der Gegenmutter schrauben.
- Das Kabel in die Stellschraube stecken und durch den Schlitz am Handgriff (M) führen.
- Halterung (SP) wieder in ihren Sitz positionieren und mit der Schraube (V3) befestigen.
- Das Kabel in das Loch der Klemme (MS) stecken.
- Das Kabel mit Hilfe einer Zange spannen und mit dem Stift (V4) blockieren. Das Kabel kann über die Stellschraube (R) fester gespannt werden.

DÉVERROUILLAGE EXTERNE AU RAS: MB.SE

Après avoir inséré la clé personnalisée C, la tourner dans le sens des aiguilles d'une montre et ouvrir le portail. Tirer le levier jusqu'en position de non-retour. A ce point, le réducteur est déverrouillé et le portail peut être poussé manuellement. Pour rétablir le fonctionnement normal, refermer le levier L, fermer le boîtier et tourner la clé C dans le sens contraire des aiguilles d'une montre. Actionner manuellement le portail jusqu'à ce qu'il s'enclenche.

Montage déverrouillage externe

Côté réducteur:

- Il est nécessaire d'installer le levier L indiqué dans la Fig.16 et de le bloquer à l'aide de la vis V.
- Par la suite il faut faire passer le câble en acier C à travers le trou du levier L et à travers la plaque de support du motoréducteur.
- Puis enfiler le câble dans la gaine et procédez à enregistrer le dispositif.

Côté boîtier:

- Fixer la boîte (C) au mur avec 4 tampons et les vis (V2).

Connexion de la gaine à la poignée de déverrouillage

- Serrer la vis (V3) et retirer le support (SP).
- Sur le support (SP) serrer le réglage (R) avec le contre-écrou.
- Introduire le câble dans le réglage et le faire passer dans la fente de la poignée (M).
- Ensuite, remettre en place le support (SP) dans son siège et le fixer à l'aide de la vis (V3).
- Introduire le câble dans le trou de la borne (MS).
- Tendre le câble avec une pince et le bloquer avec le grain (V4). Pour augmenter la tension du câble, intervenir sur le réglage (R).

DESBLOQUEO EXTERIOR CON CORDÓN: MB.SE

Insertada la llave personalizada C, darle la vuelta en sentido horario (hacia la derecha) y abrir la ventanilla. Tirar de la palanca hasta la posición de no retorno. Ahora el reductor queda desbloqueado y se puede empujar manualmente la puerta. Para restablecer el funcionamiento normal, cerrar de nuevo la palanca L, cerrar la ventanilla y dar la vuelta a la llave C en sentido antihorario (hacia la izquierda). Accionar manualmente la puerta hasta conseguir el endentado.

Montaje desbloqueo exterior

Lado reductor:

- Es necesario instalar la palanca L y bloquearla con el tornillo V.
- Seguidamente hacer pasar el cable de acero C a través del agujero de la palanca L y a través de la placa de soporte del motorreductor.
- Luego introducir el cable en la vaina y proceder a ajustar el dispositivo.

Lado caja:

- Fijar la cajita (C) en la pared utilizando 4 tacos de expansión y pernos (V2).

Conexión de la vaina con la manija de desbloqueo

- Desenroscar el tornillo (V3) y quitar el soporte (SP).
- Enroscar en el soporte (SP) el registro (R) con la contratuerca.
- Insertar el cable en el registro y hacerlo pasar por la ranura en la manija (M).
- Seguidamente colocar de nuevo el soporte (SP) en su alojamiento y fijarlo con el tornillo (V3).
- Insertar el cable en el agujero de la fijación (MS).
- Tensar el cable con unas tenazas y bloquearlo utilizando el prisionero (V4). Para aumentar la tensión del cable actuar sobre el registro (R).

BENINCA®