

L8542661  
05/2015 rev 1

# DU.350ST

Staffa del gruppo di traino.  
**Drive unit flask.**  
*Bügel der Zuggruppe.*  
**Etrier du groupe de traction.**  
Acoplamiento del grupo de tracción.  
**Strzemiączko zespołu pociągnika.**

Leva di collegamento.  
**Connection lever.**  
*Anschlußhebel.*  
**Levier de liaison.**  
Leva de conexión.  
**Dźwignia połączenia.**

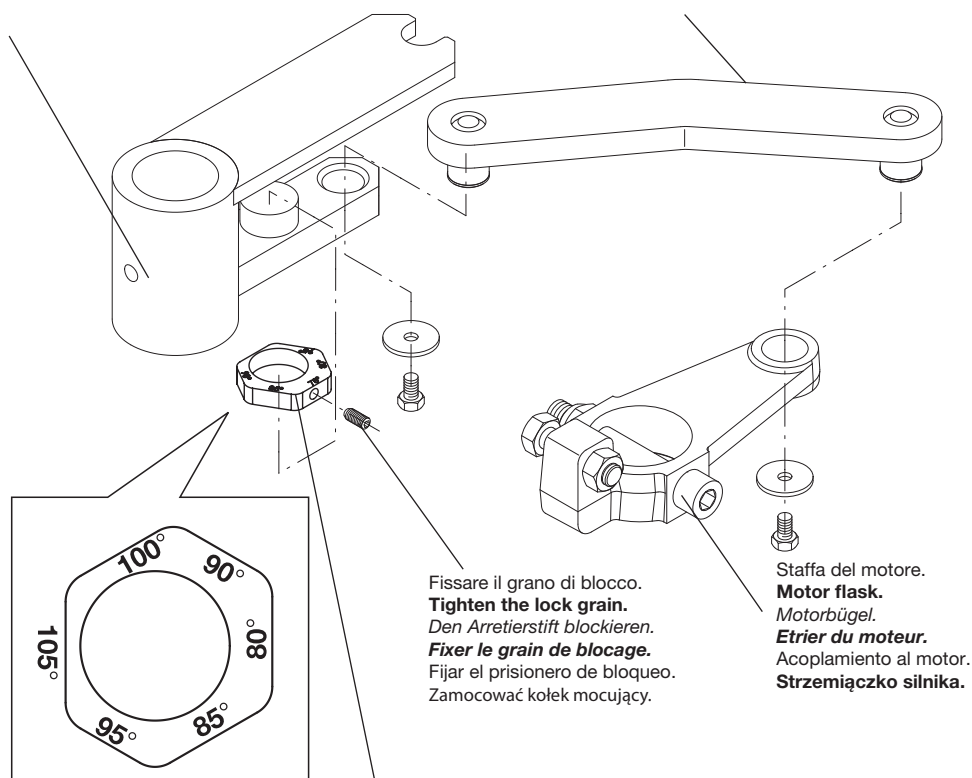

Fissare il grano di blocco.  
**Tighten the lock grain.**  
*Den Arretierstift blockieren.*  
**Fixer le grain de blocage.**  
Fijar el prisionero de bloqueo.  
Zamocować kołek mocujący.

Staffa del motore.  
**Motor flask.**  
*Motorbügel.*  
**Etrier du moteur.**  
Acoplamiento al motor.  
**Strzemiączko silnika.**

## DU.350ST

Fermo meccanico per apertura  $80^{\circ} \pm 105^{\circ}$

**Mechanical stopper for  $80^{\circ} \pm 105^{\circ}$  opening**

*Mechanischer Anschlag für  $80^{\circ} \pm 105^{\circ}$ -Öffnung*

**Arrêt mécanique pour ouverture  $80^{\circ} \pm 105^{\circ}$**

Tope mecánico para apertura  $80^{\circ} \pm 105^{\circ}$

**Ogranicznik mechaniczny dla otwierania pod kątem  $80^{\circ} \pm 105^{\circ}$**

**BENINCA**<sup>®</sup>  
TECHNOLOGY TO OPEN



UNIONE NAZIONALE COSTRUTTORI  
AUTOMATISMI PER CANCELLI, PORTE  
SERRANDE ED AFFINI

