

MAX.CP

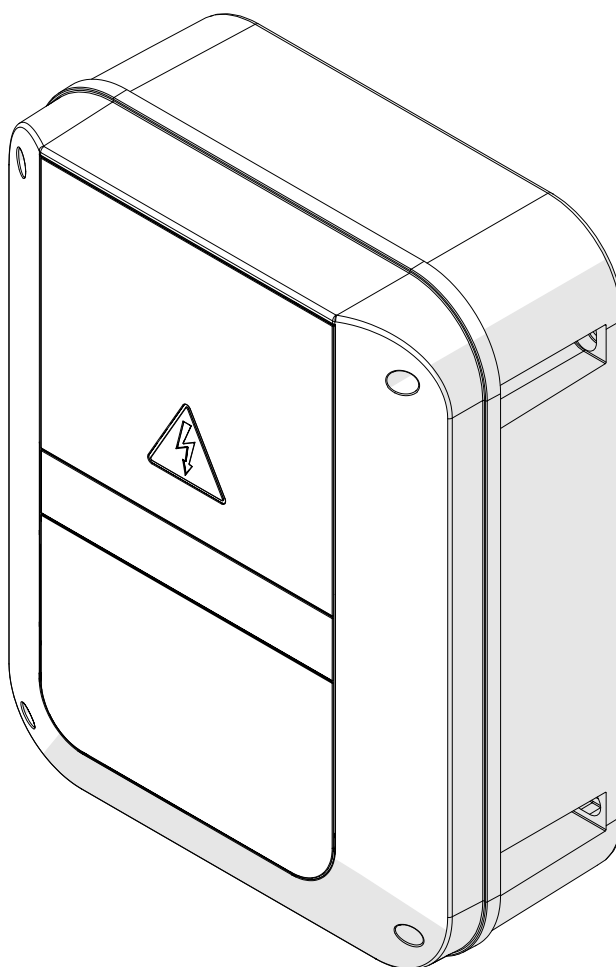

Manuale di installazione
Installation manual
Installationsanleitung
Manuel d'installation

I	Centrale di comando per 1 o 2 dissuasori
GB	1 or 2 bollards control unit
DE	Steuerzentrale für 1 oder 2 poller
FR	Unité de commande pour 1 ou 2 bornes escamotables

Made in Italy



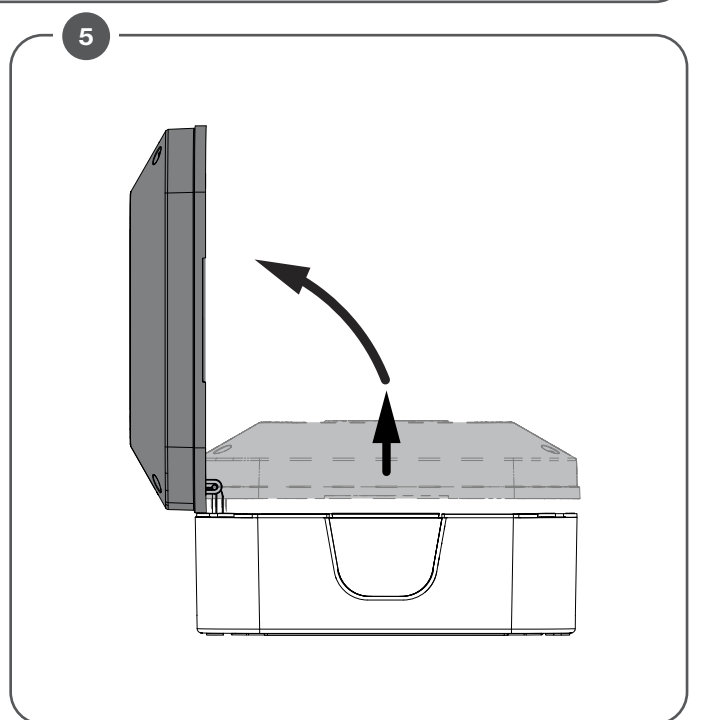
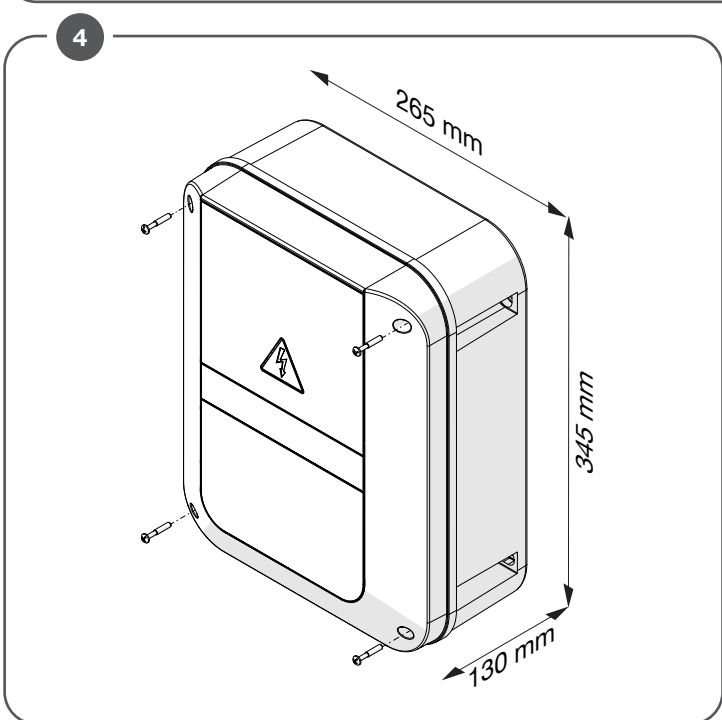
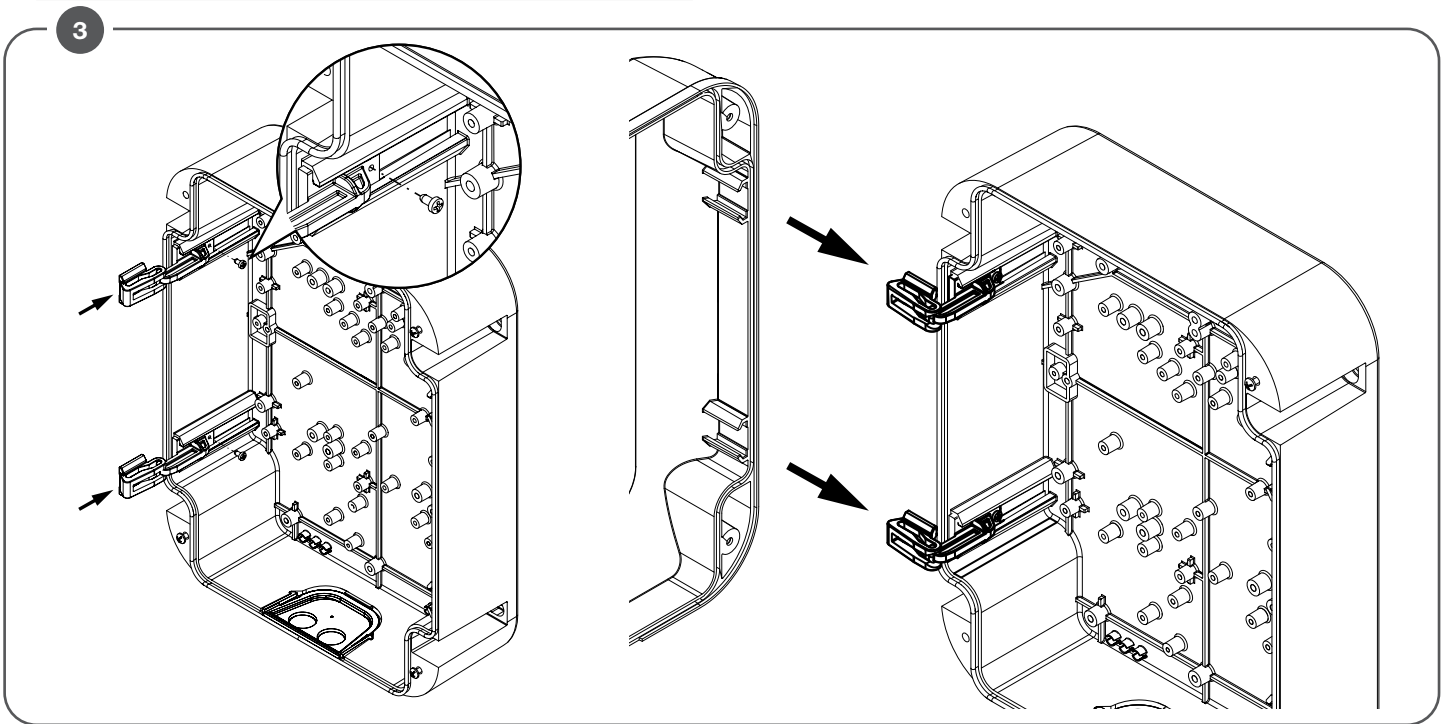
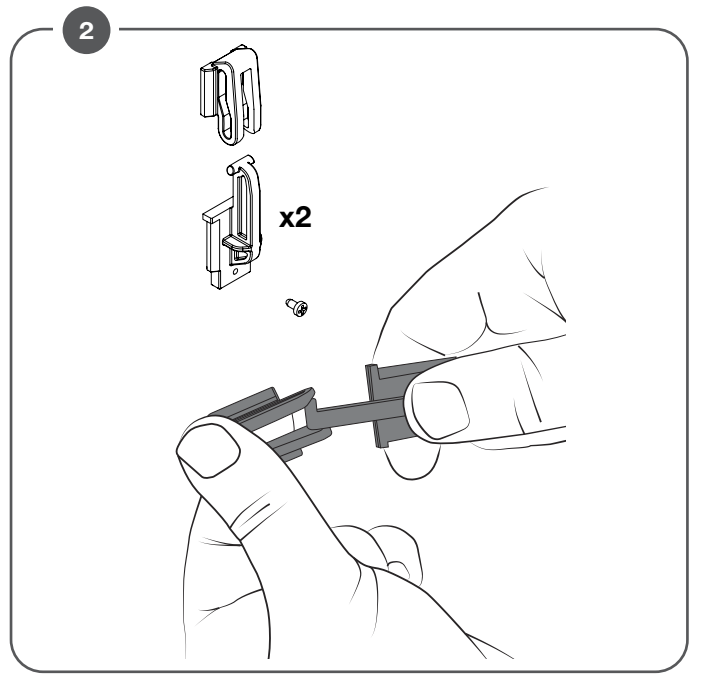
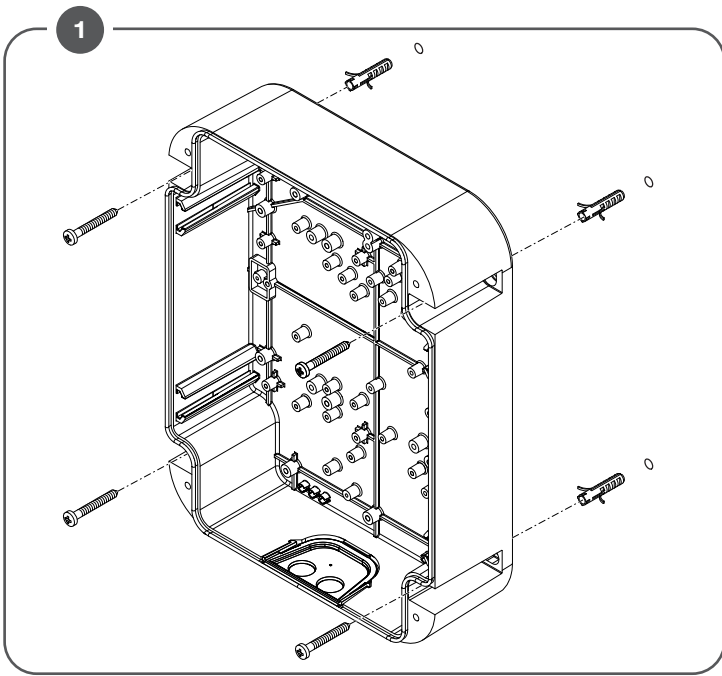

6

MAX.CP

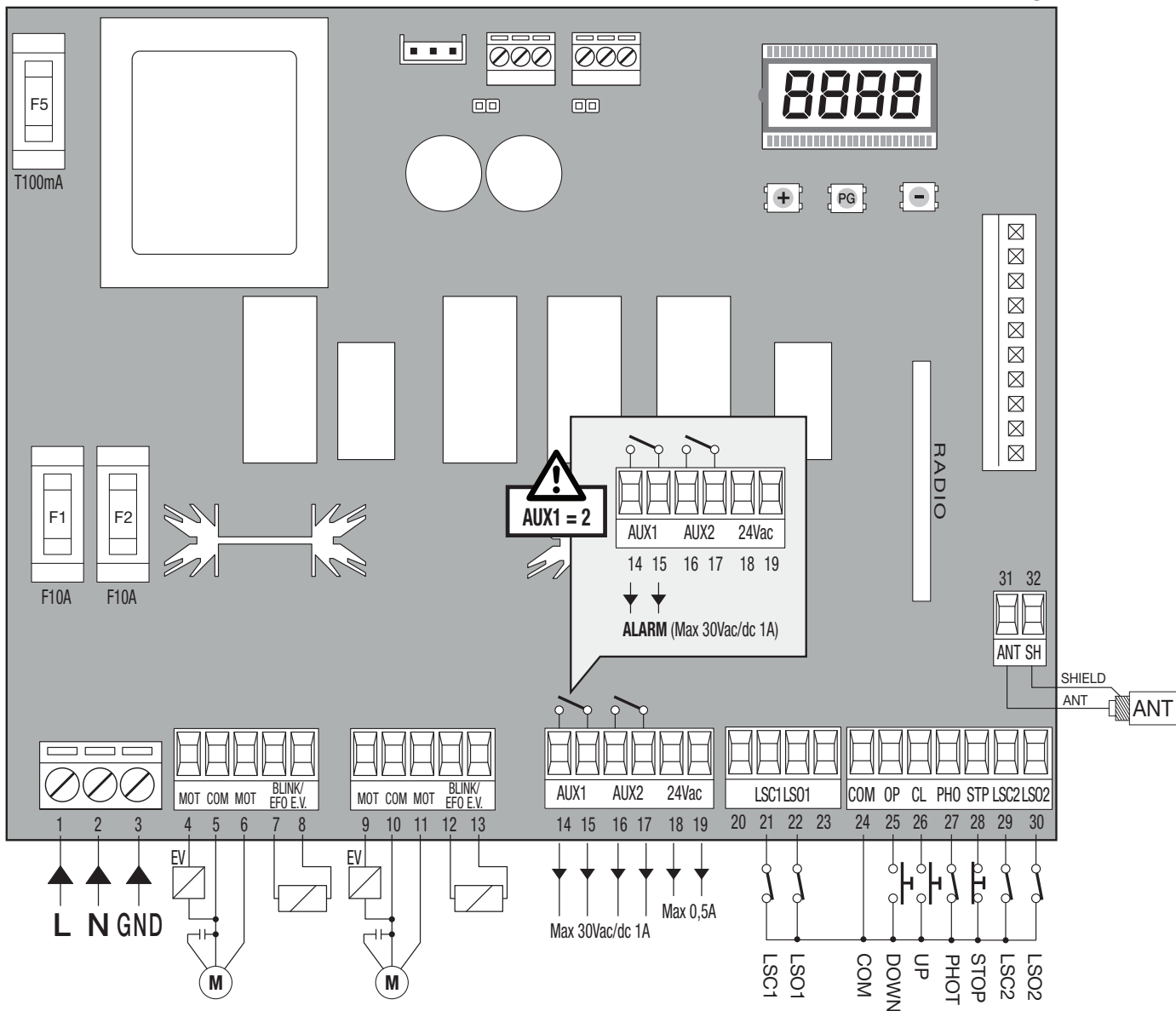

7

MAX.CP

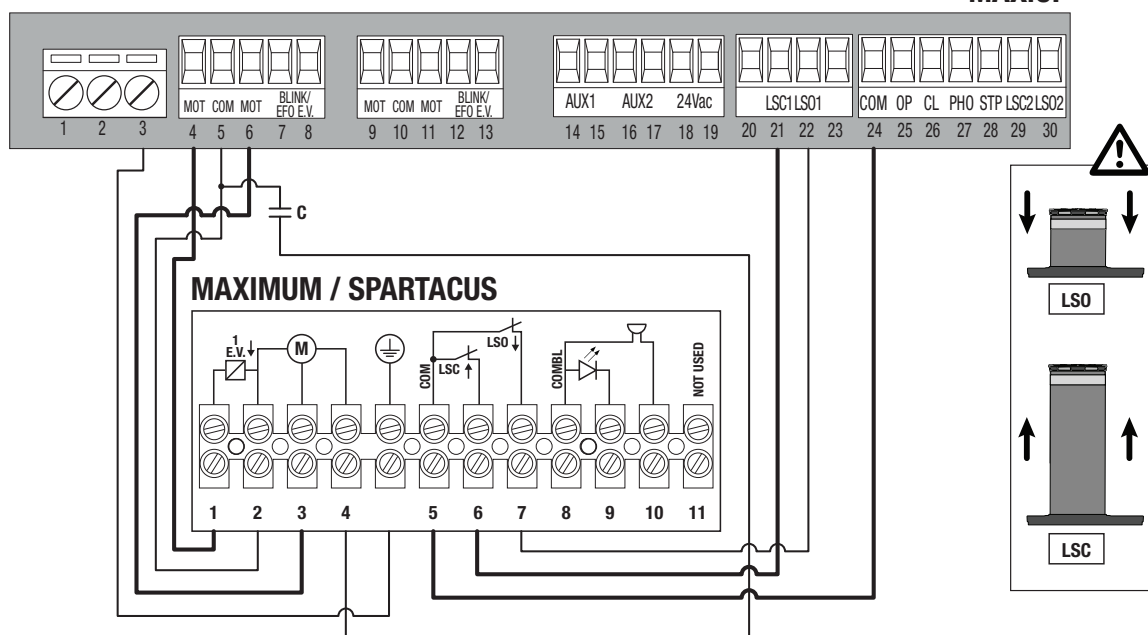

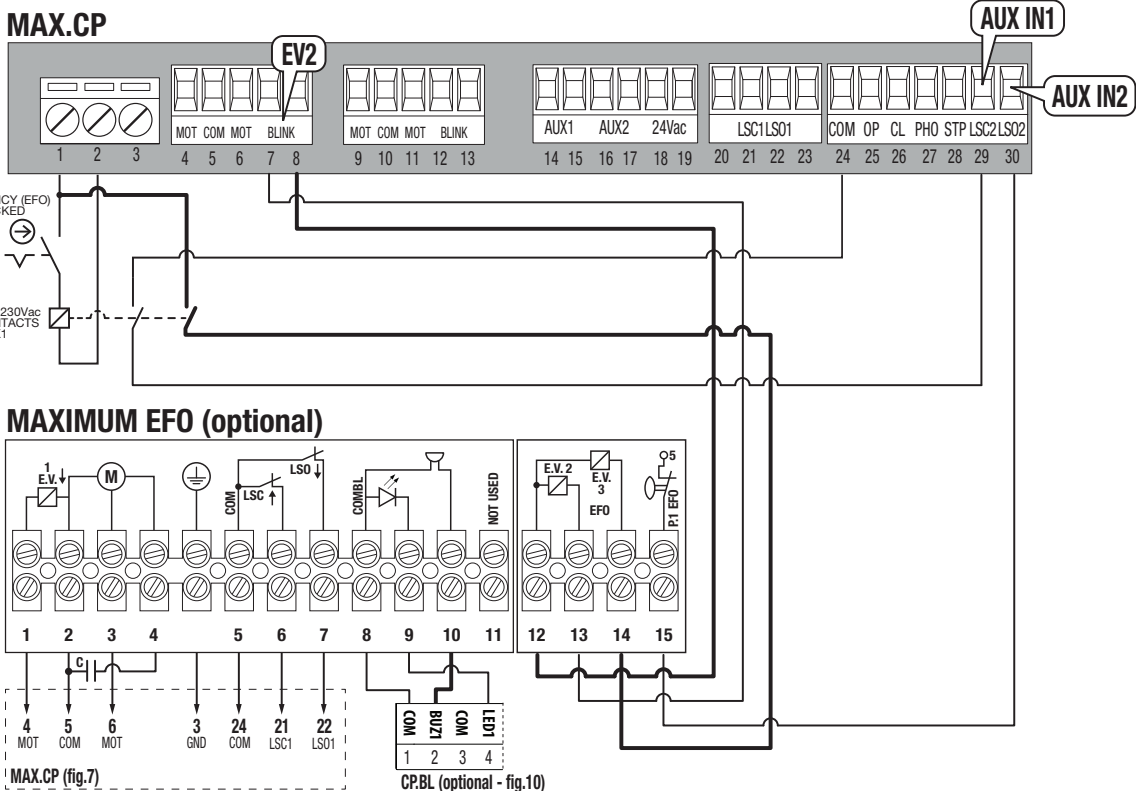
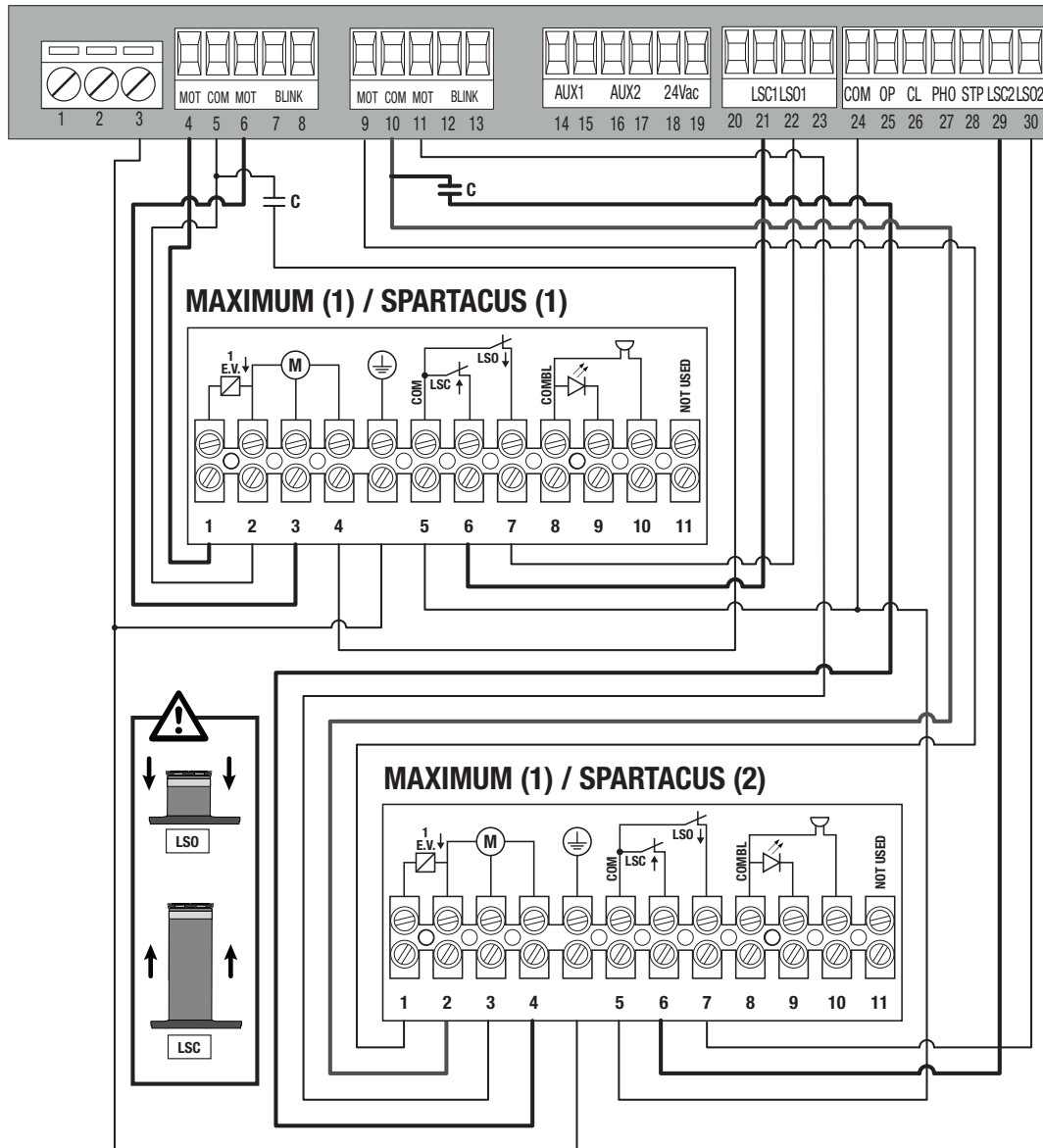

*EMERGENCY INTERLOCKED SWITCH (EIS): Not included

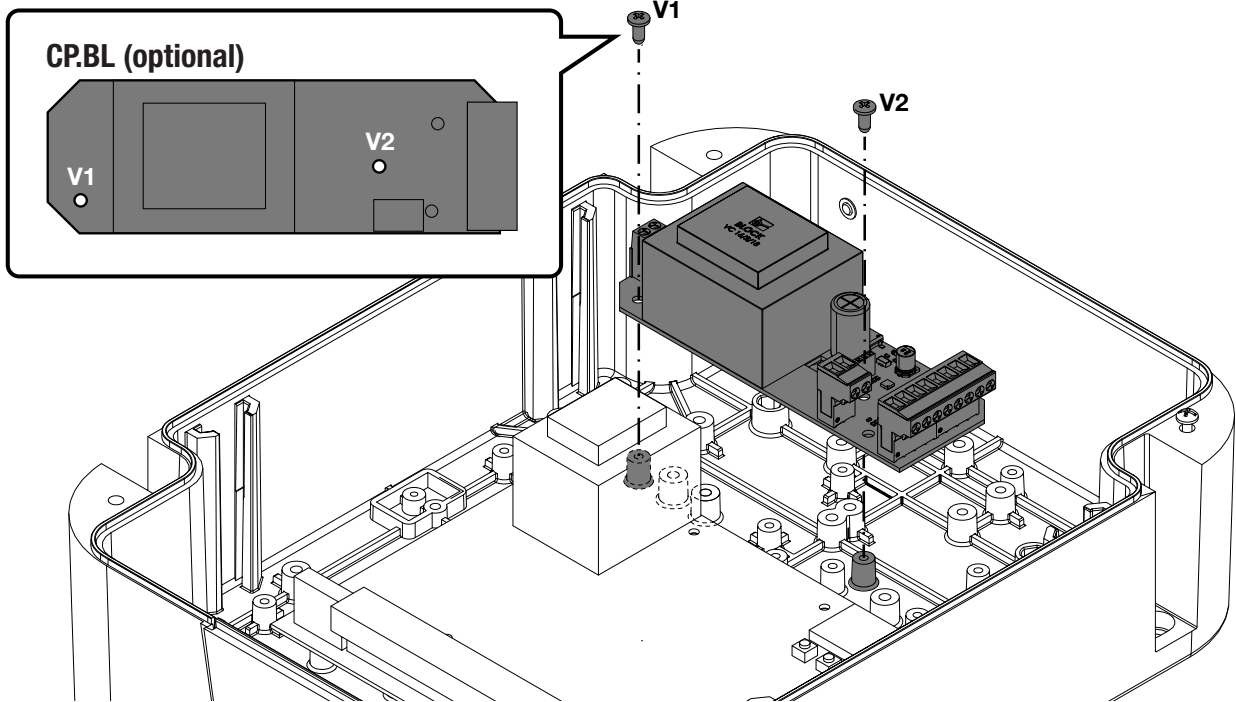

CP.BL (optional)

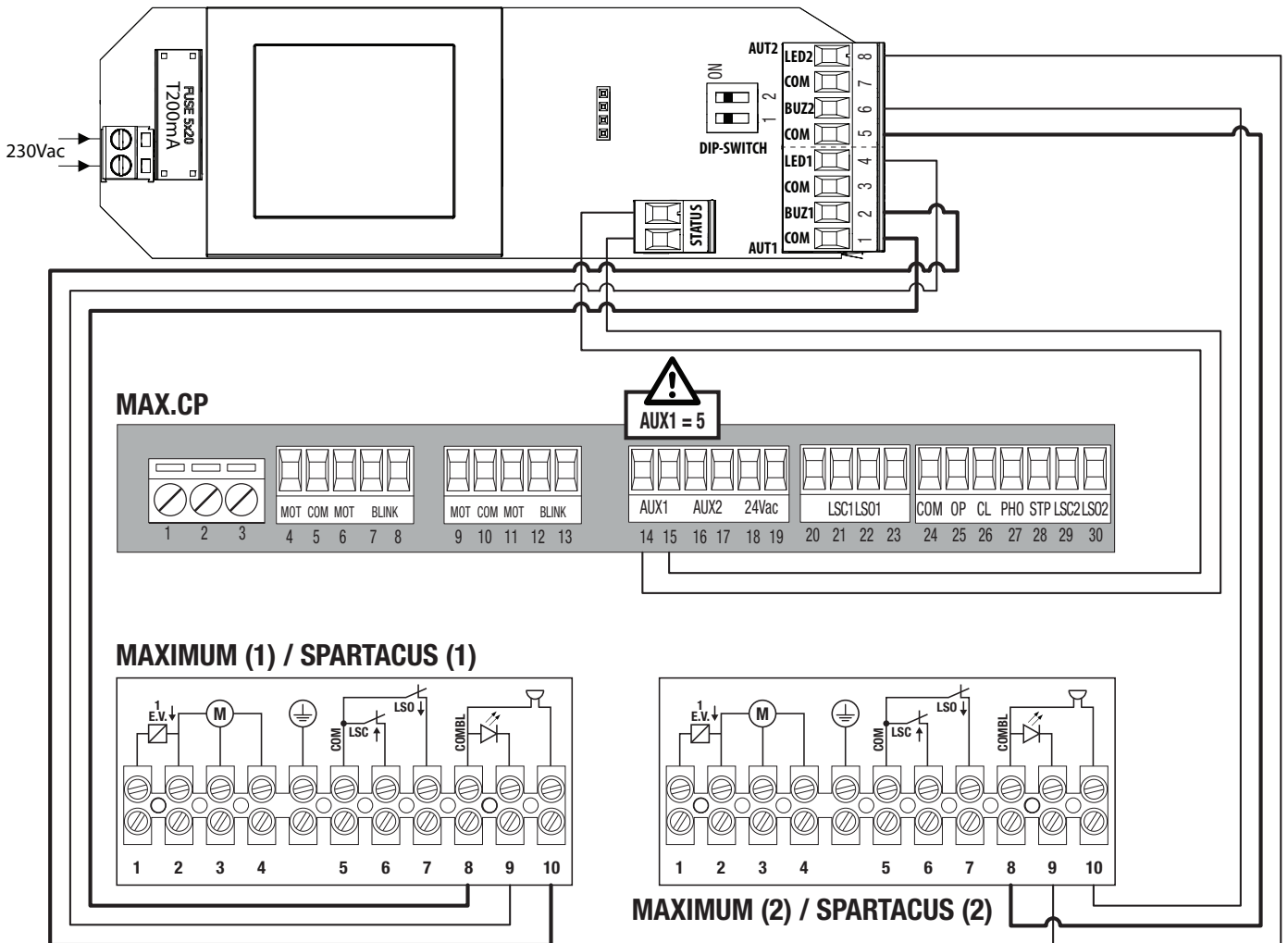

INFORMAZIONI GENERALI

E' vietato l'utilizzo del prodotto per scopi o con modalità non previste nel presente manuale. Usi non corretti possono essere causa di danni al prodotto e mettere in pericolo persone e cose. Si declina ogni responsabilità dall'inosservanza della buona tecnica nella costruzione dei cancelli, nonché dalle deformazioni che potrebbero verificarsi durante l'uso. Conservare questo manuale per futuri utilizzi.

INFORMAZIONI PER L'INSTALLATORE

Questo manuale è destinato esclusivamente a personale qualificato per l'installazione e la manutenzione di aperture automatiche. L'installazione deve essere effettuata da personale qualificato (installatore professionale, secondo EN12635), nell'osservanza della Buona Tecnica e delle norme vigenti. Verificare che la struttura del cancello sia adatta ad essere automatizzata. L'installatore deve fornire tutte le informazioni relative al funzionamento automatico, manuale e di emergenza dell'automazione, e consegnare all'utilizzatore dell'impianto le istruzioni d'uso.

AVVERTENZE GENERALI

I materiali dell'imballaggio non devono essere lasciati alla portata dei bambini in quanto fonte di potenziale pericolo. Non disperdere nell'ambiente i materiali di imballo, ma separare le varie tipologie (es. cartone, polistirolo) e smaltirle secondo le normative locali. Non permettere ai bambini di giocare con i dispositivi di comando del prodotto. Tenere i telecomandi lontano dai bambini.

Questo prodotto non è destinato a essere utilizzato da persone (bambini inclusi) con capacità fisiche, sensoriali o mentali ridotte, o con mancanza di conoscenze adeguate, a meno che non siano sotto supervisione o abbiano ricevuto istruzioni d'uso da persone responsabili della loro sicurezza. Applicare tutti i dispositivi di sicurezza (fotocellule, coste sensibili, ecc.) necessari a proteggere l'area da pericoli di impatto, schiacciamento, convogliamento, cesoiamento. Tenere in considerazione le normative e le direttive in vigore, i criteri della Buona Tecnica, l'utilizzo, l'ambiente di installazione, la logica di funzionamento del sistema e le forze sviluppate dall'automazione.

L'installazione deve essere fatta utilizzando dispositivi di sicurezza e di comandi conformi alla EN12978 e EN12453. Raccomandiamo di utilizzare accessori e parti di ricambio originali, utilizzando ricambi non originali il prodotto non sarà più coperto da garanzia. Tutte le parti meccaniche ed elettroniche che compongono l'automazione soddisfano i requisiti e le norme in vigore e presentano marcatura CE.

SICUREZZA ELETTRICA

Prevedere sulla rete di alimentazione un interruttore/sezionatore onnipolare con distanza d'apertura dei contatti uguale o superiore a 3 mm. Verificare che a monte dell'impianto elettrico vi sia un interruttore differenziale e una protezione di sovracorrente adeguati. Alcune tipologie di installazione richiedono il collegamento dell'anta ad un impianto di messa a terra rispondente alle vigenti norme di sicurezza.

Durante gli interventi di installazione, manutenzione e riparazione, togliere l'alimentazione prima di accedere alle parti elettriche.

Scollegare anche eventuali batterie tampone se presenti. L'installazione elettrica e la logica di funzionamento devono essere in accordo con le normative vigenti. I conduttori alimentati con tensioni diverse, devono essere fisicamente separati, oppure devono essere adeguatamente isolati con isolamento supplementare di almeno 1 mm. I conduttori devono essere vincolati da un fissaggio supplementare in prossimità dei morsetti. Ricontrollare tutti i collegamenti fatti prima di dare tensione. Gli ingressi N.C. non utilizzati devono essere ponticellati.

SMALTIMENTO

Come indicato dal simbolo a lato, è vietato gettare questo prodotto nei rifiuti domestici in quanto alcune parti che lo compongono potrebbero risultare nocive per l'ambiente e la salute umana, se smaltite scorrettamente. L'apparecchiatura, pertanto, dovrà essere consegnata in adeguati centri di raccolta differenziata, oppure riconsegnata al rivenditore al momento dell'acquisto di una nuova apparecchiatura equivalente. Lo smaltimento abusivo del prodotto da parte dell'utente comporta l'applicazione delle sanzioni amministrative previste dalla normativa vigente.

Le descrizioni e le illustrazioni presenti in questo manuale non sono impegnative. Lasciando inalterate le caratteristiche essenziali del prodotto il fabbricante si riserva il diritto di apportare qualsiasi modifica di carattere tecnico, costruttivo o commerciale senza impegnarsi ad aggiornare la presente pubblicazione.

DATI TECNICI

Alimentazione di rete	230 Vac +/- 10% 50/60 Hz
Uscita Motore	1 o 2 dissuasori serie MAXIMUM 1 dissuasore MAX M30 EFO 1 o 2 dissuasori SPARTACUS
Corrente massima motore	8A per ogni singola uscita
Uscita alimentazione accessori	24Vac 0,5A max.
Grado di protezione	IP54
Temp. funzionamento	-20°C / +60°C
Ricevitore radio	433,92 MHz incorporato e configurabile
N° codici memorizzabili	64

CENTRALE DI COMANDO MAX.CP FUNZIONI INGRESSI/USCITE (FIG.6)

Morsetti	Funzione	Descrizione
1/2/3	Alimentazione	Ingresso 230Vac 50/60Hz 1: L-Fase - 2: N-Neutro - 3: GND-Terra
4/5/6	Motore 1	Collegamento dissuasore 1: 4: Discesa - 5: COM - 6: Salita
7/8	Blink/E.V.	Uscita per dispositivo lampeggiante o EFO, configurabile con logica EFO. Con logica EFO (Emergency Fast Operation), il dispositivo permette un tempo di risalita rapida in ~ 2,5 secondi. Con logica EFO:ON = EV2 salita normale
9/10/11	Motore 2	Collegamento dissuasore 2: 9: Discesa - 10: COM - 11: Salita
12/13	Blink	Uscita per dispositivo lampeggiante
14/15	Uscita ausiliaria 1	Uscita ausiliaria 1 configurabile tramite il parametro AUX1 Contatto libero da tensione max 30Vac/dc 1A.
16/17	Uscita ausiliaria 2	Uscita ausiliaria 2 configurabile tramite il parametro AUX2 Contatto libero da tensione max 30Vac/dc 1A.
18/19	24 Vac	Uscita alimentazione accessori 24Vac/0,5A max.
20	Non usato	
21	LSC1/SWC1	Ingresso finecorsa chiusura (dissuasore alzato) dissuasore 1
22	LSO1/SWO1	Ingresso finecorsa apertura (dissuasore abbassato) dissuasore 1
23	Non usato	
24	Comune Ingressi	Comune per tutti gli ingressi di comando.
25	Discesa	Ingresso pulsante (contatto N.O.), per la discesa dei dissuasori, configurabile come contatto Orologio
26	Salita	Ingresso pulsante (contatto N.O.), per la risalita dei dissuasori
27	Fotocellula	Ingresso collegamento dispositivi di sicurezza, contatto N.C. (ad es. fotocellule, spire magnetiche, GL.PRES ecc). / Con logica EFO=ON ed Emergency Interlocked Switch (EIS) abilitato: dispositivi di sicurezza disabilitati.
28	STOP	Ingresso pulsante STOP (contatto N.C.)
29	LSC2/SWC2 AUX IN1	Ingresso finecorsa chiusura (dissuasore alzato LSC2/SWC2) dissuasore 2 / Con logica EFO=ON: ingresso contatto N.O. relè K1
30	LSO2/SWO2 AUX IN2	Ingresso finecorsa apertura (dissuasore abbassato LSO2/SWO2) dissuasore 2 / Con logica EFO=ON: ingresso pressostato P1 EFO
31/32	Antenna	Collegamento antenna scheda radoricevente incorporata: 31: ANT-segnale - 32: SHIELD-schermo.
FUSIBILI		
F1	F10A	Protezione Motore 1
F2	F10A	Protezione Motore 2
F5	T 100 mA	Protezione Trasformatore/Accessori

PROGRAMMAZIONE

La programmazione delle varie funzionalità viene effettuata utilizzando il display LCD presente a bordo della centrale ed impostando i valori desiderati nei menu di programmazione descritti di seguito.

Il menu parametri consente di impostare un valore numerico ad una funzione, in modo analogo ad un trimmer di regolazione.

Il menu logiche consente di attivare o disattivare una funzione, in modo analogo al settaggio di un dip-switch.

Altre funzioni speciali seguono i menu parametri e logiche e possono variare a seconda del tipo di centrale o revisione software.

ATTENZIONE!

Con logica EFO:ON e il pulsante di emergenza abilitato, le protezioni vengono disabilitate in automatico fino al ripristino del pulsante di emergenza.

PER ACCEDERE ALLA PROGRAMMAZIONE

- 1 - Premere il pulsante <PG>, il display si porta nel primo menu Parametri "PAR".
- 2 - Scegliere con il pulsante <+> o <-> il menu che si intende selezionare.
- 3- Premere il pulsante <PG>, il display mostra la prima funzione disponibile nel menu.
- 4 - Scegliere con il pulsante <+> o <-> la funzione che si intende modificare.
- 5 - Premere il pulsante <PG>, il display mostra il valore attualmente impostato per la funzione selezionata.
- 6 - Selezionare con il pulsante <+> o <-> il valore che si intende assegnare alla funzione.
- 7 - Premere il pulsante <PG>, il display mostra il segnale "PRG" che indica l'avvenuta programmazione.

NOTE

La pressione simultanea di <+> e <-> effettuata all'interno di un menu funzione consente di tornare al menu superiore senza apportare modifiche. Mantenere la pressione sul tasto <+> o sul tasto <-> per accelerare l'incremento/decremento dei valori.

Dopo un'attesa di 30s la centrale esce dalla modalità programmazione e spegne il display.

La pressione del pulsante <+> equivale alla funzione *Salita*. La pressione del pulsante <-> equivale alla funzione *Discesa*

PARAMETRI, LOGICHE E FUNZIONI SPECIALI

Nelle tabelle di seguito vengono descritte le singole funzioni disponibili nella centrale.

PARAMETRI (PRr)			
MENU	FUNZIONE	MIN-MAX-(Default)	MEMO
tcr	Tempo di salita automatica del dissuasore 1 e del dissuasore 2. Al termine del tempo impostato la centrale comanda la risalita del dissuasore.	3-240-(10s)	
tn1	Tempo lavoro dissuasore 1. Regola la durata massima della manovra di discesa e salita del dissuasore 1. Deve essere impostato circa 4 sec. in più rispetto al tempo di corsa effettiva dell'automatismo.	1-90-(10s)	
tn2	Tempo lavoro dissuasore . Regola la durata massima della manovra di discesa e salita del dissuasore 2. Deve essere impostato circa 4 sec. in più rispetto al tempo di corsa effettiva dell'automatismo.	1-90-(10s)	
blc	Tempo di mantenimento blocco, comanda per circa 1s una manovra di risalita. Valore espresso in ore. Il valore 0 disattiva la funzione.	0-12-(0)	
blco	Regola il tempo di arresto dopo l'intercettazione del finecorsa di APERTURA. Valore espresso in decimi di secondo.	0-24-(12)	
blcc	Regola il tempo di arresto dopo l'intercettazione del finecorsa di CHIUSURA. Valore espresso in decimi di secondo.	0-24-(12)	
AUX1	Imposta la modalità di funzionamento dell'uscita ausiliaria 1 0: Contatto per collegamento spia stato dissuasore 1 (vedi schema collegamento AUX). Spia accesa a dissuasore abbassato. Spia intermittente frequenza 1 lampeggio/sec. con dissuasore in discesa Spia intermittente frequenza 2 lampeggio/sec. con dissuasore in salita Spia spenta con dissuasore alzato. 1: Contatto AUX 1 chiuso solo con dissuasore 1 alzato. 2: Contatto per collegamento sirena/allarme, chiuso durante la salita del dissuasore 1, vedi schema di collegamento Fig.6. 3: L'uscita replica lo stato dell'ingresso LSC1 4: L'uscita replica lo stato dell'ingresso LSO1 5: Uscita comando scheda luci-buzzer mod. CP.BL (fig.10) 6: Uscita luce di zona. L'uscita si attiva con dissuasore in movimento o con dissuasore abbassato (e logica TCA=ON) 7: uscita semaforo. L'uscita si disattiva quando il dissuasore è completamente abbassato Nota: Se la logica PP=On le impostazioni sono relative al solo dissuasore 1 Se la logica PP=off le impostazioni sono relative ad entrambi i dissuasori.	0-7-(5)	
AUX2	Imposta la modalità di funzionamento dell'uscita ausiliaria 2 0: Contatto per collegamento spia stato dissuasore 2 (vedi schema collegamento AUX). Spia accesa a dissuasore abbassato. Spia intermittente frequenza 1 lampeggio/sec. con dissuasore in discesa. Spia intermittente frequenza 2 lampeggio/sec. con dissuasore in salita. Spia spenta con dissuasore alzato. 1: Contatto AUX 2 chiuso solo con dissuasore 2 alzato. 2: Contatto per collegamento sirena/allarme, chiuso durante la salita del dissuasore, vedi schema di collegamento Fig.6. 3: L'uscita replica lo stato dell'ingresso LSC2 4: L'uscita replica lo stato dell'ingresso LSO2 5: Uscita comando scheda luci-buzzer mod. CP.BL (fig.10) 6: Uscita luce di zona. L'uscita si attiva con dissuasore in movimento o con dissuasore abbassato (e logica TCA=ON) 7: uscita semaforo. L'uscita si disattiva quando il dissuasore è completamente abbassato Nota: Se la logica PP=On le impostazioni sono relative al solo dissuasore 2 Se la logica PP=off le impostazioni sono relative ad entrambi i dissuasori.	0-7-(0)	
chl	Imposta la modalità di funzionamento del canale 1 della ricevente ad innesto. 0: Open 1: Close 2: Passo-Passo 3: STOP. Nota: Se la logica PP=On le impostazioni sono relative al solo dissuasore 1 Se la logica PP=off le impostazioni sono relative ad entrambi i dissuasori.	0-3-(0)	

ch2	Imposta la modalità di funzionamento dell'ingresso canale 2 della ricevente ad innesto. 0: Open 1: Close 2: Passo-Passo 3: STOP. Nota: Se la logica PP=On le impostazioni sono relative al solo dissuasore 2 Se la logica PP=off le impostazioni sono relative ad entrambi i dissuasori.	0-3-(1)	
------------	---	---------	--

LOGICHE (LoG)			
MENU	FUNZIONE	ON-OFF-(Default)	MEMO
tcA	Abilita o disabilita il tempo di chiusura (salita) automatico.	(OFF)	
ibL	Abilita o disabilita la funzione condominiale durante la discesa. ON: Comandi PP cablati e comandi radio disabilitati durante la discesa OFF: funzione disabilitata	(OFF)	
ibcA	Abilita o disabilita i comandi PP del trasmettitore durante la fase TCA. On: Comandi PP non abilitati. Off: Comandi PP abilitati.	(OFF)	
ibc	Abilita o disabilita la funzione condominiale durante la salita. ON: Comandi PP cablati e comandi radio disabilitati durante la salita OFF: funzione disabilitata	(OFF)	
ScL	Abilita o disabilita la chiusura rapida On: risalita rapida abilitata. Con dissuasore abbassato o in fase di discesa l'intervento della fotocellula provoca la risalita automatica dopo 3 s. Attiva solo con TCA=ON Off: risalita rapida disabilitata.	(OFF)	
PP	Abilita o disabilita il funzionamento simultaneo dei dissuasori. On: l'ingresso DOWN si comporta come un ingresso PP per il dissuasore 1, l'ingresso UP si comporta come ingresso PP per il dissuasore 2 Off: l'ingresso DOWN aziona entrambi i dissuasori in discesa, l'ingresso UP aziona entrambi i dissuasori in salita.	(OFF)	
PrEo	Abilita o disabilita il pre-lampeggio prima della DISCESA del dissuasore ON: prelampeggio abilitato. L'uscita lampeggiante si attiva 3s prima della partenza del motore in discesa (non usare con EFO installato) OFF: Prelampeggio disabilitato	(OFF)	
PrEc	Abilita o disabilita il prelampeggio prima della SALITA del dissuasore ON: prelampeggio abilitato. L'uscita lampeggiante si attiva 5s prima della partenza del motore in discesa (non usare con EFO installato) OFF: Prelampeggio disabilitato	(OFF)	
nLSU	Abilita/disabilita il funzionamento a tempo dei dissuasori. ON: funzionamento a tempo dei dissuasori (il tempo di funzionamento è definito dai parametri TM1 e TM2). Non utilizzare con pressostato GL.PRES. Funzioni AUX non disponibili. OFF: funzionamento con finecorsa.	(OFF)	
htr	Abilita o disabilita la funzione Uomo presente. On: Funzionamento Uomo Presente. La pressione dei pulsanti DOWN/UP deve essere mantenuta durante tutta la manovra. Off: Funzionamento automatico. N.B: Disponibile solo con logica PP in OFF.	(OFF)	
EFO	Funzionamento con dispositivo EFO (Emergency Fast operation) ON: funzionamento per dissuasore provvisto di sistema EFO. L'ingresso STOP diventa ingresso Pressostato, l'uscita BLINK controlla la valvola per il serbatoio supplementare (EFO). OFF: funzionamento normale.	(OFF)	
RoPF	Attiva o disattiva la funzione di "Apertura forzata in assenza di rete". ON: Funzione attiva. In caso di mancanza di rete il dissuasore scende automaticamente (vedi schema di collegamento elettrovalvola) NB: non è possibile utilizzare l'uscita lampeggiante dedicata per il dissuasore OFF: Funzione non attiva	(OFF)	

cUrr	Abilita o disabilita i trasmettitori a codice programmabile. On: Ricevitore radio abilitato esclusivamente ai trasmettitori a codice variabile (rolling-code). Off: Ricevitore abilitato a trasmettitori codice variabile (rolling-code) e programmabile (autoapprendimento e dip/switch) .	(ON)	
rEN	Abilita o disabilita l'inserimento remoto dei radiotrasmettitori (vedi paragrafo APPRENDIMENTO REMOTO). On: Inserimento remoto abilitato Off: Inserimento remoto disabilitato.	(ON)	

RADIO (rRd)

MENU	FUNZIONE
PP1	Selezionando questa funzione la ricevente si pone in attesa (PUSH) di un codice trasmettitore da assegnare alla funzione passo-passo per il dissuasore 1. Premere il tasto del trasmettitore che si intende assegnare a questa funzione. Se il codice è valido, viene memorizzato e viene visualizzato il messaggio oH Se il codice non è valido, viene visualizzato il messaggio Err.
PP2	Selezionando questa funzione la ricevente si pone in attesa (PUSH) di un codice trasmettitore da assegnare alla funzione passo-passo per il dissuasore 2. Premere il tasto del trasmettitore che si intende assegnare a questa funzione. Se il codice è valido, viene memorizzato e viene visualizzato il messaggio oH Se il codice non è valido, viene visualizzato il messaggio Err.
oPEn	Selezionando questa funzione la ricevente si pone in attesa (PUSH) di un codice trasmettitore da assegnare alla funzione DISCESA (entrambi i dissuasori). Premere il tasto del trasmettitore che si intende assegnare a questa funzione. Se il codice è valido, viene memorizzato e viene visualizzato il messaggio oH Se il codice non è valido, viene visualizzato il messaggio Err.
cLOSE	Selezionando questa funzione la ricevente si pone in attesa (PUSH) di un codice trasmettitore da assegnare alla funzione SALITA (entrambi i dissuasori). Premere il tasto del trasmettitore che si intende assegnare a questa funzione. Se il codice è valido, viene memorizzato e viene visualizzato il messaggio oH Se il codice non è valido, viene visualizzato il messaggio Err.
CLr	Selezionando questa funzione la ricevente si pone in attesa (PUSH) di un codice trasmettitore da cancellare dalla memoria. Se il codice è valido, viene cancellato e viene visualizzato il messaggio oH Se il codice non è valido o non è presente in memoria, viene visualizzato il messaggio Err
rEr	Cancella completamente la memoria della ricevente. Viene richiesta conferma dell'operazione. Selezionando questa funzione la ricevente si pone in attesa (PUSH) di una nuova pressione di PGM a conferma dell'operazione. A fine cancellazione viene visualizzato il messaggio oH

NUMERO MANOVRE (nRR1)

Visualizza il numero di cicli completi (discesa+salita) effettuati dal dissuasore M1. La prima pressione del pulsante <PG>, visualizza le prime 4 cifre, la seconda pressione le ultime 4. Es. <PG> 00 12 >>> <PG> 3456: effettuati 123.456 cicli.

NUMERO MANOVRE (nRR2)

Visualizza il numero di cicli completi (discesa+salita) effettuate dal dissuasore M2. La prima pressione del pulsante <PG>, visualizza le prime 4 cifre, la seconda pressione le ultime 4. Es. <PG> 00 12 >>> <PG> 3456: effettuati 123.456 cicli.

RESET (rE5)

RESET della centrale. ATTENZIONE!: Riporta la centrale ai valori di default.
La prima pressione del pulsante <PG> provoca il lampeggio della scritta rE5, una ulteriore pressione del pulsante <PG> effettua il reset della centrale. Nota: Non vengono cancellati i trasmettitori dalla ricevente ne la password di accesso.
Vengono riportati ai valori di default tutte le logiche e tutti i parametri, è pertanto necessario ripetere la procedura di autosest.

PASSWORD DI ACCESSO (codE)

Consente di inserire un codice di protezione di accesso alla programmazione della centrale.

E' possibile inserire un codice alfanumerico di quattro caratteri utilizzando i numeri da 0 a 9 e le lettere A-B-C-D-E-F.

Il valore di default è 0000 (quattro zeri) e indica l'assenza di codice di protezione.

In qualsiasi momento è possibile annullare l'operazione di inserimento del codice, premendo contemporaneamente i tasti + e -. Una volta inserita la password è possibile operare sulla centrale, entrando ed uscendo dalla programmazione per un tempo di circa 10 minuti, in modo da consentire le operazioni di regolazione e test delle funzioni.

Sostituendo il codice 0000 con qualsiasi altro codice si abilita la protezione della centrale, impedendo l'accesso a tutti i menu. Se si desidera inserire un codice di protezione, procedere come segue:

- selezionare il menu Code e premere OK.
- viene visualizzato il codice 0000, anche nel caso sia già stato inserito in precedenza un codice di protezione.
- con i tasti + e - si può variare il valore del carattere lampeggiante.
- con il tasto OK si conferma il carattere lampeggiante e si passa al successivo.
- dopo aver inserito i 4 caratteri compare un messaggio di conferma "CONF".
- dopo alcuni secondi viene ri-visualizzato il codice 0000
- è necessario riconfermare il codice di protezione precedentemente inserito, in modo da evitare inserimenti involontari.

Se il codice corrisponde al precedente, viene visualizzato un messaggio di conferma "OK"

La centrale esce automaticamente dalla fase di programmazione, e per accedere nuovamente ai menu sarà necessario inserire il codice di protezione memorizzato.

IMPORTANTE: ANNOTARE il codice di protezione e CONSERVARLO IN LUOGO SICURO per future manutenzioni. Per rimuovere un codice da una centrale protetta è necessario entrare in programmazione con la password e riportare il codice al valore di default 0000. IN CASO DI SMARRIMENTO DEL CODICE È NECESSARIO RIVOLGERSI ALL'ASSISTENZA TECNICA AUTORIZZATA, PER IL RESET TOTALE DELLA CENTRALE.

APPRENDIMENTO REMOTO TRASMETTITORI

Se si dispone di un trasmettitore già memorizzato nella ricevente è possibile effettuare l'apprendimento radio remoto (senza necessità di accedere alla centrale).

IMPORTANTE: La procedura deve essere eseguita con dissuasore abbassato durante la pausa TCA.

Procedere come segue:

- 1 Premere il tasto nascosto del trasmettitore già memorizzato.
- 2 Premere, entro 5s, il tasto del trasmettitore già memorizzato corrispondente al canale da associare al nuovo trasmettitore. Il lampeggiante si accende.
- 3 Premere entro 10s il tasto nascosto del nuovo trasmettitore.
- 4 Premere, entro 5s, il tasto del nuovo trasmettitore da associare al canale scelto al punto 2. Il lampeggiante si spegne.
- 5 La ricevente memorizza il nuovo trasmettitore ed esce immediatamente dalla programmazione.

SCHEDA OPZIONALE CP.BL (FIG.10)

Scheda di alimentazione 230Vac opzionale che identifica la posizione del dissuasore tramite STATUS per il controllo dei LED di segnalazione del dissuasore e i buzzer.

Fissare la scheda nelle apposite sedi utilizzando le viti V1 e V2 (Fig. 10).

Procedere al collegamento alla centrale MAX.CP come indicato nello schema.

La scheda dispone di due dip-switch per impostare la modalità di funzionamento quando il dissuasore è completamente alzato:

DIP 1 ON	DIP 2 ON	Led accessi fissi (Default)
DIP 1 ON	DIP 2 OFF	Led lampeggio normale (200ms acceso/ 200ms spento)
DIP 1 OFF	DIP 2 ON	Led lampeggio veloce (100ms acceso/ 100ms spento)
DIP 1 OFF	DIP 2 OFF	Led lampeggio lento (500ms acceso/ 500ms spento)

DIAGNOSTICA

Durante il normale funzionamento, il display LCD visualizza lo stato degli ingressi e delle uscite come da schema a fianco. Ad ogni attivazione di un ingresso/uscita corrisponde l'accensione del relativo segmento del display LCD.

La modalità di lampeggio dei segmenti LSO1/LSC1/LSO2/LSC2 indica la modalità di funzionamento (Logica NLSW).

2 lampeggi con pausa:

Arresto sui fermi meccanici, non sono utilizzati i finecorsa magnetici.

Logica NLSW=ON - funzionamento a tempo.

Nessun lampeggio (accesi fissi):

Funzionamento con finecorsa magnetici. Logica NLSW:OFF.

P.1 EFO = Diagnostica pressione EFO

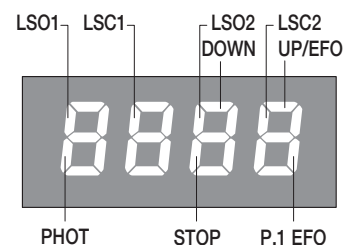

SMALTIMENTO

Qualora il prodotto venga posto fuori servizio, è necessario seguire le disposizioni legislative in vigore al momento per quanto riguarda lo smaltimento differenziato ed il riciclaggio dei vari componenti (metalli, plastiche, cavi elettrici, ecc.); è consigliabile contattare il vostro installatore o una ditta specializzata ed abilitata allo scopo.

The product shall not be used for purposes or in ways other than those for which the product is intended for and as described in this manual. Incorrect uses can damage the product and cause injuries and damages.



The company shall not be deemed responsible for the non-compliance with a good manufacture technique of gates as well as for any deformation, which might occur during use.

Keep this manual for further use.

This manual has been especially written to be use by qualified fitters.



Installation must be carried out by qualified personnel (professional installer, according to EN 12635), in compliance with Good Practice and current code.

Make sure that the structure of the gate is suitable for automation.

The installer must supply all information on the automatic, manual and emergency operation of the automatic system and supply the end user with instructions for use.

Packaging must be kept out of reach of children, as it can be hazardous. For disposal, packaging must be divided the various types of waste (e.g. carton board, polystyrene) in compliance with regulations in force.

Do not allow children to play with the fixed control devices of the product. Keep the remote controls out of reach of children.

This product is not to be used by persons (including children) with reduced physical, sensory or mental capacity, or who are unfamiliar with such equipment, unless under the supervision of or following training by persons responsible for their safety.



Apply all safety devices (photocells, safety edges, etc.) required to keep the area free of impact, crushing, dragging and shearing hazard. Bear in mind the standards and directives in force, Good Practice criteria, intended use, the installation environment, the operating logic of the system and forces generated by the automated system.

Installation must be carried out using safety devices and controls that meet standards EN 12978 and EN 12453.

Only use original accessories and spare parts, use of non-original spare parts will cause the warranty planned to cover the products to become null and void.

All the mechanical and electrical parts composing automation must meet the requirements of the standards in force and outlined by CE marking.

An omnipolar switch/section switch with remote contact opening equal to, or higher than 3mm must be provided on the power supply mains.

Make sure that before wiring an adequate differential switch and an overcurrent protection is provided.

Pursuant to safety regulations in force, some types of installation require that the gate connection be earthed.

During installation, maintenance and repair, cut off power supply before accessing to live parts.

Also disconnect buffer batteries, if any are connected.



The electrical installation and the operating logic must comply with the regulations in force.

The leads fed with different voltages must be physically separate, or they must be suitably insulated with additional insulation of at least 1 mm.

The leads must be secured with an additional fixture near the terminals.

During installation, maintenance and repair, interrupt the power supply before opening the lid to access the electrical parts

Check all the connections again before switching on the power.

The unused N.C. inputs must be bridged.

WASTE DISPOSAL



As indicated by the symbol shown, it is forbidden to dispose this product as normal urban waste as some parts might be harmful for environment and human health, if they are disposed of incorrectly. Therefore, the device should be disposed in special collection platforms or given back to the reseller if a new and similar device is purchased. An incorrect disposal of the device will result in fines applied to the user, as provided for by regulations in force.

Descriptions and figures in this manual are not binding. While leaving the essential characteristics of the product unchanged, the manufacturer reserves the right to modify the same under the technical, design or commercial point of view without necessarily update this manual.

TECHNICAL DATA

Mains power	230 Vac +/- 10% 50/60 Hz
Motor output	1/2 MAX M30 series bollards 1 MAX M30 EFO bollard
Maximum motor current	8A for each individual output
Accessory power supply output	24Vac 0.5A max.
Degree of protection	IP54
Operating temp.	-20°C / +60°C
Radio receiver	433.92 MHz built-in and configurable
No. of codes that can be stored	64

MAX.CP CONTROL UNIT

INPUT/OUTPUT FUNCTIONS (FIG.6)

Terminals	Department	Description
1/2/3	Supply	Input 230Vac 50/60Hz 1: L-phase - 2: N-Neutral - 3: GND-Ground
4/5/6	Motor 1	Bollard connection 1: 4: Descent - 5: COM - 6: Ascent
7/8	Blink/EFO E.V.	Output for flashing or EFO device, configurable with EFO logic. With EFO (Emergency Fast Operation) logic, the device allows a fast ascent time of ~2.5 seconds. With EFO:ON logic = EV2 normal ascent
09/10/2011	Motor 2	Bollard connection 2: 9: Descent - 10: COM - 11: Ascent
12/13	Blink	Output for flashing device.
14/15	Auxiliary output 1	Auxiliary output 1 configurable via parameter AUX1 Voltage free contact max 30Vac/dc 1A.
16/17	Auxiliary output 2	Auxiliary output 1 configurable via parameter AUX2 Voltage free contact max 30Vac/dc 1A.
18/19	24 Vac	Accessory power supply output 24Vac/0.5A max.
20	Not used	
21	LSC1/SWC1	Closing limit switch input (bollard up) bollard 1
22	LSO1/SWO1	Opening limit switch input (bollard down) bollard 1
23	Not used	
24	Common Inputs	Common for all control inputs.
25	Descent	Button input (N.O. contact), for the descent of bollards, configurable as Clock contact
26	Ascent	Button input (N.O. contact), for the ascent of bollards.
27	Photocell	Safety device connection input, N.C. contact. (e.g. photocells, magnetic loops, GL.PRES etc.). / With EFO=ON logic and Emergency Interlocked Switch (EIS) enabled: safety devices disabled.
28	STOP	STOP button input (N.C. Contact)
29	LSC2/SWC2 AUX IN1	Closing limit switch input (bollard up LSC2/SWC2) bollard 2 / With EFO=ON logic: N.O. contact relay K1 input
30	LSO2/SWO2 AUX IN2	Opening limit switch input (bollard down LSO2/SWO2) bollard 2 / With EFO=ON logic: P1 EFO pressure switch input
31/32	Antenna	Built-in radio receiver board antenna connection: 31: ANT-signal- 32: SHIELD-shield.
FUSES		
F1	F10A	Motor Protection 1
F2	F10A	Motor Protection 2
F5	T 100 mA	Transformer Protection/Accessories

PROGRAMMING

The various functions are programmed using the LCD display on the control unit and by setting the desired values in the programming menus described below.

The parameters menu allows a numerical value to be set to a function, similar to an adjustment trimmer.

The logic menu allows a function to be activated or deactivated, similar to the setting of a dip-switch.

Other special functions follow the parameters and logic menus and may vary depending on the type of control unit or software revision.

TO ACCESS PROGRAMMING

- 1 - Press the <PG> button to display the first "PAR" parameter menu.
- 2 - Use the <+> or <-> button to choose the menu you wish to select.
- 3 - Press the <PG> button to display the first function available in the menu.
- 4 - Use the <+> or <-> button to select the function you wish to change.
- 5 - Press the <PG> button to display the value currently set for the selected function.
- 6 - Use the <+> or <-> button to select the value you wish to assign to the function.
- 7 - Press the <PG> button to display the "PRG" signal indicating successful programming.

NOTES

Pressing <+> and <-> simultaneously within a function menu allows you to return to the top menu without making any changes.

Hold the <+> or <-> button to accelerate the increase/decrease of values.

After 30 seconds, the control unit exits programming mode and switches off the display.

Pressing <+> button equals to the Ascent function. Pressing <-> button equals the Descent function

PARAMETERS, LOGICS AND SPECIAL FUNCTIONS

The following tables describe the individual functions available in the control unit.

PARAMETERS (PRr)			
MENU	FUNCTION	MIN-MAX-(Default)	MEMO
<i>tcA</i>	Automatic ascent time of bollard 1 and bollard 2. At the end of the set time the control unit commands the bollard ascent again.	3-240-(10s)	
<i>tn1</i>	Bollard working time 1. Adjusts the maximum duration of the descent and ascent manoeuvre of bollard 1. It must be set about 4 seconds longer than the actual running time of the automatism.	1-90-(10s)	
<i>tn2</i>	Bollard working time. Adjusts the maximum duration of the bollard descent and ascent manoeuvre 2. It must be set about 4 seconds longer than the actual running time of the automatism.	1-90-(10s)	
<i>bLc</i>	Hold time, it commands an ascent manoeuvre for approx. 1 second Value expressed in hours. The value 0 disables the function.	0-12-(0)	
<i>bLco</i>	Adjusts the stopping time after the OPEN limit switch has been intercepted. Value expressed in tenths of a second.	0-24-(12)	
<i>bLcc</i>	Adjusts the stopping time after the CLOSE limit switch is intercepted. Value expressed in tenths of a second.	0-24-(12)	
<i>AUX 1</i>	Sets the operating mode of auxiliary output 1 0: Contact for connection of bollard 1 status light (see AUX connection diagram). Light on when the bollard is lowered. Flashing light frequency 1 flash/second with bollard in descent. Flashing light frequency 2 flash/second with bollard in ascent. Warning light off with bollard raised. 1: AUX 1 contact closed only when bollard 1 is raised. 2: Contact for connection of siren/alarm, closed during the ascent of the bollard 1, see connection diagram Fig.6. 3: Output replicates the status of input LSC1 4: Output replicates the status of input LSC1 5: Light-buzzer board command output mod. CP.BL (fig.10) 6: Zone light output. The output is activated with bollard in movement or with bollard lowered (and logic TCA=ON) 7: Traffic light output. The output is deactivated when the bollard is fully lowered Note: If logic PP=On the settings are relative only to bollard 1 If logic PP=off the settings are relative to both bollards.	0-7-(5)	
<i>AUX2</i>	Sets the operating mode of auxiliary output 2 0: Contact for connection of bollard 2 status light (see AUX connection diagram). Light on when the bollard is lowered. Flashing light frequency 1 flash/second with bollard in descent. Flashing light frequency 2 flash/second with bollard in ascent. Warning light off with bollard raised. 1: AUX 2 contact closed only when the bollard is raised. 2: Contact for siren/alarm connection, closed during the ascent of the bollard 2, see connection diagram Fig.6. 3: Output replicates the status of input LSC2 4: Output replicates the status of input LSO2 5: Light-buzzer board command output mod. CP.BL (fig.10) 6: Zone light output. The output is activated with bollard in movement or with bollard lowered (and logic TCA=ON) 7: Traffic light output. The output is deactivated when the bollard is fully lowered Note: If logic PP=On the settings are relative only to bollard 2 If logic PP=off the settings are relative to both bollards.	0-7-(0)	
<i>ch 1</i>	Sets the operating mode of channel 1 of the plug-in receiver. 0: Open 1: Close 2: Step-by-Step 3: STOP. Note: If logic PP=On the settings are relative to bollard 1 only If logic PP=off the settings are relative to both bollards.	0-3-(0)	

ch2	Sets the operating mode of the channel 2 input of the plug-in receiver. 0: Open 1: Close 2: Step-by-Step 3: STOP. Note: If logic PP=On the settings are relative to bollard 2 only If logic PP=off the settings are relative to both bollards.	0-3-(1)	
------------	---	---------	--

LOGICS (LOG)			
MENU	FUNCTION	ON-OFF-(Default)	MEMO
tca	Enables or disables the automatic ascent time.	(OFF)	
ibl	Enables or disables the condominium function during descent. ON: PP commands wired and radio commands disabled during descent OFF: function disabled	(OFF)	
ibca	Enables or disables PP commands from the transmitter during the TCA phase. On: PP commands not enabled. Off: PP commands enabled.	(OFF)	
ibc	Enables or disables the condominium function during ascent. ON: PP commands wired and radio commands disabled during ascent OFF: function disabled	(OFF)	
scL	Enables or disables the rapid closing. On: Fast ascent enabled. When the bollard is lowered or during the descent phase, the photocell triggers automatic ascent after 3 seconds. Activate only with TCA=ON Off: fast ascent disabled.	(OFF)	
PP	Enables or disables the simultaneous operation of the bollards. On: the input DOWN acts a PP input for bollard 1, the UP input acts as a PP input for bollard 2 Off: the DOWN input operates both bollards during the descent, the UP input operates both bollards in closing (ascent)	(OFF)	
PrEo	Enables or disables pre-wiring before bollard descent ON: pre-warning enabled. The flashing output is activated 3s before the start of the downward motor (do not use with EFO installed) OFF: Prewarning disabled	(OFF)	
PrEc	Enables or disables the prewarning before the bollard goes UP ON: Pre-warning enabled. The flashing output is activated 5s before the start of the downward motor (do not use with EFO installed) OFF: Pre-warning disabled	(OFF)	
nLSU	Enables/disables timed operation of bollards. ON: Timed operation of the bollards (the operating time is defined by parameters TM1 and TM2). Do not use with GL.PRES pressure switch AUX functions not available. OFF: operation with limit switch.	(OFF)	
htr	Enables or disables the Human Present function. On: Human Present function. The DOWN/UP button must be kept pressed throughout the manoeuvre. Off: Automatic operation. Note: Only available with PP logic in OFF.	(OFF)	
EFO	EFO (Emergency Fast operation) device operation ON: operation for a bollard equipped with an EFO system. The STOP input becomes a pressure switch input, the BLINK output controls the valve for the additional tank (EFO). OFF: normal operation.	(OFF)	
RoPF	Enables or disables the “forced opening in the absence of mains power” function. ON: Function active. In the event of a mains power failure the bollard descends automatically (see connection diagram electrovalve) NB: the dedicated flashing output for the bollard cannot be used OFF: Function not active	(OFF)	

cuAr	Enables or disables programmable code transmitters. On: Radio receiver enabled exclusively for rolling-code transmitters. Off: Receiver enabled for rolling-code and programmable (self-learning and dip/switch) transmitters.	(ON)	
rEn	Enables or disables remote switching of radio transmitters (see REMOTE LEARNING section). On: Remote entry enabled Off: Remote entry disabled	(ON)	

RADIO (*rRd*)

MENU	FUNCTION
pp1	Selecting this function, the receiver waits (Push) for a transmitter code to be assigned to the step-step function for bollard 1. Press the key of the transmitter you want to assign to this function. If the code is valid, it is stored and the message OK is displayed. If the code is not valid, the message Err is displayed.
pp2	Selecting this function, the receiver waits (Push) for a transmitter code to be assigned to the step-step function for bollard 2. Press the key of the transmitter you want to assign to this function. If the code is valid, it is stored and the message OK is displayed. If the code is not valid, the message Err is displayed.
oPEn	Selecting this function, the receiver waits (Push) for a transmitter code to be assigned to the OPEN function (both bollards) Press the key of the transmitter you want to assign to this function. If the code is valid, it is stored and the message OK is displayed. If the code is not valid, the message Err is displayed.
cLOSE	Selecting this function, the receiver waits (Push) for a transmitter code to be assigned to the CLOSE function (both bollards) Press the key of the transmitter you want to assign to this function. If the code is valid, it is stored and the message OK is displayed. If the code is not valid, the message Err is displayed.
CLr	Selecting this function, the receiver waits (Push) for a transmitter code to be deleted from the memory If the code is valid, it is deleted and the message OK is displayed. If the code is not valid or not stored in the memory, the message Err is displayed.
rEr	Completely deletes the memory of the receiver. Confirmation of the operation is requested. When this function is selected, the receiver waits (Push) for a new PGM to confirm the operation. At the end of the deletion, the message OK is displayed.

MANOEUVRES NUMBER (*nRR1*)

Displays the number of complete cycles (descent+ascent) performed by the M1 bollard. The first press of the <PG> button displays the first 4 digits, the second press the last 4. Ex. <PG> 0012 >>> <PG> 3456: 123,456 cycles made.

MANOEUVRES NUMBER (*nRR2*)

Displays the number of complete cycles (descent+ascent) performed by the 2 bollard. The first press of the <PG> button displays the first 4 digits, the second press the last 4. Ex. <PG> 0012 >>> <PG> 3456: 123,456 cycles made.

RESET (*rE5*)

RESET of the control unit. WARNING!: Resets the control unit to default values. Pressing the <PG> button for the first time causes the RES message to flash; pressing the <PG> button again resets the control unit. Note: The transmitters are not deleted from the receiver, nor is the access password. All logics and parameters are reset to default values, so the autiset procedure must be repeated.

ACCESS PASSWORD (code)

Allows you to enter a protection code for access to programming the control unit.

It is possible to enter a four-character alphanumeric code using the numbers 0 to 9 and the letters A-B-C-D-E-F.

The default value is 0000 (four zeros) and indicates the absence of a protection code.

It is possible to cancel the code entry operation at any time by pressing the + and - buttons simultaneously. Once the password has been entered, it is possible to operate the control unit, going in and out of programming for a period of about 10 minutes, in order to allow the adjustment operations and functions testing.

Replacing the code 0000 with any other code enables the protection of the control unit, preventing access to all menus. If you wish to enter a protection code, proceed as follows:

- select the Code menu and press OK.
- The code 0000 is displayed, even if a protection code has already been previously entered.
- Use the + and - keys to change the value of the flashing character.
- The OK key confirms the flashing character and moves on to the next one.
- After entering the 4 characters, a confirmation message "CONF" appears.
- after a few seconds the code 0000 is displayed again.
- it is necessary to reconfirm the previously entered protection code in order to avoid unintentional entries.

If the code corresponds to the previous one, an "OK" confirmation message is displayed.

The control unit automatically exits the programming phase, and to access the menus again it will be necessary to enter the stored protection code.

IMPORTANT: NOTE the protection code and KEEP IT IN A SAFE PLACE for future maintenance. To remove a code from a protected control unit, it is necessary to enter programming mode with the password and reset the code to the default value 0000. IF THE CODE IS LOST, IT IS NECESSARY TO CONTACT THE AUTHORISED TECHNICAL SERVICE CENTRE FOR A TOTAL RESET OF THE CONTROL UNIT.

TRANSMITTERS REMOTE LEARNING

If you have a transmitter already stored in the receiver, it is possible to carry out radio remote learning (without having to access the control unit).

IMPORTANT: The procedure must be carried out with the bollard down during the TCA break.

Proceed as follows:

- 1 Press the hidden key of the transmitter already stored.
- 2 Press, within 5s, the key of the transmitter already stored corresponding to the channel to associate with the new transmitter. The flashing light comes on.
- 3 Press, within 10s, the hidden key of the new transmitter.
- 4 Press, within 5s, the key of the new transmitter to associate with the channel chosen in point 2. The flashing light goes out.
- 5 The receiver memorises the new transmitter and immediately exits programming.

OPTIONAL BOARD CP.BL (FIG.10)

Optional 230Vac power supply board that identifies the position of the bollard through STATUS to control the LEDs signalling the bollard and the buzzers.

Fix the board in place using screws V1 and V2 (Fig. 10).

Proceed to connect the MAX.CP control unit as shown in the diagram.

The board has two dip-switches to set the operating mode when the bollard is fully raised:

DIP 1 ON	DIP 2 ON	Fixed access LEDs (Default)
DIP 1 ON	DIP 2 OFF	Normal flashing LEDs (200ms on/ 200ms off)
DIP 1 OFF	DIP 2 ON	Fast flashing LEDs (100ms on/ 100ms off)
DIP 1 OFF	DIP 2 OFF	Slow flashing LEDs (500ms on/ 500ms off)

DIAGNOSTICS

During normal operation, the LCD display shows the status of the inputs and outputs as shown in the diagram opposite. Each activation of an input/output corresponds to the switching on of the corresponding segment of the LCD display.

The way the LSO1/LSC1/LSO2/LSC2 segments flash indicates the operating mode (Logic NLSW).

2 flashes with pause:

Stop on mechanical stops, magnetic limit switches are not used.

Logic NLSW=ON - timed operation.

No flashing (steady on):

Operation with magnetic limit switches. Logic NLSW:OFF.

P.1 EFO = EFO pressure diagnostics

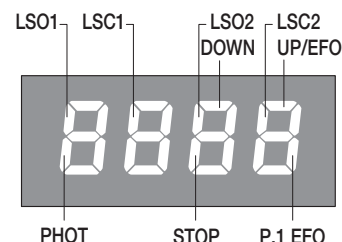

DISPOSAL

If the product is taken out of service, it is necessary to follow the legal provisions in force at the time with regard to the separate disposal and recycling of the various components (metals, plastics, electrical cables, etc.); it is advisable to contact your installer or a specialised company authorised for this purpose.

ALLGEMEINE INFORMATIONEN

Das Produkt darf nicht für andere Zwecke oder auf andere Weise verwendet werden, als in der vorliegenden Anleitung beschrieben. Ein ungeeigneter Gebrauch kann das Produkt beschädigen und eine Gefahr für Personen und Sachen darstellen. Wir übernehmen keinerlei Haftung für Schäden, die sich aus einer unsachgerechten Montage der Tore und aus daraus folgenden Verformungen ergeben können. Bewahren Sie dieses Handbuch für Nachschlagzwecke auf.

ERRICHTER GUIDE

Dieses Handbuch ist ausschließlich qualifiziertem Personal für die Installation und Wartung von automatischen Öffnungsvorrichtungen bestimmt. Die Installation muss von Fachpersonal (professioneller Installateur gemäß EN12635) unter Beachtung der Regeln der guten Technik sowie der geltenden Normen vorgenommen werden. Prüfen, dass die Struktur des Tors so ist, dass es automatisiert werden kann. Der Installateur hat dem Benutzer alle Informationen über den automatischen, manuellen Betrieb sowie den Not-Betrieb der Automatik zusammen mit der Bedienungsanleitung zu liefern.

HINWEISE

Das Verpackungsmaterial fern von Kindern halten, da es eine potentielle Gefahr darstellt. Das Verpackungsmaterial nicht ins Freie werfen, sondern je nach Sorte (z.B. Pappe, Polystyrol) und laut den örtlich geltenden Vorschriften entsorgen. Erlauben Sie es Kindern nicht, mit den Steuervorrichtungen dieses Produkts zu spielen. Halten Sie die Fernbedienungen von Kindern fern. Dieses Produkt eignet sich nicht für den Gebrauch durch Personen (einschließlich Kindern) mit eingeschränkten körperlichen, sensorischen oder geistigen Fähigkeiten oder ohne die nötigen Kenntnisse, es sei denn, sie werden von für ihre Sicherheit verantwortlichen Personen beaufsichtigt oder angeleitet. Wenden Sie alle Sicherheitsvorrichtungen (Fotozellen, Sensoren usw.) an, die zum Schutz des Gefahrenbereiches gegen Aufprall, Quetschung, Erfassung und Abtrennung von Gliedmaßen erforderlich sind. Berücksichtigen Sie die geltenden Normen und Richtlinien, die Regeln der guten Technik, die Einsatzweise, die Installationsumgebung, die Betriebsweise sowie die vom System entwickelten Kräfte. Die Installation muss unter Verwendung von Sicherheits- und Steuerungsvorrichtungen vorgenommen werden, die der Norm EN 12978 und EN 12453 entsprechen. Verwenden Sie ausschließlich Originalzubehör und Originalersatzteile, die Verwendung von nicht originalen Teilen zieht einen Verfall der vom Garantiezertifikat vorgesehenen Gewährleistungen nach sich. Alle mechanischen und elektrischen Teile der Automatisierung müssen den Vorgaben der gültigen Normen entsprechen und mit der CE-Kennzeichnung versehen sein.

ELEKTRISCHE SICHERHEIT

Das Stromnetz muss mit einem allpoligen Schalter bzw. Trennschalter ausgestattet sein, dessen Kontakte einen Öffnungsabstand gleich oder größer als 3 aufweisen. Kontrollieren, ob der elektrischen Anlage ein geeigneter Differentialschalter und ein Überspannungsschutzschalter vorgeschaltet sind. Einige Installationstypologien verlangen den Anschluss des Flügels an eine Erdungsanlage laut den geltenden Sicherheitsnormen. Während der Installation, der Wartung und der Reparatur, die Anlage stromlos machen bevor an den elektrischen Teilen gearbeitet wird. Klemmen Sie falls vorhanden auch die eventuellen Pufferbatterien ab. Die elektrische Installation und die Betriebslogik müssen den geltenden Vorschriften entsprechen. Die Leiter die mit unterschiedlichen Spannungen gespeist werden, müssen physisch getrennt oder sachgerecht mit einer zusätzlichen Isolierung von mindestens 1 mm isoliert werden. Die Leiter müssen in der Nähe der Klemmen zusätzlich befestigt werden. Während der Installation, der Wartung und der Reparatur, die Anlage stromlos machen bevor an den elektrischen Teilen gearbeitet wird. Alle Anschlüsse nochmals prüfen, bevor die Zentrale mit Strom versorgt wird. Die nicht verwendeten N.C. Eingänge müssen überbrückt werden.

ENTSORGUNG

Das seitlich abgebildete Symbol weist darauf hin, dass das Produkt nicht als Hausmüll entsorgt werden darf, da einige Bestandteile für die Umwelt und die menschliche Gesundheit gefährlich sind. Das Gerät muss daher zu einer zugelassenen Entsorgungsstelle gebracht oder einem Händler beim Kauf eines neuen Geräts zurückerstattet werden. Eine nicht ordnungsgemäße Entsorgung ist laut Gesetz strafbar.

Die in diesem Handbuch enthaltenen Beschreibungen und Abbildungen sind nicht verbindlich. Ausgenommen der Haupteigenschaften des Produkts, behält sich der Hersteller das Recht vor eventuelle technische, konstruktive oder kommerzielle Änderungen vorzunehmen ohne dass er vorliegende Veröffentlichung auf den letzten Stand bringen muss.

TECHNISCHE DATEN

Netzversorgung	230 Vac +/- 10% 50/60 Hz
Motorleistung	1/2 MAX M30-Serie Poller 1 MAX M30 EFO Poller
Maximaler Motorstrom	8A für jeden einzelnen Ausgang
Zubehör Stromversorgungsausgang	24Vac 0,5A max.
Schutzgrad	IP54
Betriebstemperatur	-20°C / +60°C
Funkempfänger	433,92 MHz eingebaut und konfigurierbar
Anzahl speicherbarer Codes	64

KONTROLLZENTRUM MAX.CP

EINGANGS-/AUSGANGSFUNKTIONEN (ABB. 6)

Klemmen	Betriebsweise	Beschreibung
1/2/3	Stromversorgung	Eingang 230Vac 50/60Hz 1: L-Phase - 2: N-Neutral - 3: GND-Erdung
4/5/6	Motor 1	Verbindung Poller 1: 4: Absenken - 5: COM - 6: Aufstieg
7/8	Blink/EFO E.V.	Ausgang für Blink- oder EFO-Gerät, konfigurierbar mit EFO-Logik. Mit der EFO-Logik (Emergency Fast Operation) ermöglicht das Gerät eine schnelle Anstiegszeit in ~ 2,5 Sekunden. Mit Logik EFO:ON = EV2 normale Steigung
9/10/11	Motor 2	Verbindung Poller 2: 9: Absenken - 10: COM - 11: Aufstieg
12/13	Blink	Ausgang für Blink-Gerät.
14/15	Zusätzlicher Ausgang 1	Zusätzlicher Ausgang 1 konfigurierbar durch Parameter AUX1 Spannungsfreier Kontakt max 30Vac/dc 1A.
16/17	Zusätzlicher Ausgang 2	Zusätzlicher Ausgang 2 konfigurierbar durch Parameter AUX2 Spannungsfreier Kontakt max 30Vac/dc 1A.
18/19	24 Vac	Ausgang Stromversorgung Zubehör 24Vac/0,5A max.
20	Nicht verwendet	
21	LSC1 Technologie/SWC1	Eingang Endschalter Schließung (Poller angehoben) Poller 1
22	LSO1 Technologie/SWO1	Eingang Endschalter Schließung (Poller gesenkt) Poller 1
23	Nicht verwendet	
24	Gemeinsam Eingänge	Gemeinsam für alle Steuereingänge.
25	Absenken	Tastereingang (Schließer), für das Absenken des Pollers, konfigurierbar als Uhrkontakt
26	Aufstieg	Tastereingang (Schließer), um den Poller hochzufahren
27	Fotozelle	Eingang Anschluss für Sicherheitseinrichtungen, Öffner (z. B. Lichtschranken, Magnetschleifen, GL.PRES usw.) Bei Logik EFO=ON und aktivierter Emergency Interlocked Switch (EIS): Sicherheitseinrichtungen deaktiviert
28	STOP	Eingang Taste STOP (Kontakt N.C.)
29	LSC2/SWC2 Technologie AUX IN1	Eingang Endschalter Schließung (Poller angehoben LSC2/SWC2) Poller 2. Bei EFO=ON-Logik: Eingangskontakt Schließerrelais K1
30	LSO2/SWO2 Technologie AUX IN2	Eingang Endschalter Schließung (Poller gesenkt LSO2/SWO2) Poller 2. Bei EFO=ON-Logik: Eingangskontakt Schließerrelais K1
31/32	Antenne	Antennenanschluss der eingebauten Funkempfängerkarte: 31: ANT-Signal - 32: SHIELD-Abschirmung.
FUSIBILI		
F1	F10A	Motorschutz 1
F2	F10A	Motorschutz 2
F5	T 100 mA	Transformatorschutz / Zubehörschutz

PROGRAMMIERUNG

Die Programmierung der verschiedenen Funktionen erfolgt über das LCD-Display am Steuergerät und das Einstellen der gewünschten Werte in den nachfolgend beschriebenen Programmiermenüs.

Im Parametermenü kann ein Zahlenwert für eine Funktion eingestellt werden, ähnlich wie bei einem Einstelltrimmer.

Im Logikmenü kann eine Funktion aktiviert oder deaktiviert werden, ähnlich wie bei der Einstellung eines Dip-Schalters.

Weitere Sonderfunktionen folgen den Parameter- und Logikmenüs und können je nach Steuergerätyp oder Softwareversion variieren.

UM AUF DIE PROGRAMMIERUNG ZUZUGREIFEN

- 1 - Drücken Sie die Taste <PG>, die Anzeige wechselt zum ersten Parametermenü „PAR“.
- 2 - Wählen Sie das auszuwählende Menü mit der Taste <+> oder <-> aus.
- 3- Drücken Sie die Taste <PG>, das Display zeigt die erste im Menü verfügbare Funktion.
- 4 - Verwenden Sie die Tasten <+> oder <->, um die zu ändernde Funktion auszuwählen.
- 5 - Drücken Sie die Taste <PG>, das Display zeigt den aktuell eingestellten Wert für die gewählte Funktion an.
- 6 - Wählen Sie den der Funktion zuzuweisenden Wert mit der Taste <+> oder <-> aus.
- 7 - Drücken Sie die Taste <PG>, das Display zeigt das Signal "PRG" an, das die erfolgreiche Programmierung anzeigt.

HINWEISE

Das Drücken der <->-Taste bei ausgeschaltetem Display entspricht dem Drücken der Schrittbetrieb-Taste.

Durch gleichzeitiges Drücken von <+> und <-> innerhalb eines Funktionsmenüs gelangt man ohne Änderungen in das obere Menü zurück. Halten Sie die Taste <+> oder die Taste <-> gedrückt, um das Erhöhen/Verringern der Werte zu beschleunigen.

Nach 30 s Wartezeit verlässt das Steuergerät den Programmiermodus und schaltet das Display aus.

Das Drücken der Taste <+> entspricht der Aufstiegsfunktion. Das Drücken der Taste <-> entspricht der Funktion Abstieg

PARAMETER, LOGIKEN UND SONDERFUNKTIONEN

In den folgenden Tabellen werden die einzelnen Funktionen beschrieben, die im Steuergerät verfügbar sind.

PARAMETER (PRr)			
MENÜ	FUNKTION	MIN-MAX-(De- fault)	MEMO
tcr	Automatische Schließzeit (Auffahren?) von Poller 1 und Poller 2. Nach Ablauf der eingestellten Zeit befiehlt die Steuerung dem Poller das Auffahren.	3-240-(10s)	
tN1	Arbeitszeit Poller 1. Stellt die maximale Dauer des Abstiegs- und Aufstiegsmanövers des Pollers 1 ein. Es sollte auf ungefähr 4 Sek. mehr als die tatsächliche Fahrzeit der Automatisierung eingestellt werden.	1-90-(10s)	
tN2	Arbeitszeit Poller Stellt die maximale Dauer des Abstiegs- und Aufstiegsmanövers des Pollers 2 ein. Es sollte auf ungefähr 4 Sek. mehr als die tatsächliche Fahrzeit der Automatisierung eingestellt werden.	1-90-(10s)	
bLc	Haltezeit der Blockierung, befiehlt ein Aufstiegsmanöver für ca. 1s. Wert in Stunden ausgedrückt. Der Wert 0 deaktiviert die Funktion.	0-12-(0)	
bLco	Stellt die Anhaltezeit nach dem Abfangen des AUF-Endschalters ein. Wert, ausgedrückt in Zehntelsekunden.	0-24-(12)	
bLcc	Stellt die Anhaltezeit nach dem Abfangen des ZU-Endschalters ein. Wert, ausgedrückt in Zehntelsekunden.	0-24-(12)	
AUX1	Einstellen der Betriebsart des Hilfsausgangs 1 0: Kontakt zum Anschluss der Poller-Statusanzeige (siehe Anschlussplan AUX). Warnleuchte leuchtet bei abgesenktem Poller. Intermittierende Warnleuchte Frequenz 1 Aufblinker/Sek. mit Poller im Abstieg Intermittierende Warnleuchte Frequenz 2 Aufblinker/Sek. mit Poller im Aufstieg Warnleuchte ausgeschaltet mit hochgefahrenem Poller. 1: Kontakt AUX 1 nur bei angehobenem Poller 1 geschlossen und bei abgesenktem oder bewegtem Poller geöffnet. 2: Kontakt für Sirene/Alarmanschluss, geschlossen beim Auffahren von Poller 1, siehe Anschlussplan Abb. 6. 3: Der Ausgang repliziert den Status des LSC1-Eingangs 4: Der Ausgang repliziert den Status des LSO1-Eingangs 5: Befehlsausgang der Licht-Summerplatine 6: Lichtleistung der Zone. Der Ausgang wird aktiviert, wenn der Poller in Bewegung ist oder wenn der Poller abgesenkt ist (und die Logik TCA=ON) 7: Ampelausgang. Der Ausgang wird deaktiviert, wenn der Poller vollständig abgesenkt ist. Anmerkung: Bei Logik PP=On beziehen sich die Einstellungen nur auf Poller 1 Ist die Logik PP=off, beziehen sich die Einstellungen auf beide Poller.	0-7-(5)	
AUX2	Einstellen der Betriebsart des Hilfsausgangs 2 0: Kontakt zum Anschluss der Poller-Statusanzeige (siehe Anschlussplan AUX). Warnleuchte leuchtet bei abgesenktem Poller. Intermittierende Warnleuchte Frequenz 1 Aufblinker/Sek. mit Poller im Abstieg Intermittierende Warnleuchte Frequenz 2 Aufblinker/Sek. mit Poller im Aufstieg Warnleuchte ausgeschaltet mit hochgefahrenem Poller. 1: Kontakt AUX 1 nur bei angehobenem Poller geschlossen und bei abgesenktem oder bewegtem Poller geöffnet. 2: Kontakt für Sirene/Alarmanschluss, geschlossen beim Auffahren von Poller, siehe Anschlussplan Abb. 6. 3: Der Ausgang repliziert den Status des LSC2-Eingangs 4: Der Ausgang repliziert den Status des LSO2-Eingangs 5: Befehlsausgang der Licht-Summerplatine Mod. CP.BL (Abb.10) 6: Lichtleistung der Zone. Der Ausgang wird aktiviert, wenn der Poller in Bewegung ist oder wenn der Poller abgesenkt ist (und die Logik TCA=ON) 7: Ampelausgang. Der Ausgang wird deaktiviert, wenn der Poller vollständig abgesenkt ist. Anmerkung: Bei Logik PP=On beziehen sich die Einstellungen nur auf Poller 2. Ist die Logik PP=off, beziehen sich die Einstellungen auf beide Poller.	0-7-(0)	
ch1	Stellt die Betriebsart von Kanal 1 des Einsteckempfängers ein. 0: Offen 1: Schließen 2: Schritt für Schritt 3: STOP. Anmerkung: Wenn die Logik PP=On ist, beziehen sich die Einstellungen nur auf Poller 1. Ist die Logik PP=off, beziehen sich die Einstellungen auf beide Poller.	0-3-(0)	

ch2	<p>Stellt die Betriebsart des Eingangs von Kanal 2 des Einsteckempfängers ein.</p> <p>0: Offen 1: Schließen 2: Schritt für Schritt 3: STOP.</p> <p>Anmerkung: Bei Logik PP=On beziehen sich die Einstellungen nur auf Poller 2. Ist die Logik PP=off, beziehen sich die Einstellungen auf beide Poller.</p>	0-3-(1)	
------------	---	---------	--

LOGIKEN (LoG)			
MENÜ	FUNKTION	ON-OFF-(Default)	MEMO
tcr	Aktiviert oder deaktiviert die automatische Schließzeit (Anstieg).	(OFF)	
ibl	Aktiviert oder deaktiviert die Kondominiumfunktion während des Abstiegs. ON: PP-Befehle verkabelt und Funkbefehle während des Abstiegs deaktiviert OFF: Funktion deaktiviert	(OFF)	
ibcA	Aktiviert oder deaktiviert die PP-Befehle des Senders während der TCA-Phase. On: PP-Befehle nicht aktiviert. Off: PP-Befehle aktiviert.	(OFF)	
ibc	Aktiviert oder deaktiviert die Kondominiumfunktion während des Aufstiegs. ON: PP-Befehle verkabelt und Funkbefehle während des Aufstiegs deaktiviert OFF: Funktion deaktiviert	(OFF)	
scL	Aktiviert oder deaktiviert die schnelle Schließung On: Schneller Anstieg aktiviert. Bei abgesenktem Poller oder in der Abstiegsphase bewirkt der Eingriff der Lichtschranke das automatische Aufsteigen nach 3 s. Aktiv nur mit TCA>0 Off: Schneller Anstieg deaktiviert.	(OFF)	
PP	Aktiviert oder deaktiviert den gleichzeitigen Betrieb der Poller. On: der Eingang OPEN verhält sich wie ein PP-Eingang für Poller 1, der Eingang CLOSE verhält sich wie ein PP-Eingang für BEIDE Poller Off: Eingang OPEN aktiviert beide Poller beim Abstieg, Eingang CLOSE aktiviert beide Poller beim Schließen (oben)	(OFF)	
PrEo	Aktiviert oder deaktiviert die Vorverdrahtung vor dem Absenken des Pollers ON: Vorwarnung aktiviert. Der blinkende Ausgang wird 3s vor dem Start des Sinkflugmotors aktiviert (nicht bei installiertem EFO verwenden) OFF: Vorwarnung deaktiviert	(OFF)	
PrEc	Aktiviert oder deaktiviert die Vorwarnung, bevor der Poller hochfährt ON: Vorwarnung aktiviert. Der blinkende Ausgang wird 5s vor dem Start des Abwärtsmotors aktiviert (nicht bei installiertem EFO verwenden) OFF: Vorwarnung deaktiviert	(OFF)	
nLSU	Aktiviert / deaktiviert den zeitgesteuerten Betrieb der Poller. ON: Zeitgesteuerter Betrieb der Poller (die Betriebszeit wird durch die Parameter TM1 und TM2 definiert). Nicht mit GL.PRES Druckschalter verwenden AUX-Funktionen nicht verfügbar. OFF: Betrieb mit Endschalter.	(OFF)	
htr	Aktiviert oder deaktiviert die Funktion „Anwesenheit eines Bedieners“. On: Betrieb „Anwesenheit eines Bedieners“ Das Drücken der DOWN / UP-Tasten muss während des gesamten Manövers beibehalten werden. Off: Automatischer Betrieb. Hinweis: Nur verfügbar, wenn die PP-Logik auf OFF steht.	(OFF)	
EFO	Betrieb mit EFO-Gerät (Emergency Fast Operation) ON: Betrieb für Poller mit EFO-System. Der Eingang STOP wird zum Eingang Druckschalter, der Ausgang BLINK steuert das Ventil für den Zusatztank (EFO). OFF: Normalbetrieb.	(OFF)	
RoPF	Aktiviert oder deaktiviert die Funktion „Zwangsöffnung bei fehlender Netzspannung“. ON: Funktion aktiv. Bei einem Stromausfall senkt sich der Poller automatisch ab (siehe Anschlussplan electrovalve) NB: Der spezielle Blinkausgang für den Poller kann nicht verwendet werden. OFF: Funktion nicht aktiv	(OFF)	

cURr	Aktiviert oder deaktiviert die Sender mit programmierbarem Code. On: Funkempfänger aktiviert ausschließlich an Sender mit variablem Code (rolling-code) Off: Empfänger aktiviert mit variablem Code (Rolling-Code) und programmierbaren (selbstlernenden und Dip/Schalter) Sendern.	(ON)	
rEN	Aktiviert oder deaktiviert das Ferneinschalten von Funksendern (siehe Abschnitt REMOTE-ERLERNUNG). On: Fernaktivierung aktiviert Off: Fernaktivierung deaktiviert.	(ON)	

RADIO (rRd)

MENÜ	FUNKTION
PP1	Durch Auswahl dieser Funktion schaltet sich der Empfänger in den Wartezustand (Push) auf einen Sendercode, welcher dem Schrittbetrieb für Poller 1 zugewiesen werden muss. Die Taste des Senders drücken, der dieser Funktion zugewiesen werden muss. Wenn der Code gültig ist, wird er gespeichert und die Meldung OK angezeigt. Wenn der Code ungültig ist, wird die Meldung Err. angezeigt
PP2	Durch Auswahl dieser Funktion schaltet sich der Empfänger in den Wartezustand (Push) auf einen Sendercode, welcher dem Schrittbetrieb für Poller 2 zugewiesen werden muss. Die Taste des Senders drücken, der dieser Funktion zugewiesen werden muss. Wenn der Code gültig ist, wird er gespeichert und die Meldung OK angezeigt. Wenn der Code ungültig ist, wird die Meldung Err. angezeigt
oPEr	Durch Auswahl dieser Funktion schaltet sich der Empfänger in den Wartezustand (Push) auf einen Sendercode, welcher der Funktion OPEN (beide Poler) zugewiesen werden muss. Die Taste des Senders drücken, der dieser Funktion zugewiesen werden muss. Wenn der Code gültig ist, wird er gespeichert und die Meldung OK angezeigt. Wenn der Code ungültig ist, wird die Meldung Err. angezeigt
cLOSE	Durch Auswahl dieser Funktion schaltet sich der Empfänger in den Wartezustand (Push) auf einen Sendercode, welcher der Funktion CLOSE (beide Poller) zugewiesen werden muss. Die Taste des Senders drücken, der dieser Funktion zugewiesen werden muss. Wenn der Code gültig ist, wird er gespeichert und die Meldung OK angezeigt. Wenn der Code ungültig ist, wird die Meldung Err. angezeigt
cLr	Durch Auswahl dieser Funktion schaltet sich der Empfänger in den Wartezustand (Push) auf einen Sendercode, welcher vom Speicher gelöscht werden soll. Wenn der Code gültig ist, wird er gelöscht und die Meldung OK angezeigt. Wenn der Code ungültig ist oder nicht im Speicher vorhanden ist, wird die Meldung Err angezeigt
rEr	Löscht den Speicher des Empfängers vollständig. Es wird zur Bestätigung des Vorgangs aufgefordert. Durch Auswahl dieser Funktion schaltet sich der Empfänger in den Wartezustand (Push) auf ein neues Drücken von PGM bei Bestätigen des Vorgangs. Nach dem Löschen wird die Meldung OK angezeigt

ANZAHL DER MANÖVER (rR1)

Zeigt die Anzahl der vollständigen Zyklen (Abstieg + Aufstieg) an, die der Poller M1 ausgeführt hat. Das erste Drücken der Taste <PG> zeigt die ersten 4 Ziffern an, das zweite Drücken die letzten 4. Beispiel: <PG> 0012 >>> <PG> 3456: durchgeführt 123.456 Zyklen.

ANZAHL DER MANÖVER (rR2)

Zeigt die Anzahl der vollständigen Zyklen (Abstieg + Aufstieg) an, die der Poller M2 ausgeführt hat. Das erste Drücken der Taste <PG> zeigt die ersten 4 Ziffern an, das zweite Drücken die letzten 4. Beispiel: <PG> 0012 >>> <PG> 3456: durchgeführt 123.456 Zyklen.

RESET (rE5)

RESET des Steuergeräts. ACHTUNG: Setzen Sie das Steuergerät auf die Standardwerte zurück.
Durch das erste Drücken der Taste <PG> blinkt die Aufschrift RES, durch erneutes Drücken der Taste <PG> wird die Steuereinheit zurückgesetzt. Hinweis: Die Sender werden und das Zugangskennwort nicht vom Empfänger gelöscht.
Alle Logiken und alle Parameter werden auf die Standardwerte zurückgesetzt, daher muss der Autoset-Vorgang wiederholt werden.

ZUGANGSPASSWORT (codE)

Ermöglicht die Eingabe eines Sicherheitscodes für den Zugriff auf die Programmierung des Bedienfelds.

Es ist möglich, einen vierstelligen alphanumerischen Code mit den Zahlen 0 bis 9 und den Buchstaben A-B-C-D-E-F einzugeben.

Der Standardwert ist 0000 (vier Nullen) und zeigt das Fehlen eines Schutzcodes an.

Sie können die Codeeingabe jederzeit abbrechen, indem Sie gleichzeitig die Tasten + und - drücken. Sobald das Passwort eingegeben wurde, kann die Steuereinheit betätigt und die Programmierung für ca. 10 Minuten eingegeben und beendet werden, damit die Funktionen angepasst und getestet werden können.

Durch Ersetzen des Codes 0000 durch einen anderen Code wird der Schutz des Steuergeräts aktiviert, wodurch der Zugriff auf alle Menüs verhindert wird. Wenn Sie einen Schutzcode eingeben möchten, gehen Sie wie folgt vor:

- Wählen Sie das Menü Code und drücken Sie OK.
- Der Code 0000 wird angezeigt, auch wenn zuvor bereits ein Schutzcode eingegeben wurde.
- Mit den Tasten + und - können Sie den Wert des blinkenden Zeichens ändern.
- Drücken Sie die OK-Taste, um das blinkende Zeichen zu bestätigen und mit dem nächsten fortzufahren.
- Nach Eingabe der 4 Zeichen erscheint eine Bestätigungsmeldung "CONF".
- Nach einigen Sekunden wird der Code 0000 erneut angezeigt
- Der zuvor eingegebene Schutzcode muss erneut bestätigt werden, um ein ungewolltes Einfügen zu vermeiden.

Wenn der Code mit dem vorherigen übereinstimmt, wird eine Bestätigungsmeldung "OK" angezeigt

Die Steuereinheit verlässt automatisch die Programmierphase. Um erneut auf die Menüs zuzugreifen, müssen Sie den gespeicherten Schutzcode eingeben.

WICHTIG: SCHREIBEN Sie sich den Schutzcode auf und bewahren Sie ihn für zukünftige Wartungsarbeiten an einem sicheren Ort auf. Um einen Code von einer geschützten Steuereinheit zu entfernen, müssen Sie die Programmierung mit dem Passwort aufrufen und den Code auf den Standardwert 0000 zurücksetzen. BEI VERLUST DES CODES MUSS DER AUTORISIERTE TECHNISCHE KUNDENDIENST

KONTAKTIERT WERDEN, UM DAS STEUERGERÄT VOLLSTÄNDIG ZURÜCKZUSETZEN.

FERNGESTEUERTE LERNFUNKTION DER SENDER

Wenn Sie bereits einen Sender im Empfänger gespeichert haben, können Sie die funkgesteuerte Lernfunktion durchführen (ohne Zugriff auf die Steuereinheit).

WICHTIG: Der Vorgang muss mit abgesenktem Poller während der TCA-Pause durchgeführt werden.

Wie folgt vorgehen:

- 1 Die verdeckte Taste des bereits gespeicherten Senders drücken.
- 2 Innerhalb von 5 Sekunden die Taste des bereits gespeicherten Senders entsprechend dem Kanal drücken, der einem neuen Sender zugewiesen werden soll. Das Blinklicht geht an.
- 3 Innerhalb von 10 Sekunden die verdeckte Taste des neuen Senders drücken.
- 4 Drücken Sie innerhalb von 5 Sekunden die Taste des neuen Senders, der dem in Punkt 2 gewählten Kanal zugeordnet werden soll. Das Blinklicht erlischt.
- 5 Der Empfänger speichert den neuen Sender und verlässt unverzüglich die Programmierung.

OPTIONALE PLATINE CP.BL (ABB. 10)

Optionale 230Vac Stromversorgungsplatine, die die Position des Pollers über STATUS erkennt, um die Poller-Signalisierungs-LEDs und die Summer zu steuern.

Befestigen Sie die Platine mit den Schrauben V1 und V2 in den entsprechenden Sitzen (Abb. 10).

Fahren Sie mit dem Anschluss an das Steuergerät MAX.CP wie in der Abbildung angegeben fort.

Die Platine verfügt über zwei Dip-Schalter, um den Betriebsmodus bei vollständig ausgefahrenem Poller einzustellen:

DIP 1 ON	DIP 2 ON	LED dauerhaft eingeschaltet (Default)
DIP 1 ON	DIP 2 OFF	LED normal blinkend (200ms ein/ 200ms aus)
DIP 1 OFF	DIP 2 ON	LED schnelles Blinken (100ms ein/ 100ms aus)
DIP 1 OFF	DIP 2 OFF	LED langsames Blinken (500ms ein/ 500ms aus)

DIAGNOSE

Während des normalen Betriebs zeigt das LCD-Display den Status der Ein- und Ausgänge an, wie in der nebenstehenden Abbildung dargestellt. Jede Aktivierung eines Ein- / Ausgangs entspricht dem Einschalten des zugehörigen Segments der LCD-Anzeige.

Der Blinkmodus der Segmente LSO1/LSC1/LSO2/LSC2 zeigt die Betriebsart an (NLSW-Logik).

2 Blinkzeichen mit Pause:

Stopp auf mechanischen Anschlägen, magnetische Endschalter werden nicht verwendet.

Logik NLSW=ON - zeitgesteuerter Betrieb.

Kein Blinken (dauerhaft an):

Betrieb mit magnetischen Endschaltern. Logik NLSW:OFF.

P.1 EFO = EFO-Druckdiagnose

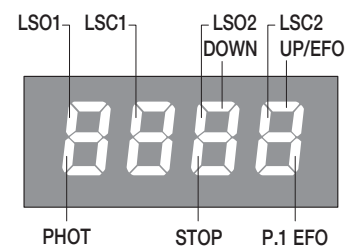

ENTSORGUNG

Bei Außerbetriebnahme des Produkts sind die jeweils geltenden gesetzlichen Bestimmungen zur differenzierten Entsorgung und Wiederverwertung der einzelnen Komponenten (Metalle, Kunststoffe, Elektrokabel usw.) zu beachten; es ist ratsam, sich an Ihren Installateur oder eine dafür autorisierte Firma zu wenden.

INFORMATIONS GÉNÉRALES

Il est interdit d'utiliser ce produit pour l'utilisation du produit ou avec des finalités ou modalités non prévues par le présent manuel. Toute autre utilisation pourrait compromettre l'intégrité du produit et présenter un danger pour les personnes ou pour les biens. Le fabricant décline toute responsabilité en cas d'utilisation impropre ou d'inobservation de la bonne technique dans la construction des portails, ainsi que de toute déformation qui pourrait avoir lieu lors de son utilisation. Toujours conserver la notice pour toute autre consultation future.

**GUIDE INSTALLATEUR**

Ce manuel est destiné exclusivement au personnel qualifié pour l'installation et la maintenance des ouvertures automatiques. Le montage doit être accompli par du personnel qualifié (monteur professionnel, conformément à EN12635), dans le respect de la bonne technique et des normes en vigueur. Vérifier que la structure du portail est adaptée pour être équipée d'un automatisme. L'installateur doit fournir toutes les informations relatives au fonctionnement automatique, au déverrouillage d'urgence de l'automatisme, et livrer à l'utilisateur les modes d'emploi.

**AVERTISSEMENTS GÉNÉRAUX**

Tenir à l'écart des enfants tous les matériaux d'emballage car ils représentent une source potentielle de danger. Ne pas disperser les matériaux d'emballage dans l'environnement, mais trier selon les différentes typologies (i.e. carton, polystyrène) et les traiter selon les normes locales. Ne pas laisser les enfants jouer avec les dispositifs de commande du produit. Conserver les télécommandes hors de la portée des enfants. Ce produit n'est pas prévu pour être utilisé par des personnes (dont les enfants) dont les capacités physiques, sensorielles ou mentales sont limitées, ou ne disposant pas des connaissances adéquates, sauf sous surveillance ou après avoir reçu les consignes des personnes responsables de leur sécurité. Appliquer tous les dispositifs de sécurité (photocellules, linteaux sensibles, etc..) nécessaires pour protéger la zone contre les risques de choc, d'écrasement, d'entraînement ou de cisaillement. Tenir compte des règlements et des directives en vigueur, des critères de bonne technique, de l'utilisation, de l'environnement de l'installation, de la logique de fonctionnement du système et des forces développées par l'automatisation. L'installation doit être équipée de dispositifs de sécurité et de commandes conformes aux normes EN 12978 et EN 12453. Utiliser exclusivement des accessoires et des pièces de rechange originales, l'utilisation de composants non originaux comporte l'exclusion du produit des couvertures prévues par le certificat de Garantie. Toutes les parties, mécaniques et électriques, qui composent l'automatisme doivent correspondre aux conditions requises des réglementations en vigueur et reporter le marquage CE.

**SÉCURITÉ ÉLECTRIQUE**

Prévoir sur le réseau de l'alimentation un interrupteur/sectionneur omnipolaire avec distance d'ouverture des contacts égale ou supérieure à 3 mm. Vérifier la présence en amont de l'installation électrique d'un interrupteur différentiel et d'une protection de sur-courant adéquats. Certains types d'installation requièrent le branchement du vantail à une installation de mise à terre satisfaisant les normes de sécurité en vigueur. Avant toute intervention, d'installation, réparation et maintien, couper l'alimentation avant d'accéder aux parties électriques. Déconnecter également les batteries temporaires éventuellement présentes. L'installation électrique et la logique de fonctionnement doivent être conformes aux normes en vigueur. Les conducteurs alimentés à des tensions différentes doivent être séparés physiquement ou bien, ils doivent être isolés en manière appropriée avec une gaine supplémentaire d'au moins 1 mm. Les conducteurs doivent être assurés par une fixation supplémentaire à proximité des bornes. Pendant toute intervention d'installation, maintenance et réparation, couper l'alimentation avant de procéder à toucher les parties électriques. Recontrôler toutes les connexions faites avant d'alimenter la logique de commande. Les entrées N.F. non utilisées doivent être shuntées.

**DÉMOLITION**

Comme indiqué par le symbole à côté, il est interdit de jeter ce produit dans les ordures ménagères car les parties qui le composent pourraient nuire à l'environnement et à la santé des hommes, si traitées et évacuées de manière incorrecte. L'appareillage devra, par conséquent, être livré dans les spéciaux point de collecte et de triage, ou bien remis au revendeur lorsqu'on décide d'acheter un appareillage équivalent. L'évacuation abusive du produit de la part de l'utilisateur comporte l'application de sanctions administratives comme prévu par les normes en vigueur.



Les descriptions et les illustrations présentées dans ce manuel ne sont pas contraignantes. En laissant inchangées les caractéristiques essentielles du produit, le fabricant se réserve le droit d'apporter toute modification à caractère technique, de construction ou commerciale sans s'engager à revoir la présente publication.

DONNÉES TECHNIQUES

Alimentation de réseau	230 Vac +/- 10% 50/60 Hz
Sortie Moteur	1/2 bornes escamotables série MAX M30 1 borne escamotable MAX M30 EFO
Courant maximum moteur	8A pour chaque sortie unique
Sortie alimentation accessoires	24Vac 0,5A max.
Degré de protection	IP54
Temp. fonctionnement	-20°C / +60°C
Récepteur radio	433,92 MHz incorporé et configurable
N° codes mémorisés	64

UNITÉ DE CONTRÔLE MAX.CP

FONCTIONS ENTRÉES/SORTIES (FIG.6)

Bornes	Fonction	Description
1/2/3	Alimentation	Entrée 230Vac 50/60Hz 1: L-Phase - 2: N-Neutre - 3: GND-Terre
4/5/6	Moteur 1	Connexion borne escamotable 1: 4: Descente - 5: COM - 6: Montée
7/8	Blink/EFO E.V.	Sortie pour dispositif clignotant ou EFO, configurable avec logique EFO. Avec logique EFO (Fonctionnement Rapide d'Urgence), le dispositif permet un temps de montée rapide en ~2,5 secondes. Avec logique EFO=ON: EV2 montée normale
9/10/11	Moteur 2	Connexion borne escamotable 2: 9: Descente - 10: COM - 11: Montée
12/13	Blink	Sortie pour dispositif clignotant.
14/15	Sortie auxiliaire 1	Sortie auxiliaire 1 configurable via le paramètre AUX1 Contact libre de tension max 30Vac/dc 1A.
16/17	Sortie auxiliaire 2	Sortie auxiliaire 1 configurable via le paramètre AUX2 Contact libre de tension max 30Vac/dc 1A.
18/19	24 Vac	Sortie alimentation accessoires 24Vac/0,5A max.
20	Non utilisé	
21	LSC1/SWC1	Entrée fin de course fermeture (borne escamotable soulevé) borne escamotable 1
22	LSO1/SWO1	Entrée fin de course ouverture (borne escamotable abaissé) borne escamotable 1
23	Non utilisé	
24	Commun Entrées	Commun pour toutes les entrées de commande.
25	Descente	Entrée bouton (contact N.O.), pour la descente de la borne escamotable, configurable comme contact Horloge
26	Montée	Entrée bouton (contact N.O.), pour la montée de la borne escamotable
27	Cellule photoélectrique	Entrée connexion dispositifs de sécurité, contact N.C. (par ex. cellules photoélectriques, spires magnétiques, GL: PRES etc). Avec la logique EFO=ON et Emergency Interlocked Switch (EIS) activé : dispositifs de sécurité désactivés
28	ARRÊT	Entrée bouton ARRÊT (contact N.C.)
29	LSC2/SWC2 AUX IN1	Entrée fin de course fermeture (borne escamotable soulevé LSC2/SWC2) borne escamotable 2. Avec la logique EFO=ON : contact d'entrée N.O. relais K1
30	LSO2/SWO2 AUX IN2	Entrée fin de course ouverture (borne escamotable abaissé LSO2/SWO2) borne escamotable 2. Avec logique EFO=ON : entrée du pressostat P1 EFO
31/32	Antenne	Connexion antenne carte récepteur radio intégré: 31: ANT-signal - 32: SHIELD-écran.
FUSIBILI		
F1	F10A	Protection Moteur 1
F2	F10A	Protection Moteur 2
F5	T 100 mA	Protection Transformateur/Accessoires

PROGRAMMATION

La programmation des différentes fonctions s'effectue à l'aide de l'écran LCD présente dans l'unité et en configurant les valeurs souhaitées dans les menus de programmation décrits ci-dessous.

Le menu paramètres permet de définir une valeur numérique pour une fonction, similaire à un trimmer de réglage.

Le menu logiques permet d'activer ou de désactiver une fonction, de la même manière que le réglage d'un commutateur à deux voies.

D'autres fonctions spéciales suivent les menus paramètres et logiques et peuvent varier selon le type d'unité de contrôle ou la révision du logiciel.

POUR ACCEDER A LA PROGRAMMATION

- 1 - Appuyez sur le bouton <PG>, l'écran passe au premier menu Paramètres "PAR".
- 2 - Sélectionnez avec le bouton <+> ou <-> le menu que vous souhaitez sélectionner.
- 3- Appuyez sur le bouton <PG>, l'écran affiche la première fonction disponible dans le menu.
- 4 - Sélectionnez avec le bouton <+> ou <-> la fonction que vous souhaitez modifier.
- 5 - Appuyez sur le bouton <PG>, l'écran affiche la valeur actuellement réglée pour la fonction sélectionnée.
- 6 - Sélectionnez avec le bouton <+> ou <-> la valeur que vous souhaitez attribuer à la fonction.
- 7 - Appuyez sur le bouton <PG>, l'écran affiche le signal "PRG" qui indique que la programmation est terminée

REMARQUE

Appuyer sur la touche <-> avec l'écran éteint équivaut à appuyer sur le bouton Pas à Pas.

Un appui simultané de <+> et <-> effectué à l'intérieur d'un menu fonction permet de revenir au menu supérieur sans apporter de modifications. Maintenez la touche <+> enfoncée ou sur la touche <-> pour accélérer l'augmentation/la diminution des valeurs.

Après 30s d'attente, l'unité de contrôle sort du mode programmation et éteint l'écran.

Appuyer sur le bouton <+> équivaut à la fonction de montée. Appuyer sur le bouton <-> équivaut à la fonction de descente.

PARAMETRES, LOGIQUES ET FONCTIONS SPECIALES

Les différentes fonctions disponibles dans l'unité de contrôle sont décrites dans les tableaux ci-dessous.

PARAMÈTRES (PRr)			
MENU	FONCTION	MIN-MAX-(Par défaut)	MEMO
tcr	Temps de fermeture automatique de la borne escamotable 1 et de la borne escamotable 2. À la fin du temps programmé, l'unité de contrôle commande la montée de la borne escamotable.	3-240-(10s)	
tn1	Temps travail borne escamotable 1. Règle la durée maximale de la manœuvre de descente et de montée de la borne escamotable 1. Elle doit être réglée sur 4 sec environ. en plus par rapport au temps de trajet réel de l'automatisation.	1-90-(10s)	
tn2	Temps travail borne escamotable. Règle la durée maximale de la manœuvre de descente et de remontée de la borne escamotable 2. Elle doit être réglée sur 4 sec environ. en plus par rapport au temps de trajet réel de l'automatisation.	1-90-(10s)	
blc	Temps de maintien bloc, commande pendant environ 1 s une manœuvre de remontée. Valeur exprimée en heures. La valeur 0 désactive la fonction.	0-12-(0)	
blco	Règle le temp d'arrêt après l'interception de la fin de course d'ouverture. Valeur exprimée en dixième de seconde.	0-24-(12)	
blcc	Règle le temp d'arrêt après l'interception de la fin de course de fermeture. Valeur exprimée en dixième de seconde.	0-24-(12)	
AUX 1	Règle le mode de fonctionnement de la sortie auxiliaire 1. 0: Contact pour raccordement voyant état borne escamotable (voir schéma raccordement AUX). Voyant allumé avec la borne escamotable abaissée. Voyant intermittent fréquence 1 clignotant/sec. avec borne escamotable en descente Voyant intermittent fréquence 2 clignotant/sec. avec borne escamotable en montée Voyant éteint borne escamotable soulevée. 1: Contact AUX 1 fermé uniquement avec borne escamotable 1 soulevée et ouvert avec borne escamotable abaissée ou en mouvement. 2: Contact pour connexion sirène/alarme, fermé pendant la montée de la borne escamotable 1, voir schéma de connexion Fig. 6. 3: La sortie reproduit l'état de l'entrée LSC1 4: La sortie reproduit l'état de l'entrée LSO1 5: Sortie commande carte voyants-vibreux sonore 6: Sortie éclairage de zone. Le contact se ferme avec la borne en mouvement et avec la borne basse. (Logique TCA active). 7 : Sortie feu de circulation. Le contact se ferme avec la borne escamotable basse. REMARQUE : Avec la logique PP=ON les fonctions sont liés seulement à la borne escamotable 1. Avec la logique PP=OFF les fonctions sont liés aux deux bornes escamotables.	0-7-(5)	
AUX 2	Règle le mode de fonctionnement de la sortie auxiliaire 2. 0: Contact pour raccordement voyant état borne escamotable (voir schéma raccordement AUX). Voyant allumé avec la borne escamotable abaissée. Voyant intermittent fréquence 1 clignotant/sec. avec borne escamotable en descente. Voyant intermittent fréquence 2 clignotant/sec. avec borne escamotable en montée. Voyant éteint borne escamotable soulevée. 1: Contact AUX 1 fermé uniquement avec borne escamotable soulevée et ouvert avec borne escamotable abaissée ou en mouvement. 2: Contact pour connexion sirène/alarme, fermé pendant la montée de la borne escamotable, voir schéma de connexion Fig. 6. 3: La sortie reproduit l'état de l'entrée LSC2 4: La sortie reproduit l'état de l'entrée LSO2 5: Sortie commande carte voyants-vibreux sonore mod. CP.BL (fig.10) 6: Sortie éclairage de zone. Le contact se ferme avec la borne en mouvement et avec la borne basse. (Logique TCA active). 7 : Sortie feu de circulation. Le contact se ferme avec la borne escamotable basse. REMARQUE : Avec la logique PP=ON les fonctions sont liés seulement à la borne escamotable 2. Avec la logique PP=OFF les fonctions sont liés aux deux bornes escamotables.	0-7-(0)	

chl	Configure la modalité de fonctionnement du canal 1 du récepteur embrochable. 0: Ouvre 1: Ferme 2: Pas à Pas 3: Stop REMARQUE: Avec la logique PP=ON les fonctions sont liés seulement à la borne escamotable 1. Avec la logique PP=OFF les fonctions sont liés aux deux bornes escamotables.	0-3-(0)	
ch2	Configure la modalité de fonctionnement du canal 2 du récepteur embrochable. 0: Ouvre 1: Ferme 2: Pas à Pas 3: Stop REMARQUE: Avec la logique PP=ON les fonctions sont liés seulement à la borne escamotable 2. Avec la logique PP=OFF les fonctions sont liés aux deux bornes escamotables.	0-3-(1)	

LOGIQUES (LOU)			
MENU	FONCTION	ALLUMÉ-ÉTEINT- (Par défaut)	MEMO
tca	Active ou désactive le temps de fermeture (montée) automatique.	(OFF)	
ibl	Active ou désactive la fonction de copropriété pendant la descente. On : Le commande pas à pas filaire et les commandes radio n'ont pas d'effet durant la phase de descente. Off : la fonction est désactivée.	(OFF)	
ibca	Active ou désactive les commandes PP de l'émetteur pendant la phase TCA. Allumé: Commandes PP non activées. Éteint: Commandes PP activées.	(OFF)	
ibc	Active ou désactive la fonction de copropriété pendant la montée. On : Le commande pas à pas filaire et les commandes radio n'ont pas d'effet durant la phase de montée. Off : la fonction est désactivée.	(OFF)	
scL	Active ou désactive la fermeture rapide. Allumé: remontée rapide activée. Avec borne escamotable abaissée ou en phase de descente, l'intervention de la cellule photoélectrique provoque la remontée automatique après 3 s. Active uniquement avec TCA>0 Éteint: remontée rapide désactivée.	(OFF)	
PP	Active ou désactive le fonctionnement en même temps des bornes escamotables. ON : L'entre DOWN commande la borne 1 en modalité PAS à PAS. L'entre UP commande la borne 2 toujours en modalité pas à pas. OFF : L'entre DOWN commande la descente des deux bornes tandis que l'entre UP commande la monte	(OFF)	
PrEo	Active ou désactive le pré-clignotement avant la DESCENTE de la borne escamotable. On : Pré-clignotement activé. Le feu clignotant s'active 3 s avant le démarrage de la borne escamotable (ne pas utiliser avec dispositif EFO installé). Off : Pré-clignotement désactivé.	(OFF)	
PrEc	Active ou désactive le pré-clignotement avant la MONTÉE de la borne escamotable. On : Pré-clignotement activé. Le feu clignotant s'active 5 s avant le démarrage de la borne escamotable (ne pas utiliser avec dispositif EFO installé). Off : Pré-clignotement désactivé.	(OFF)	
nLSU	Active/désactive le fonctionnement temporisé des bornes escamotables. ALLUMÉ: fonctionnement temporisé des bornes escamotables (le temps de fonctionnement est défini par les paramètres TM1 et TM2). Ne pas utiliser avec le pressostat GL.PRES Les fonctions AUX ne sont pas disponibles. ÉTEINT: fonctionnement avec fin de course.	(OFF)	
htr	Active ou désactive la fonction Homme présent. On: Fonctionnement Homme Présent. L'appui sur les boutons BAS/HAUT doit être maintenu tout au long de la manœuvre. Éteint: Fonctionnement automatique. Remarque : disponible uniquement lorsque la logique PP est désactivée.	(OFF)	

EFO	Fonctionnement avec dispositif EFO (Fonctionnement Rapide d'Urgence). ALLUMÉ: fonctionnement pour borne escamotable équipée du système EFO. L'entrée ARRÊT devient l'entrée Pressostat, la sortie BLINK commande la vanne du réservoir supplémentaire (EFO). ÉTEINT: fonctionnement normal.	(OFF)	
RoPF	Active ou désactive la fonction « Ouverture forcée en absence d'alimentation de réseau » On : Fonction active. En cas de panne de courant, les bornes escamotables descendent automatiquement (voir le schéma de branchement de l'électro vanne) Off : Fonction désactivée.	(OFF)	
cuAr	Il active ou désactive les émetteurs à code programmable. Allumé: Récepteur radio activé exclusivement pour les émetteurs à code tournant (rolling-code). Éteint: Récepteur activé avec des émetteurs à code variable (rolling-code) et commutateur à dip (auto-apprentissage et commutateur à deux voies).	(ON)	
rEn	Active ou désactive l'insertion à distance des émetteurs radio (voir paragraphe APPRENTISSAGE À DISTANCE). Allumé: Insertion à distance activé Éteint: Insertion à distance désactivé.	(ON)	

RADIO (rRd)

MENU	FONCTION
PP1	En sélectionnant cette fonction, le récepteur attend (Push) qu'un code émetteur soit affecté à la fonction pas à pas de la borne escamotable 1. Presser la touche de l'émetteur que vous désirez assigner à cette fonction. Si le code est valable, il est mémorisé puis le message OK s'affiche. Si le code n'est pas valable, c'est le message Err qui s'affiche.
PP2	En sélectionnant cette fonction, le récepteur attend (Push) qu'un code émetteur soit affecté à la fonction pas à pas de la borne escamotable 2. Presser la touche de l'émetteur que vous désirez assigner à cette fonction. Si le code est valable, il est mémorisé puis le message OK s'affiche. Si le code n'est pas valable, c'est le message Err qui s'affiche.
doUn	En sélectionnant cette fonction, le récepteur attend (Push) qu'un code émetteur soit affecté à la fonction OUVERT (les deux bornes escamotables). Presser la touche de l'émetteur que vous désirez assigner à cette fonction. Si le code est valable, il est mémorisé puis le message OK s'affiche. Si le code n'est pas valable, c'est le message Err qui s'affiche.
UP	En sélectionnant cette fonction, le récepteur attend (Push) qu'un code émetteur soit affecté à la fonction FERMÉ (les deux bornes escamotables). Presser la touche de l'émetteur que vous désirez assigner à cette fonction. Si le code est valable, il est mémorisé puis le message OK s'affiche. Si le code n'est pas valable, c'est le message Err qui s'affiche.
clr	En sélectionnant cette fonction, le récepteur se place en attente (Push) d'un code émetteur à effacer de la mémoire. Si le code est valable, il est effacé puis le message OK s'affiche. Si le code n'est pas valable ou n'est pas présent en mémoire, c'est le message Err qui s'affiche.
rEr	Efface complètement la mémoire du récepteur. Il faut confirmer l'opération. En sélectionnant cette fonction, le récepteur se place en attente (Push) d'une nouvelle pression de PGM à confirmation de l'opération. À la fin de la suppression, le message OK s'affiche

NOMBRE DE MANOEUVRES (nR1)

Affiche le nombre de cycles complets (descente+montée) effectués par la borne escamotable M1. La première pression de la touche <PG>, affiche les 4 premiers chiffres, la seconde, les 4 derniers. Ex. <PG> 0012 >>> <PG> 3456: 123.456 cycles effectués.

NOMBRE DE MANOEUVRES (nR2)

Affiche le nombre de cycles complets (descente+montée) effectués par la borne escamotable M2. La première pression de la touche <PG>, affiche les 4 premiers chiffres, la seconde, les 4 derniers. Ex. <PG> 0012 >>> <PG> 3456: 123.456 cycles effectués.

RÉINITIALISATION (rE5)

RÉINITIALISATION de l'unité de commande. ATTENTION!: Replace la centrale aux valeurs de défaut.
La première pression du bouton <PG> fait clignoter le message RES, une nouvelle pression du bouton <PG> réinitialise l'unité de commande. Remarque : Ni les émetteurs du récepteur ni le mot de passe d'accès ne sont effacés.
Toutes les logiques et tous les paramètres sont reportés aux valeurs de défaut, il faut donc répéter la procédure de réglage automatique.

MOT DE PASSE D'ACCÈS (code)

Permet d'entrer un code de protection d'accès à la programmation de la centrale.

Il est possible d'entrer un code alphanumérique de quatre caractères avec les nombres de 0 à 9 et les lettres A-B-C-D-E-F.

La valeur de défaut est 0000 (quatre zéros) et indique l'absence de code de protection.

À tout moment, il est possible d'annuler l'opération de saisie du code en pressant simultanément les touches + e -. Une fois le mot de passe entré, il est possible d'intervenir sur la centrale, en entrant et en sortant de la programmation pendant environ 10 minutes, afin de permettre les opérations de réglage et d'essai des fonctions.

En remplaçant le code 0000 par n'importe quel autre code, on active la protection de la centrale en empêchant l'accès à tous les menus. Pour entrer un code de protection, procéder ainsi:

- sélectionner le menu Code et presser OK.
- le code 0000 s'affiche même si un code de protection a déjà été entré.
- les touches + et - permettent de varier la valeur du caractère clignotant.
- La touche OK permet de confirmer la caractère clignotant et de passer au successif:
- une fois après avoir entré 4 caractères, un message de confirmation "CONF" s'affiche.
- quelques secondes après, le code 0000 s'affiche à nouveau.
- il faut confirmer à nouveau le code de protection entré précédemment.

Si le code correspond au précédent, un message de confirmation "OK" s'affiche

La centrale sort automatiquement de la phase de programmation et il faudra entrer le code de protection mémorisé pour accéder à nouveau aux menus.

IMPORTANT: PRENDRE NOTE du code de protection et LE CONSERVER EN LIEU SÛR. Pour éliminer un code d'une centrale protégée, il faut entrer en programmation avec le mot de passe et reporter le code à la valeur de défaut 0000. EN CAS DE PERTE DU CODE, IL EST NECESSAIRE DE CONTACTER L'ASSISTANCE TECHNIQUE AGRÉÉE POUR UNE RÉINITIALISATION TOTALE DE L'UNITÉ DE COMMANDE.

APPRENTISSAGE À DISTANCE DES ÉMETTEURS

Si vous disposez d'un émetteur déjà mémorisé dans le récepteur, il est possible d'effectuer un apprentissage radio à distance (sans avoir à accéder à l'unité de commande).

IMPORTANT: La procédure doit être effectuée avec la borne escamotable abaissée pendant la pause TCA.

Procédez comme suit:

1 Appuyez sur la touche cachée de l'émetteur déjà mémorisé.

2 Appuyer, dans les 5s, sur la touche de l'émetteur déjà mémorisé correspondant au canal à associer au nouvel émetteur. Le voyant clignotant s'allume.

3 Appuyez dans les 10s sur la touche cachée du nouvel émetteur.

4 Appuyer, dans les 5s, sur la touche du nouvel émetteur à associer au canal choisi au point 2. Le voyant clignotant s'éteint.

5 Le récepteur mémorise le nouvel émetteur et quitte immédiatement la programmation.

CARTE EN OPTION CP.BL (FIG.10)

Carte d'alimentation 230Vac en option qui identifie la position de la borne escamotable via ÉTAT pour contrôler les LED de signalisation de la borne escamotable et les vibreurs sonores.

Fixez la carte dans les logements appropriés à l'aide des vis V1 et V2 (Fig. 10).

Procéder au raccordement à l'unité de commande MAX.CP comme indiqué sur le schéma.

La carte dispose de deux commutateurs à positions multiples pour régler le mode de fonctionnement lorsque la borne escamotable est complètement relevée:

DIP 1 ALLUMÉ	DIP 2 ALLUMÉ	LED fixes allumées (Default)
DIP 1 ALLUMÉ	DIP 2 ÉTEINT	LED clignotant normalement (200ms allumée/200ms éteinte)
DIP 1 ÉTEINT DIP 2 ALLUMÉ		LED clignotant rapidement (100ms allumé/100ms éteint)
DIP 1 ÉTEINT DIP 2 ÉTEINT		LED clignotant lentement (500ms allumé/500ms éteint)

DIAGNOSTIC

Durant le fonctionnement normal, l'écran LCD affiche l'état des entrées et des sorties comme selon le schéma ci-contre. À chaque activation d'une entrée/sortie correspond l'allumage du segment relatif de l'écran LCD.

Le mode de clignotement des segments LSO1/LSC1/LSO2/LSC2 indique le mode de fonctionnement (logique NLSW).

2 clignotements avec pause:

Arrêt sur butées mécaniques, les fins de course magnétiques ne sont pas utilisées.

Logique NLSW=ON - fonctionnement temporisé.

Pas de clignotement (allumés fixes):

Fonctionnement avec fins de course magnétiques. Logique NLSW:ÉTEINT.

P.1 EFO = diagnostic de pression EFO

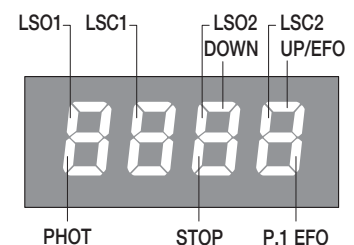

ÉLIMINATION

Si le produit est mis hors service, il est nécessaire de suivre les dispositions législatives en vigueur à l'époque concernant l'élimination et le recyclage différenciés des différents composants (métaux, plastiques, câbles électriques, etc.); il est conseillé de contacter votre installateur ou une entreprise spécialisée habilitée à cet effet.

Dichiarazione di Conformità UE (DoC)

Nome del produttore: **Rise S.r.l**
Indirizzo: **Via Capitello, 45 - 36066 Sandrigo (VI) - Italia**
Telefono: **+39 0444 751401**
Indirizzo e-mail: **info@riseweb.it**

Dichiara che il documento è rilasciato sotto la propria responsabilità e appartiene al seguente prodotto:

Tipo di prodotto: **Centrale di comando 230Vac**
Modello/Tipo: **MAX.CP**

Il prodotto sopraindicato risulta conforme alle disposizioni imposte dalle seguenti direttive:

Direttiva 2014/53/EU
Direttiva 2011/65/EU

Sono state applicate le norme armonizzate e le specifiche tecniche descritte di seguito:

ETSI EN 300 220-1 V3.1.1
ETSI EN 300 220-2 V3.1.1
ETSI EN 301 489-1 V2.1.1
ETSI EN 301 489-3 V2.1.1
EN 61000-6-2:2005, EN 61000-6-3:2007 + A1:2011
EN 60335-1:2012 + A11:2014; EN 60335-2-103:2015
50581:2012

Il Certificato di Conformità di questo documento corrisponde all'ultima revisione disponibile al momento della stampa e può risultare differente per esigenze editoriali dall'originale disponibile presso il produttore.

Benincà Luigi, Responsabile legale.
Sandrigo, 13/09/2021.



EU Declaration of Conformity (DOC)

Manufacturer's name: **Rise S.r.l**
Postal Address: **Via Capitello, 45 - 36066 Sandrigo (VI) - Italia**
Telephone number: **+39 0444 751401**
E-mail address **info@riseweb.it**

Declare that the DOC is issued under our sole responsibility and belongs to the following product:

Model/Product: **230Vac Control Unit**
Type: **MAX.CP**

The object of the declaration described above is in conformity with the relevant Union harmonization legislation:

Direttiva 2014/53/EU
Direttiva 2011/65/EU

The following harmonized standards and technical specifications have been applied:

ETSI EN 300 220-1 V3.1.1
ETSI EN 300 220-2 V3.1.1
ETSI EN 301 489-1 V2.1.1
ETSI EN 301 489-3 V2.1.1
EN 61000-6-2:2005, EN 61000-6-3:2007 + A1:2011
EN 60335-1:2012 + A11:2014; EN 60335-2-103:2015
50581:2012

The Certificate of Conformity in this document corresponds to the latest revision available at the time of printing and may differ for editorial reasons from the original available from the manufacturer.

Benincà Luigi, Responsabile legale.
Velo d'Astico, 13/09/2021.



EG-Konformitätserklärung (DOC)

Name des Herstellers: **Rise S.r.l**
Adresse: **Via Capitello, 45 - 36066 Sandrigo (VI) - Italia**
Telefon: **+39 0444 751401**
e-mail: **info@riseweb.it**

Erklärt, dass das Dokument unter alleiniger Verantwortung herausgegeben wurde und zu dem folgenden Produkt ge-hört:

Type: **Steuerung 230Vac**
Modell/Produkt: **MAX.CP**

Das oben genannte Produkt stimmt mit den Vorschriften der folgenden Richtlinien überein:

Richtlinie 2014/53/EU
Richtlinie 2011/65/EU

Die harmonisierten Normen und technischen Spezifikationen, die unten beschrieben werden, wurden angewandt:

ETSI EN 300 220-1 V3.1.1
ETSI EN 300 220-2 V3.1.1
ETSI EN 301 489-1 V2.1.1
ETSI EN 301 489-3 V2.1.1
EN 61000-6-2:2005, EN 61000-6-3:2007 + A1:2011
EN 60335-1:2012 + A11:2014; EN 60335-2-103:2015
50581:2012

Benincà Luigi, Responsabile legale.
Velo d'Astico, 13/09/2021.

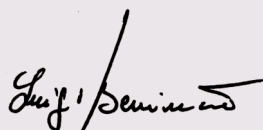

Déclaration CE de conformité (DOC)

Nom du producteur: **Rise S.r.l**
Adresse: **Via Capitello, 45 - 36066 Sandrigo (VI) - Italia**
Téléphone: **+39 0444 751401**
E-mail: **info@riseweb.it**

Nous déclarons que le document est délivré sous notre propre responsabilité et qu'il appartient au produit suivant:

Type de produit: **Centrale de commande 230Vac**
Modèle/Type: **MAX.CP**

Le produit mentionné ci-dessus est conforme aux dispositions établies par les directives suivantes:

Directive 2014/53/EU
Directive 2011/65/EU

Les normes harmonisées et les spécifications techniques décrites ci-dessous ont été appliquées:

ETSI EN 300 220-1 V3.1.1
ETSI EN 300 220-2 V3.1.1
ETSI EN 301 489-1 V2.1.1
ETSI EN 301 489-3 V2.1.1
EN 61000-6-2:2005, EN 61000-6-3:2007 + A1:2011
EN 60335-1:2012 + A11:2014; EN 60335-2-103:2015
50581:2012

Benincà Luigi, Responsable legale.
Velo d'Astico, 13/09/2021.

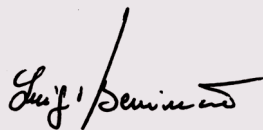

UKCA Declaration of Conformity

Manufacturer's name: **Rise S.r.l**
Postal Address: **Via Capitello, 45 - 36066 Sandrigo (VI) - Italia**
Telephone number: **+39 0444 751401**
E-mail address **info@riseweb.it**

Declare that the DOC is issued under our sole responsibility and belongs to the following product:

Model/Product: **230Vac Control Unit**
Type: **MAX.CP**

The object of the declaration described above is in conformity with the relevant Union harmonization legislation:
Radio Equipment Regulations 2017
Equipment regulation 2012

The following harmonized standards and technical specifications have been applied:

ETSI GB 300 220-1 V3.1.1
ETSI GB 300 220-2 V3.1.1
ETSI GB 301 489-1 V2.1.1
ETSI GB 301 489-3 V2.1.1
GB 61000-6-2:2005, GB 61000-6-3:2007 + A1:2011
GB 60335-1:2012 + A11:2014; GB 60335-2-103:2015
50581:2012

The Certificate of Conformity in this document corresponds to the latest revision available at the time of printing and may differ for editorial reasons from the original available from the manufacturer.

Benincà Luigi, Responsabile legale.
Sandrigo, 13/09/2021.



RISE

**Rising
Bollards
Evolution**