

## SPARTACUS

275/600 - 275/800

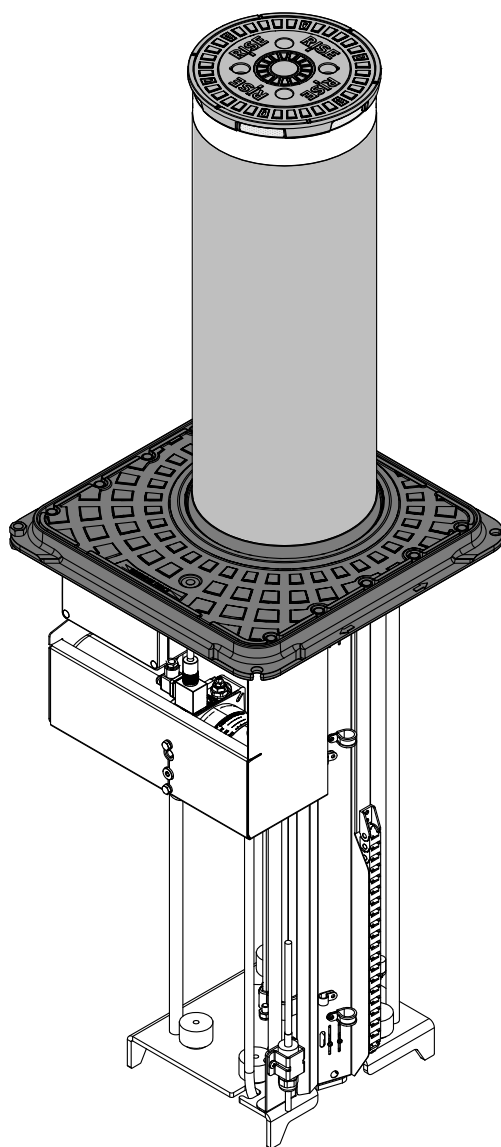

Installatiehandleiding

NL Automatische hydraulische verkeerspaal

Vervaardigd in Italië



1

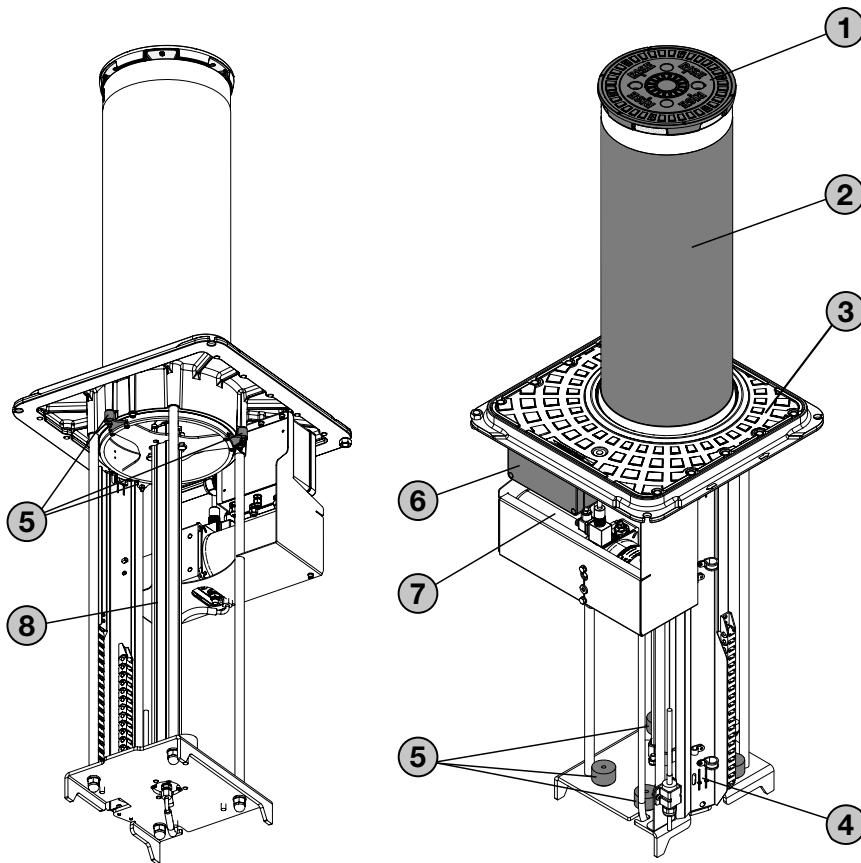

2

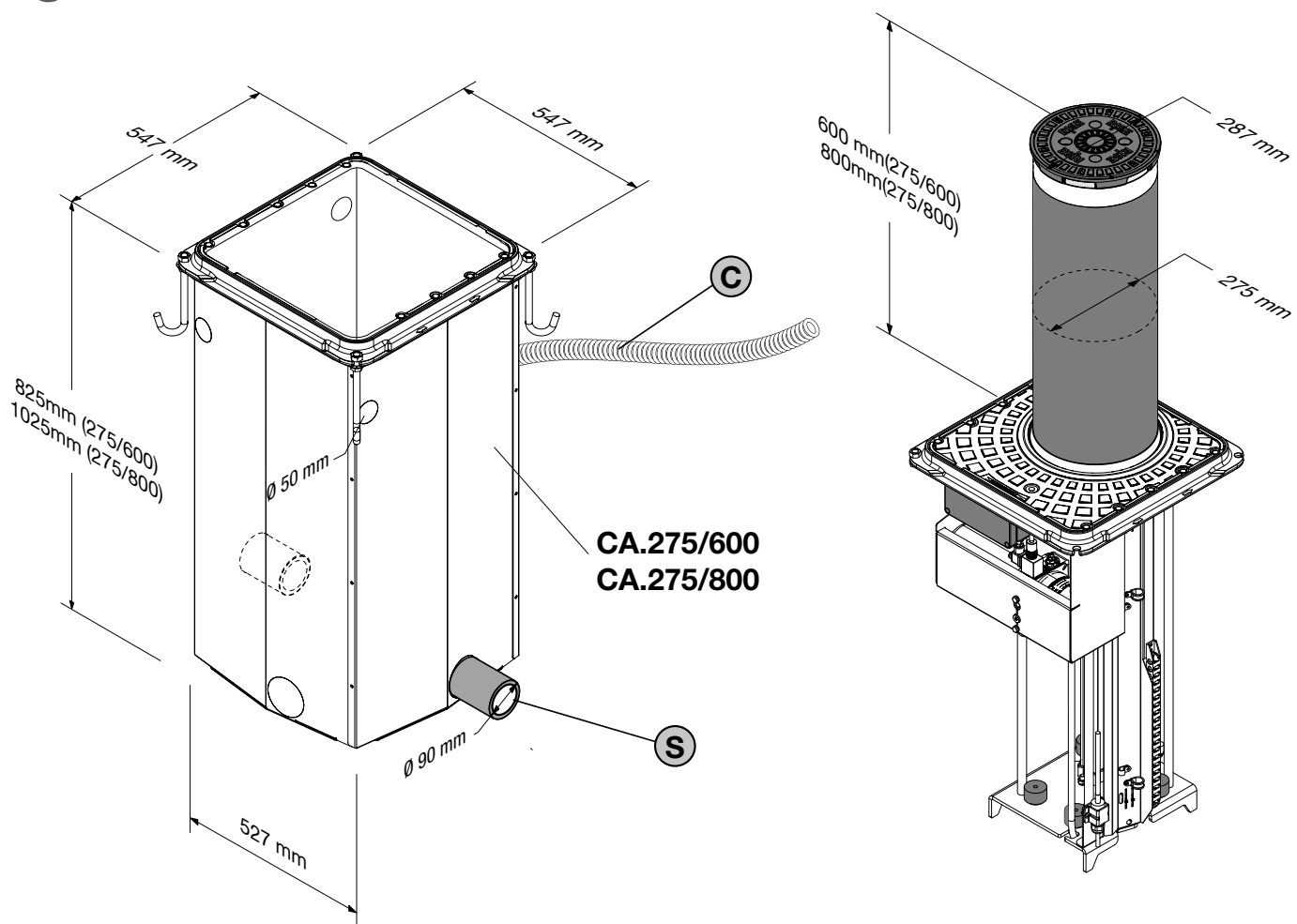

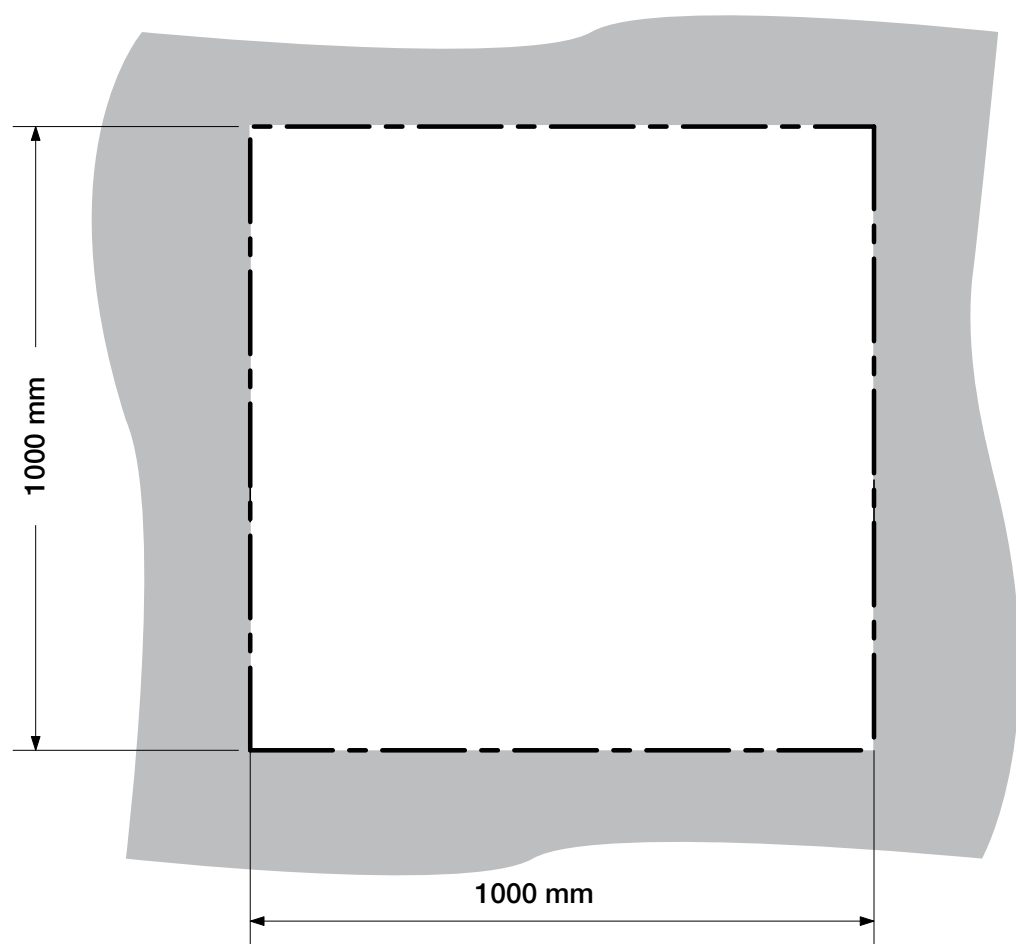
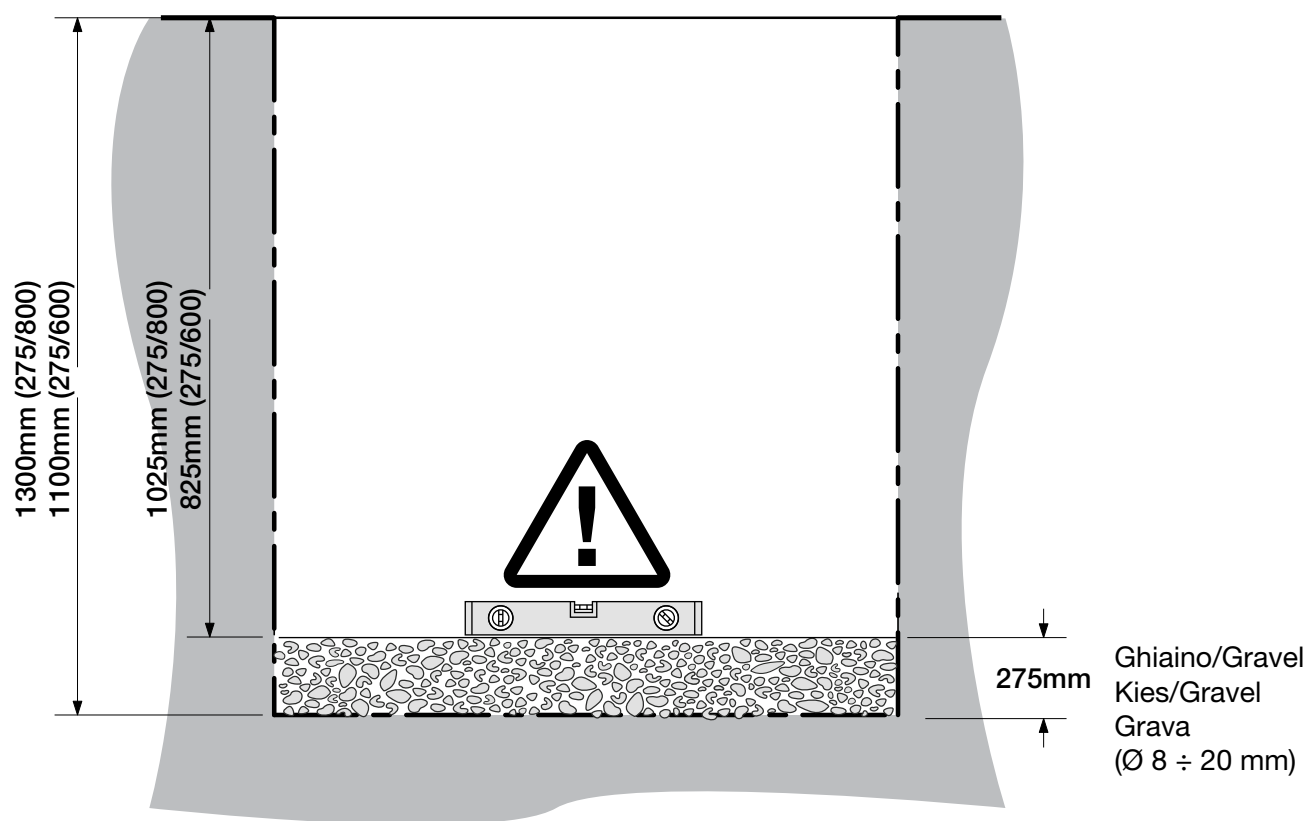

16x 4,8x9,5

8x 4,8x9,5

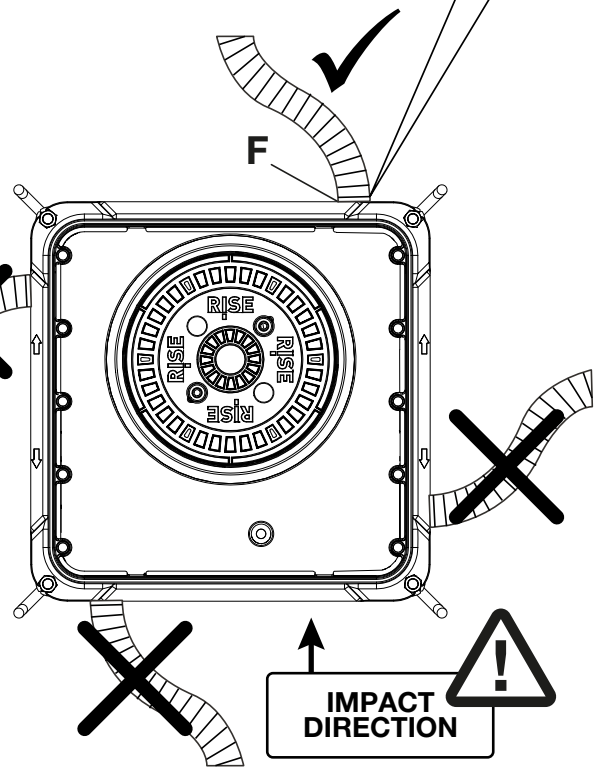
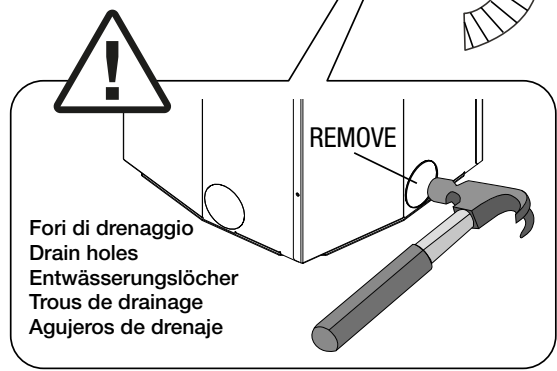
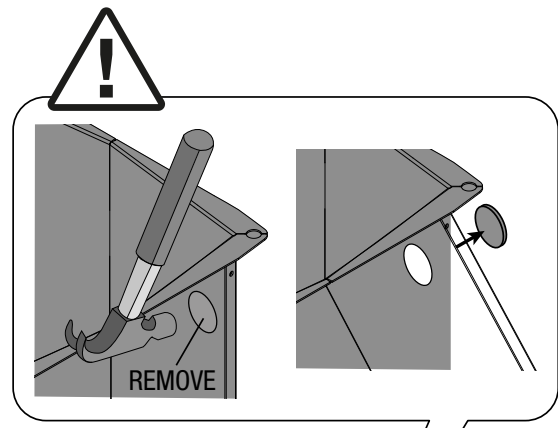
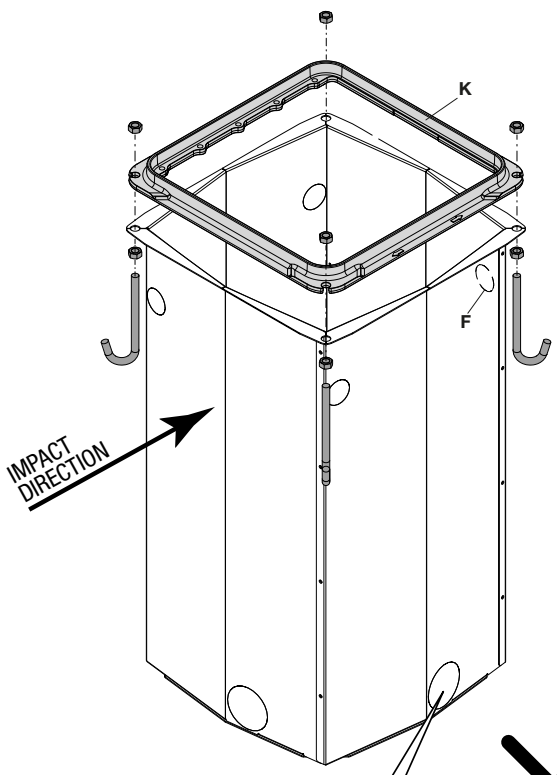
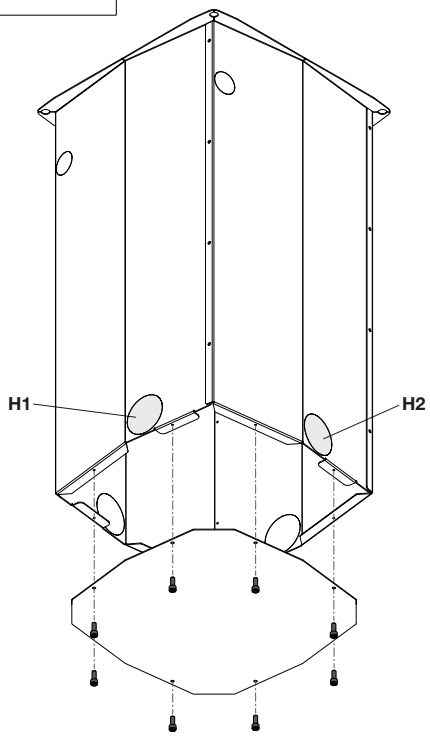
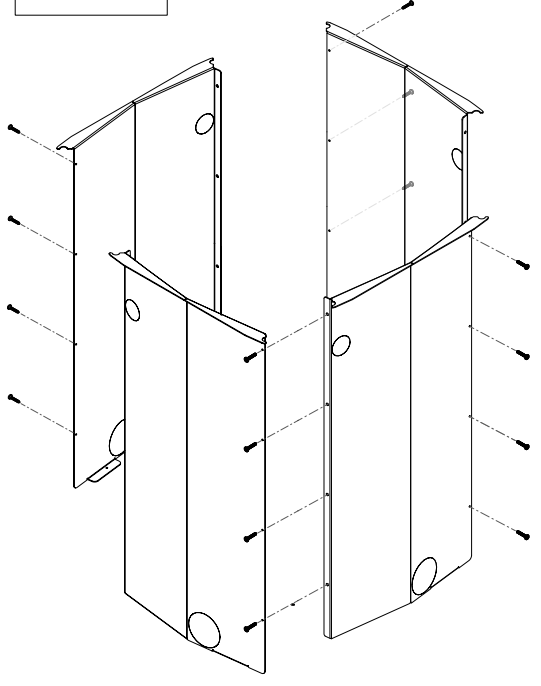

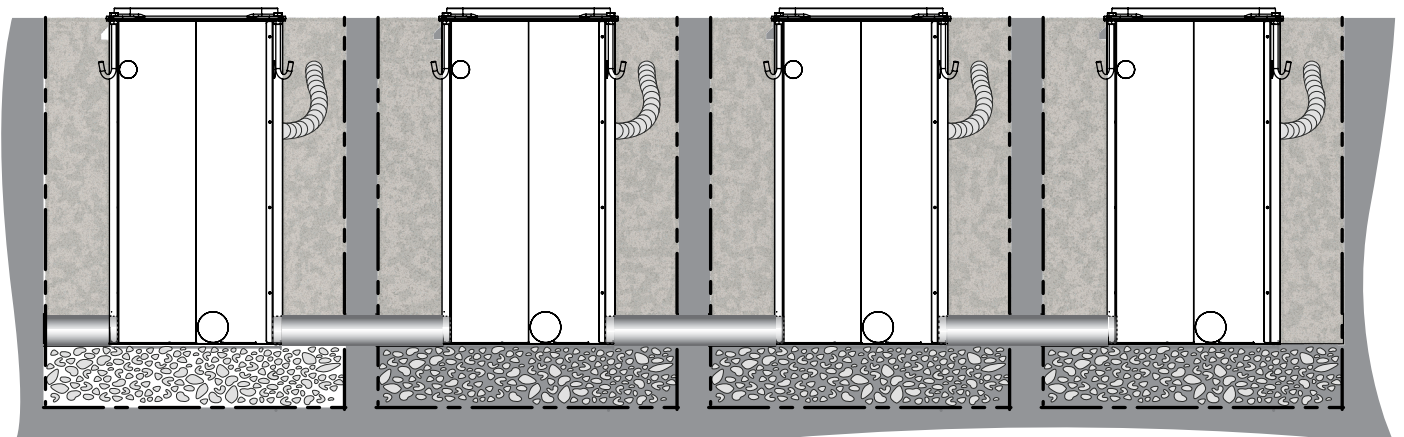
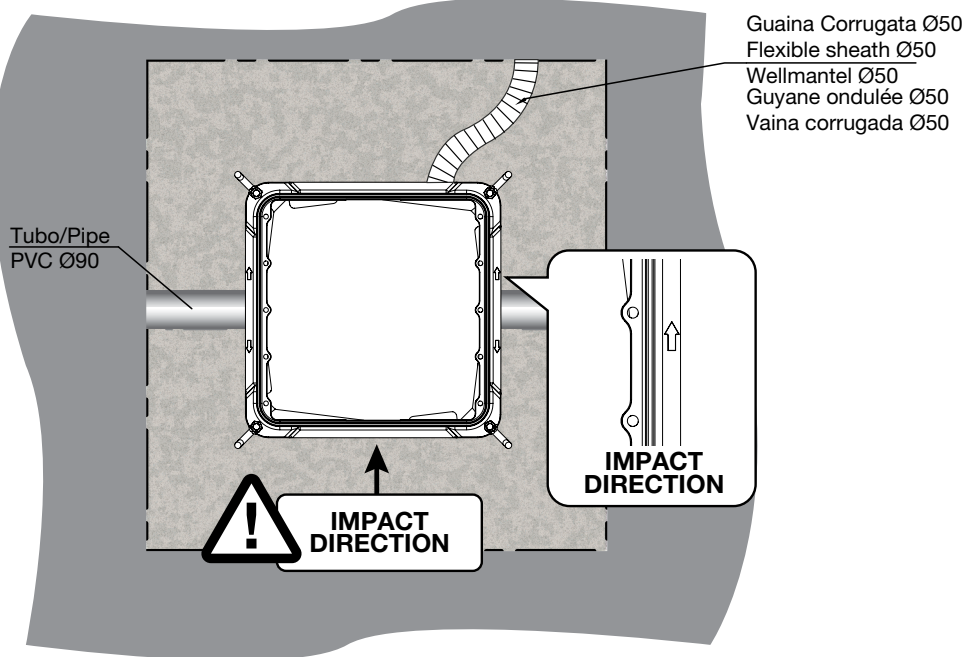
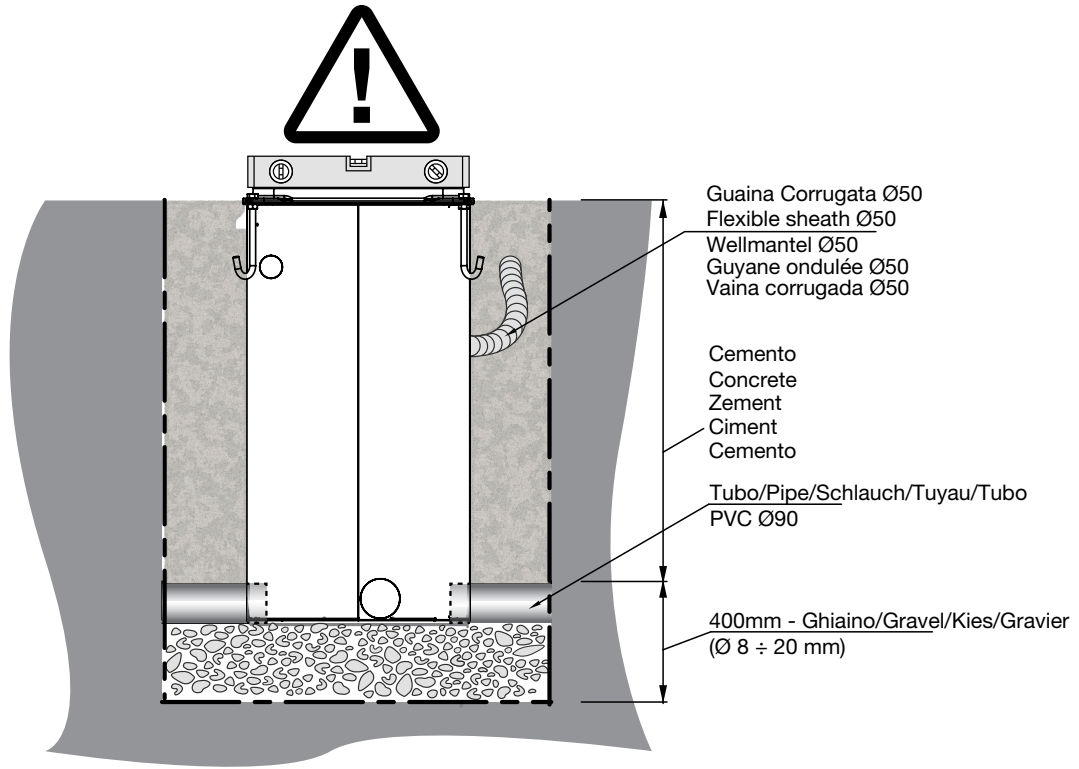

6

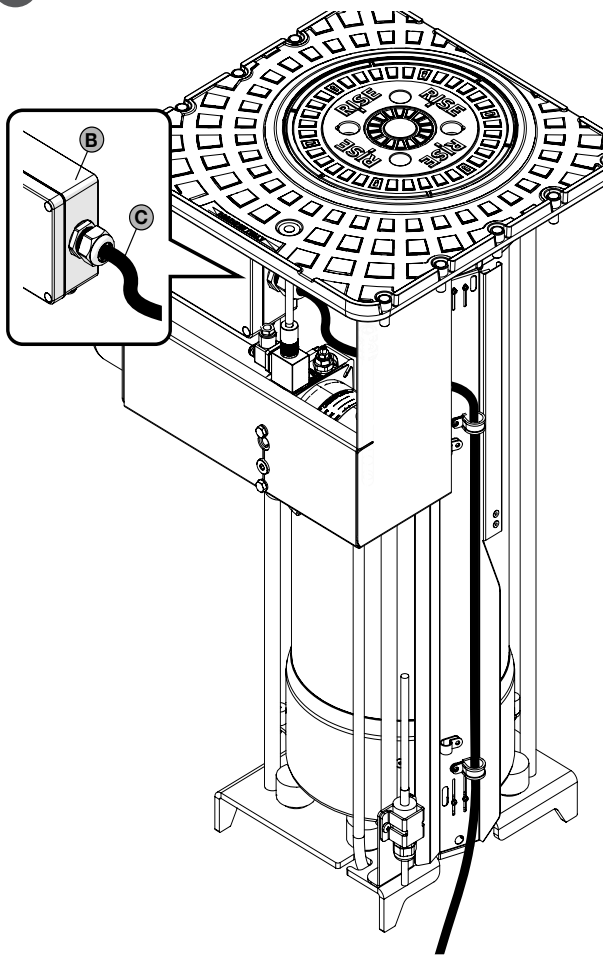

7

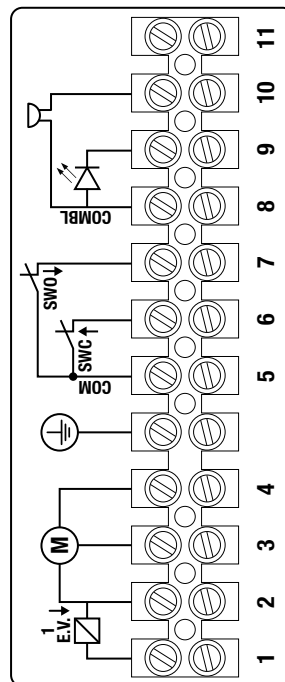

8

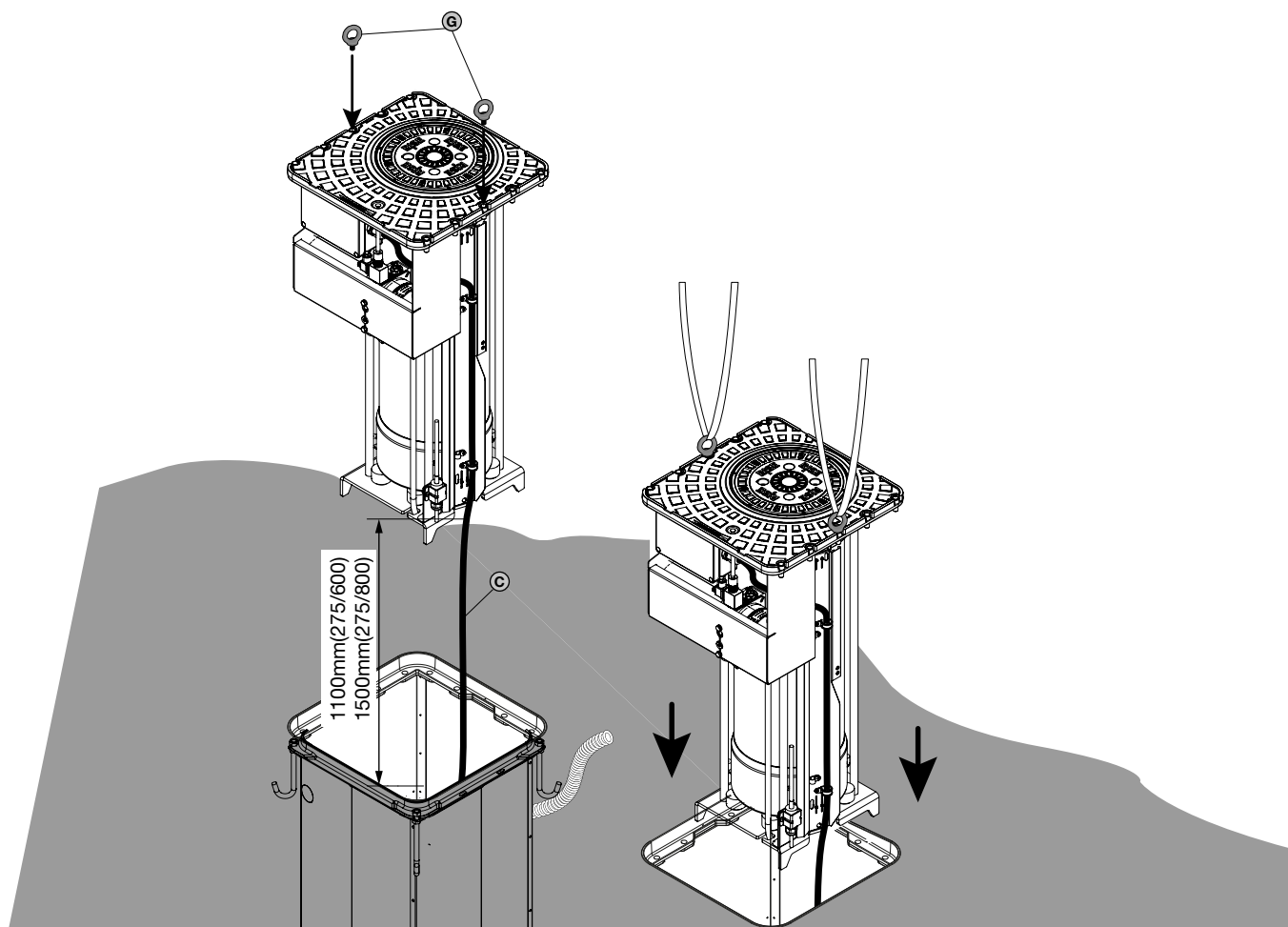

9

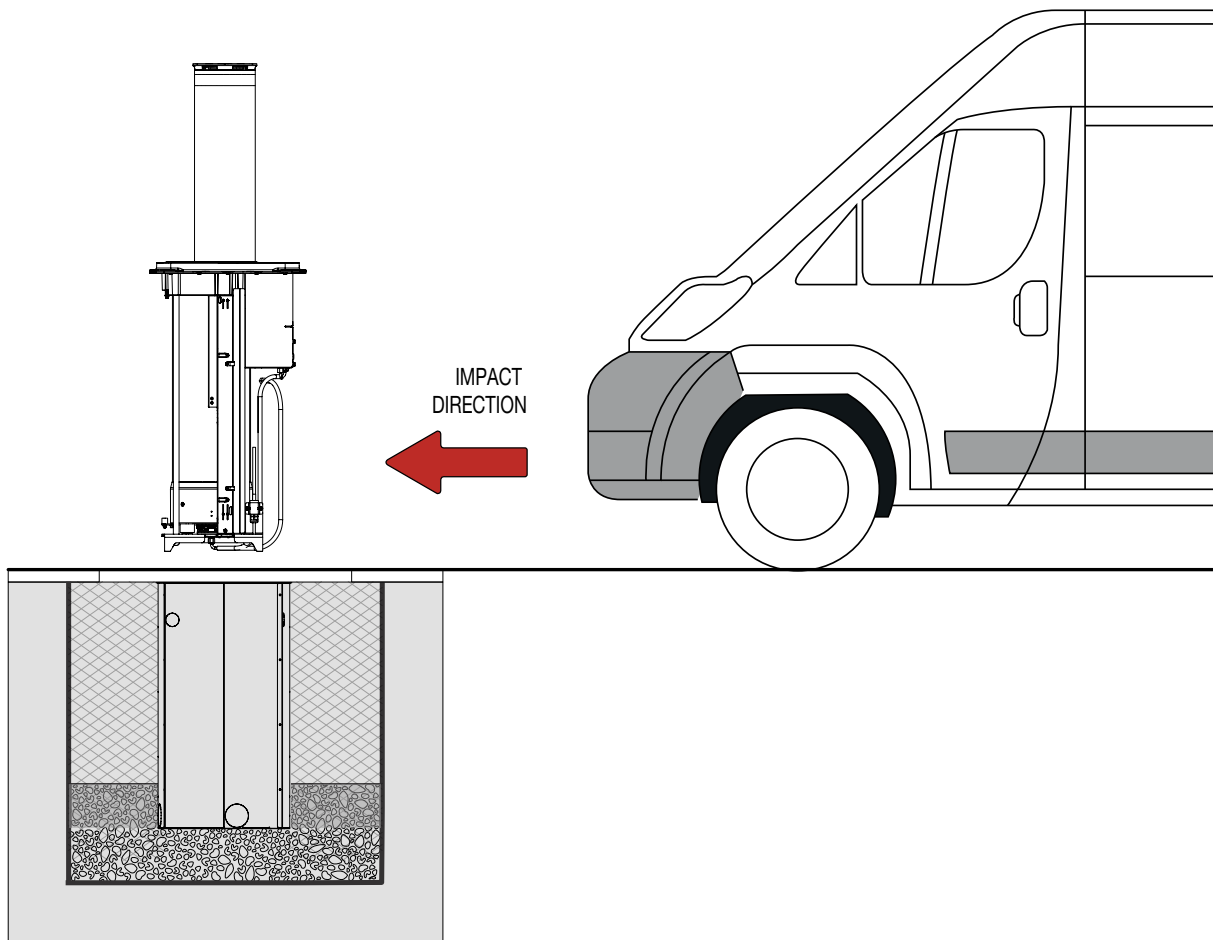

10

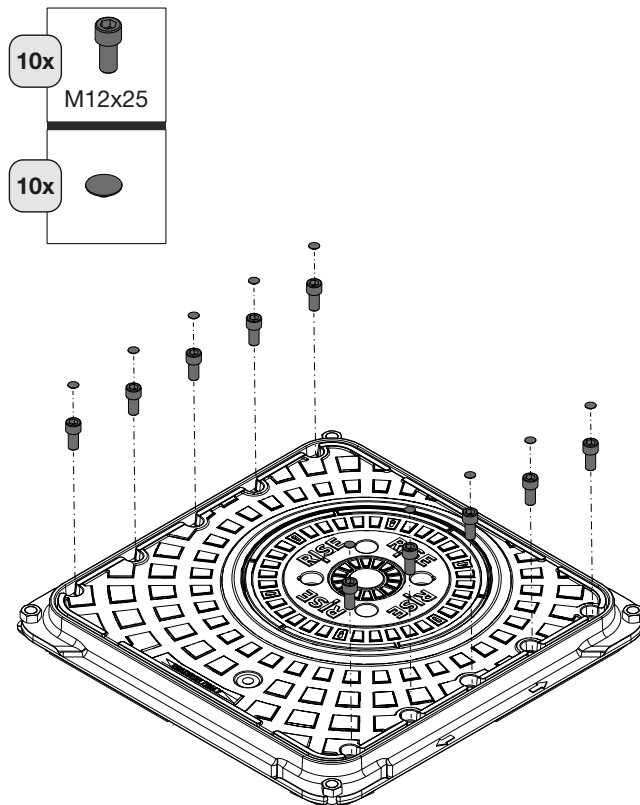



11

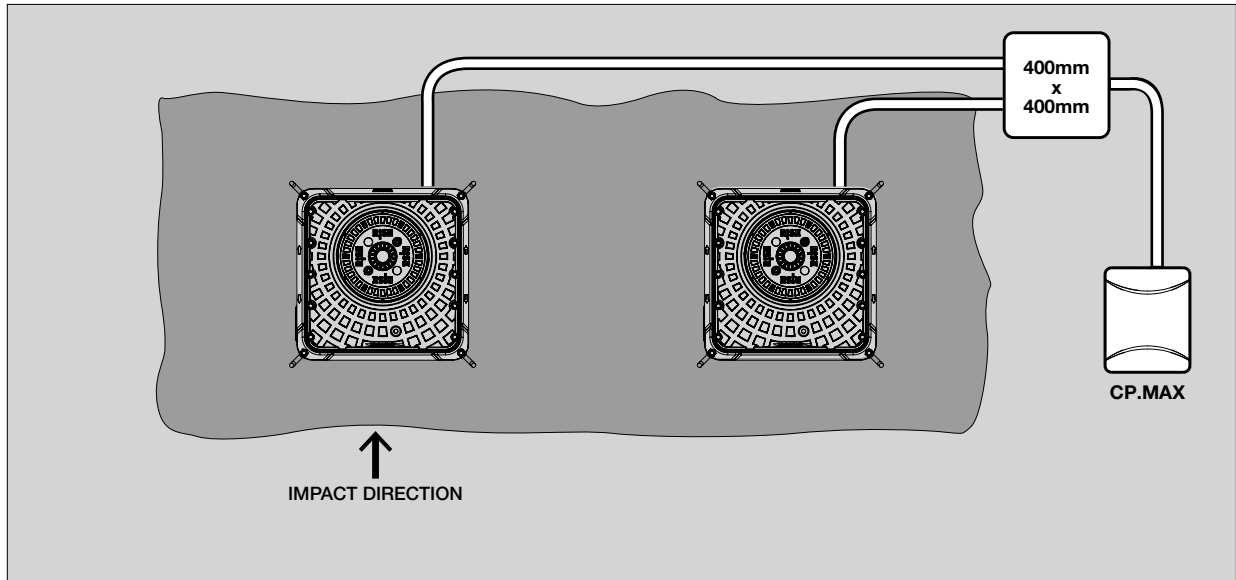

12

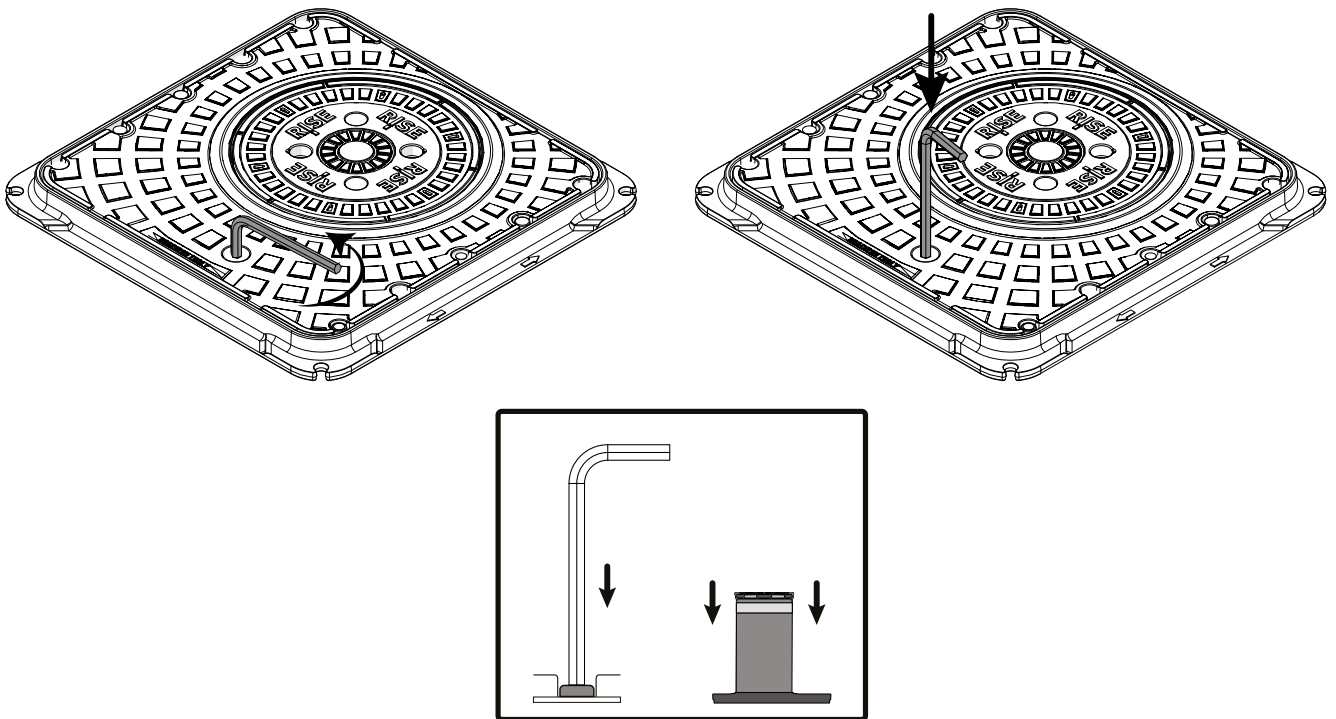

## VEILIGHEIDSNORMEN

**AANDACHT: Lees de volledige gebruiksaanwijzing aandachtig door en bewaar ze op een veilige plaats zodat u ze later kunt raadplegen. Het niet in acht nemen van de voorschriften en waarschuwingen in deze handleiding of een verkeerde installatie kan leiden tot schade aan personen en zaken.**

- Dit product is uitsluitend ontworpen en vervaardigd voor het in deze documentatie aangegeven gebruik. Afwijkend gebruik kan leiden tot schade aan het product of gevaar opleveren voor personen en/of zaken.
- Installeer het product niet in een explosieve omgeving; de aanwezigheid van ontvlambare gassen of dampen is een bron van groot gevaar.
- De installatie moet worden uitgevoerd in overeenstemming met de huidige normen.
- Voor installaties in landen buiten de Europese Unie moeten, naast de nationale regelgevende referenties, de hierboven vermelde normen en waarschuwingen worden nageleefd om een toereikend veiligheidsniveau te bereiken.
- Voor elke installatie wordt een passend bord met signaleringen aanbevolen.
- Ga niet in de bewegingszone van de verkeerspaal staan.
- Laat geen verpakkingsmateriaal (plastic, polystyreen, hout ...) achter binnen het bereik van kinderen, aangezien dit potentiële bronnen van gevaar zijn.
- Laat kinderen niet spelen met de bediening of in de buurt van de verkeerspalen.
- Probeer in geval van storingen deze niet zelf te verhelpen, maar waarschuw een gespecialiseerde technicus. Gebruik alleen originele RISE Srl accessoires.
- Voer geen wijzigingen uit aan onderdelen die deel uitmaken van het RISE-systeem. Alle wijzigingen, aanpassingen, geknoei met het RISE systeem of het gebruik van niet-originele RISE accessoires maken de productgarantie ongeldig waardoor RISE Srl elke aansprakelijkheid voor de veiligheid en het goed functioneren van het systeem kan afwijzen.
- De installateur moet de gebruiker voorzien van alle nodige informatie voor het gebruik en onderhoud van het systeem en voor de handmatige bediening en noodbediening. Hij moet het boekje met waarschuwingen en gebruiks- en onderhoudsaanwijzingen aan de gebruiker overhandigen.
- De doorgang via de verkeerspaal mag alleen plaatsvinden wanneer de paal volledig omlaag staat.
- **Alles wat niet uitdrukkelijk in deze instructies wordt vermeld, is niet toegestaan.**

### AANDACHT: VOORZORGSMATREGELEN BIJ GEBRUIK

Vermijd het gebruik van de verkeerspaal in geval van overstroming of buitengewone regenval met duidelijke afwateringsproblemen tot de normale omstandigheden zijn hersteld.

Probeer in geen geval zelf reparaties uit te voeren, aangezien dit tot ongelukken kan leiden; neem voor deze werkzaamheden contact op met een gespecialiseerde technicus.

RISE verkeerspalen vereisen geen speciaal onderhoud, het is echter raadzaam om regelmatig te controleren of de verkeerspaal voldoende schoon is en indien nodig moeten de afdichtingen aan de basis van de paal worden vervangen. Alleen bij intensief gebruik van het product is het raadzaam om regelmatig geplande controles van het hele systeem uit te voeren om een goede werking en een langere levensduur van het product te garanderen.

### VERWIJDERING

Als de verkeerspaal buiten dienst wordt gesteld, moeten de op dat moment geldende wettelijke bepalingen met betrekking tot het gescheiden afvoeren en recyclen van de verschillende onderdelen (metalen, plastic, elektrische kabels, enz.) worden nageleefd; het is raadzaam om hiervoor contact op te nemen met uw installateur of een gespecialiseerd en gekwalificeerd bedrijf.

TECHNISCHE GEGEVENS	MODELLEN							
	275/600	275/800	275/600 - I	275/800 - I	275/600 - R	275/800 - R	275/600 - RI	275/800 - RI
Cilinderhoogte	600	800	600	800	600	800	600	800
Cilinderdiameter	275mm							
Cilinderdikte	6mm				10 mm			
Materiaal cilinder	Staal S235JR	Staal S235JR	RVS AISI 316	RVS AISI 316	Staal S235JR	Staal S235JR	RVS AISI 316	RVS AISI 316
Stijgtijd	3 seconden	4 seconden	3 seconden	4 seconden	3 seconden	4 seconden	3 seconden	4 seconden
Daalsnelheid	3 seconden	4 seconden	3 seconden	4 seconden	3 seconden	4 seconden	3 seconden	4 seconden
Voeding	230V 50Hz (versies met speciale voedingsspanning op aanvraag)							
Geabsorbeerd vermogen:	550 W							
Hydraulisch	geïntegreerd							
Belastingsklasse volgens EN 124	D400 (40 ton)							
Handmatig dalen bij stroomuitval	Handmatige ontgrendeling							
Automatisch dalen bij stroomuitval	Optie							
Obstakeldetectie bij het stijgen	Optie							
Condensator	25 µF							
Dagelijkse cycli	3500							
Totaal aantal cycli	3000000							
Doorbraakweerstand	40,000 J				60,000 J			
Stootvastheid	250,000 J				400,000 J			
Bedrijfstemperatuur	-40 °C ÷ +60 °C voor temperaturen onder -10°C ( er moet een optionele verwarming worden gebruikt)							
Beschermingsgraad	IP67							
Gewicht (zonder funderingskast)	94 kg	105 kg	99 kg	112 kg	109 kg	124 kg	114 kg	131 kg

### Algemene informatie

Automatische hydraulische verkeerspaal.

Verkrijgbaar met gelakte stalen buis of bedekt met een elektrolytisch gepolijste RVS AISI 316 mantel

Een zoemer, een verwarmingselement voor bijzonder koude klimaten en een drukschakelaar, die voorkomt dat de paal naar buiten komt als er personen of zaken op de paal staan, zijn verkrijgbaar als optionele accessoires.

Met de MAX.CP besturingseenheid kunnen twee SPARTACUS verkeerspalen worden beheerd voor de bescherming van bijzonder ruime toegangen.

### Beschrijving

Figuur 1 toont de belangrijkste onderdelen van de automatisering:

- 1 Kop met LED-flitslicht
- 2 Cilinderdiameter 275 mm
- 3 Beloopbare schacht
- 4 Instelbare magnetische eindschakelaarsensor
- 5 Stopbuffers
- 6 Aftakdoos voor elektrische aansluiting
- 7 Hydraulische eenheid
- 8 Hydraulische cilinder

### Afmetingen

Figuur 2 toont het totale ruimtebeslag, inclusief de funderingskast.

De volgende openingen in de funderingskast moeten worden doorbroken:

- 1 Gat voor 50 mm geribbelde kabelmantel voor de doorvoer van de aansluitkabels (ref. C)
- 2 Gat voor waterafvoer, gebruik indien nodig een PVC-buis met een diameter van 90 mm (ref. S). De buis moet worden aangesloten op een waterafvoersysteem als de drainage van de fundering niet voldoende is (zie "Drainagetest").

### Vorbereiding van de uitgraving

Maak, met verwijzing naar Figuur 3, een uitgraving van 1000x1000 mm met een diepte van 1300 mm (275/800 versie) en 1100 mm (275/600 versie).

Maak een grindbed van 275 mm, wij raden grind met een korrelgrootte van 8/20 aan voor een goede drainage.

Zorg ervoor dat het grind goed compact is.

**Let op de hoogte en de vlakheid van de ondergrond.****Drainagetest**

Voordat u de fundatiekast in de uitgraving plaatst, moet u de hieronder beschreven test uitvoeren **NOODZAKELIJK** om het doorlatendheidsniveau van de grond te beoordelen en de meest geschikte maatregelen te nemen om te vermijden dat het water in de uitgraving blijft stilstaan en om ervoor te zorgen dat het zo snel mogelijk wordt geabsorbeerd.

Giet 40 liter water in de geul en wacht 30 minuten.

Als het langer dan 30 minuten duurt voordat het water is geabsorbeerd, ondanks de drainerende bodem, moet het water via een leiding naar een tank worden geleid en, indien nodig, worden opgezogen met een elektrische pomp.

**Montage van de funderingskast.**

Zet de funderingskast CA.275 in elkaar aan de hand van Fig.4.

Bevestig de afzonderlijke onderdelen met de meegeleverde 4,8x9,5 zelftappende schroeven.

Als alternatief is het mogelijk om klinknagels  $\varnothing$  4x10mm te gebruiken die ook meegeleverd worden.

Open het gat voor de geribbelde kabelmantel  $\varnothing$  50 mm voor de doorgang van de elektrische kabel.

Open alleen het gemarkeerde gat (F) dat verwijst naar de stootrichting van de kast.

Open ook de juiste afvoergaten (H1/H2).

Bevestig vervolgens frame K aan de kast met 4 ankerbouten en 8 moeren.

**Plaatsen van de funderingskast.**

Plaats de funderingskast verder (Fig. 5) in de uitgraving en controleer of:

- de positioneringshoogte correct is
- de kast perfect horizontaal staat (gebruik een waterpas)
- de beoogde stootrichting correct is.

Rust de doorgang van de geribbelde kabelmantel  $\varnothing$  50mm toe voor de doorgang van de verbindingkabel naar de besturingseenheid.

Ook al was de drainagetest positief, dan nog is het raadzaam om een  $\varnothing$  drainagepijp van 90 mm te voorzien om de bak op het grind af te voeren. Voeg nog een laag grind van 125 mm toe totdat de drainagebuizen bedekt zijn.

Het beton moet goed verdicht worden (houd bij het storten rekening met de dikte van de bestrating).

Wacht een paar dagen tot het beton is uitgehard voordat u de verkeerspaal in de funderingskast installeert, en bescherm de kast ondertussen met een waterdicht zeil.

**Elektrische aansluitingen**

Raadpleeg afbeelding 6 en bereid de elektrische aansluitingen voor met een meeraderige kabel van 16x1,5 mm<sup>2</sup> voor alle modellen.

**Gebruik alleen kabels die geschikt zijn voor de installatie en die voldoen aan de geldende plaatselijke voorschriften.**

Zet de kabel vast met de twee kabelklemmen.

In aftakdoos B bevindt zich een klemmenblok (fig. 7) om de verkeerspaal op de besturingseenheid MAX.CP. aan te sluiten.

Raadpleeg voor meer informatie de instructies die bij de MAX.CP regeleenheid worden geleverd.

**Plaatsing van de verkeerspaal.**

Zoals getoond in Figuur 8, moet er minstens 1,5 m extra verbinding-

kabel (ref. C) worden voorzien vanaf de voet van de verkeerspaal tot het begin van de funderingskast, zodat de verkeerspaal in de funderingskast kan worden geplaatst.

Gebruik de twee meegeleverde oogbouten G om de verkeerspaal op te tillen en in de funderingskast te zetten, waarbij u op de kabel moet letten tijdens het dalen.

Figuur 9 toont de positie van de verkeerspaal in de funderingskast ten opzichte van de verwachte stootrichting.

Bevestig de verkeerspaal aan de funderingskast met de 10 M12x25 INOX schroeven, zoals getoond in Figuur 10.

**Installatie van twee verkeerspalen**

Bij bijzonder ruime ingangen kunnen twee of meer verkeerspalen worden geïnstalleerd, zoals weergegeven in figuur 11.

De MAX.CP besturingseenheid kan twee SPARTACUS verkeerspalen aansturen.

**Handmatige noodontgrendeling**

Indien nodig kan de verkeerspaal handmatig worden neergelaten om voertuigen te laten doorrijden.

Zoals op figuur 12 wordt getoond, moet u de gemarkeerde inbuschroef met een 10 mm steeksleutel losdraaien, de schroef verwijderen en een neerwaartse druk uitoefenen, de verkeerspaal zal beginnen zakken. Het ontgrendelingsstelsel hoeft niet gereset te worden.

## EU-conformiteitsverklaring (DoC)

Naam van de fabrikant: **Rise S.r.l**  
Adres: **Via Capitello, 45 - 36066 Sandrigo (VI) - Italy**  
Telefoon: **+39 0444 751401**  
E-mailadres: **info@riseweb.it**

*Verklaart dat het document is afgegeven onder zijn eigen verantwoordelijkheid en tot het volgende product behoort:*

Type product: **Verkeerspaal**  
Model/Type: **SPARTACUS 275/600 - SPARTACUS 275/800 - SPARTACUS 275/600-I - SPARTACUS 275/800-I - SPARTACUS 275/600-R - SPARTACUS 275/800-R - SPARTACUS 275/600-RI - SPARTACUS 275/800-RI**

*Het bovenstaande product voldoet aan de bepalingen van de volgende richtlijnen:*

**Richtlijn 2014/30/EU**  
**Richtlijn 2011/65/EU**  
**Richtlijn 2014/35/EU**

*Bovendien voldoet het product aan de volgende richtlijn in overeenstemming met de voorschriften voor niet-voltooid machines:*

**Richtlijn 2006/42/EG**

*De hieronder beschreven geharmoniseerde normen en technische specificaties zijn toegepast:*

**EN 61000-6-2:2005, EN 61000-6-3:2007 + A1:2011**  
**EN 60335-1:2012 + A11:2014; EN 60335-2-103:2015**  
**50581:2012**  
**EN 13241-1:2016**  
**EN 12453:2017, EN 12978:2008 (indien van toepassing)**

Benincà Luigi, wettelijk vertegenwoordiger.  
Sandrigo, 03/11/2021.

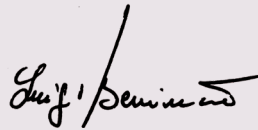
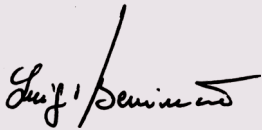



**RISE** S.r.l. - Via Capitello, 45 - 36066 - Sandrigo (VI) Italy - Tel.: +39 0444 751401  
[www.riseweb.it](http://www.riseweb.it) - [info@riseweb.it](mailto:info@riseweb.it)