

HEADY 24

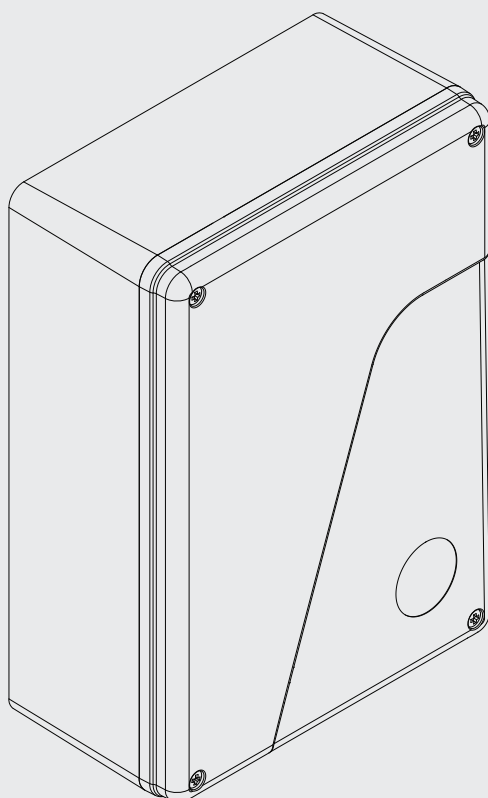

BENINCA[®]
TECHNOLOGY TO OPEN

BOX

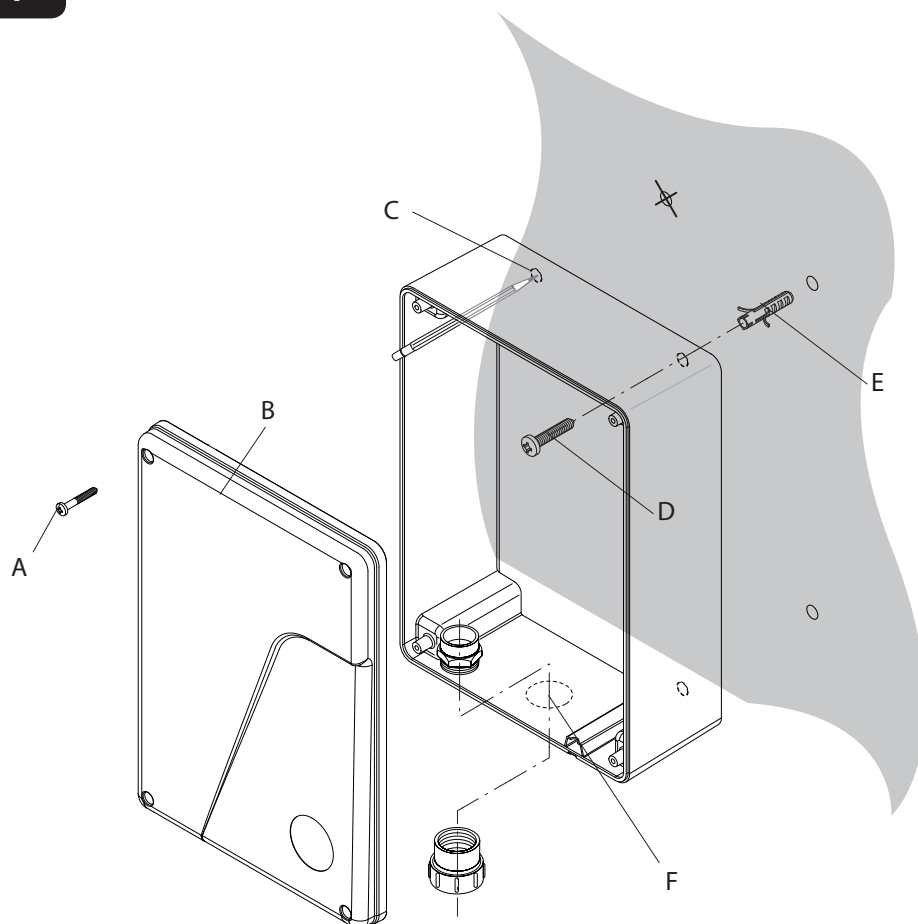

Verwijder de 4 schroeven A en verwijder vervolgens deksel B.
Er zijn 4 voorgedrukte gaten (C) gemaakt op de achterzijde van de motorsturing behuizing, die kunnen worden doorgebroken met een schroevendraaier.
Plaats de achterzijde tegen de muur en markeer de 2 boorpunten.
Maak de 4 gaten en steek hier 4 pluggen (E) in, bevestig de motorsturing met de 4 schroeven D.
Pluggen en schroeven worden meegeleverd.

Aan de onderkant van de behuizing is een gat aangebracht voor het doorvoeren van de verbindingkabels. Deze kan worden geopend met behulp van een schroevendraaier, zodat de flexibele buis kan worden aangesloten.

TECHNISCHE GEGEVENS

Voeding motorsturing	24 Vdc
Voeding	230 Vac 50/60 Hz or 115Vac 50/60Hz afhankelijk van de versie
Uitgangsvoeding	1/2 motor 24Vdc
Maximaal motor verbruik	2.5+2.5 A
Uitgangsvoeding accessoires	24Vdc 500mA max.
Beschermingsgraad	IP54
Bedrijfstemperatuur	-20°C / +70°C
Radio ontvanger	ingebouwde 433,92 MHz configureerbare (rolling-code of program. + rolling-code)
Aantal rolling-code handzenders	64

1

F1:1.25AT (230V)
F1:2AT (115V)

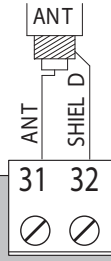
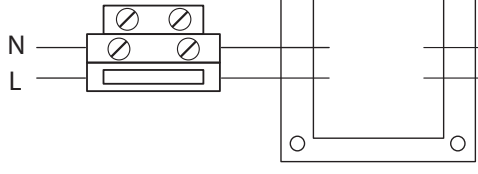

24Vac

RADIO

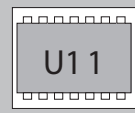

Cod e

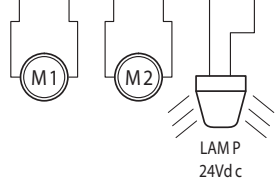
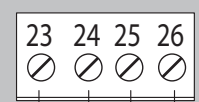
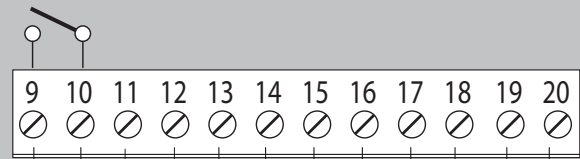
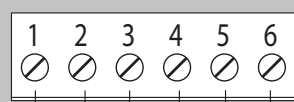
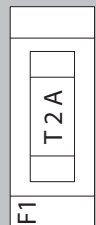

SCA
Photo Test
2CH
SERL

(+) (-)
24Vac/dc
500mA ma x

CO M/ENC+
SWO 1/ENC1
SWC 1
SWO 2/ENC2
SWC 2
PHO TO
PHOT C
STO P

PED
P.P.
COM/ENC +
ENC -

2

Aansluitingen ENCODER

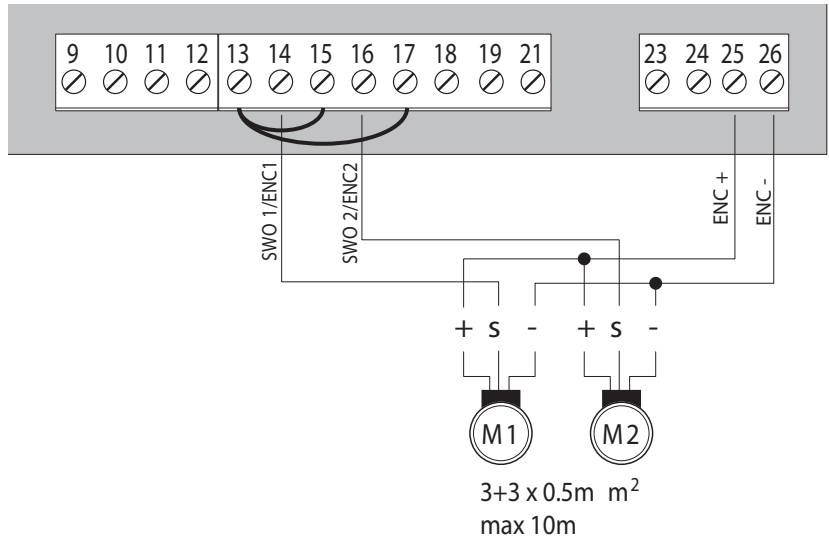

3

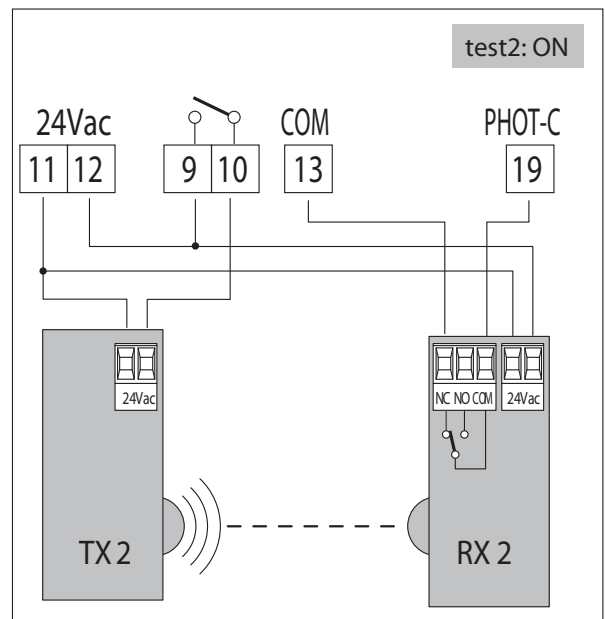
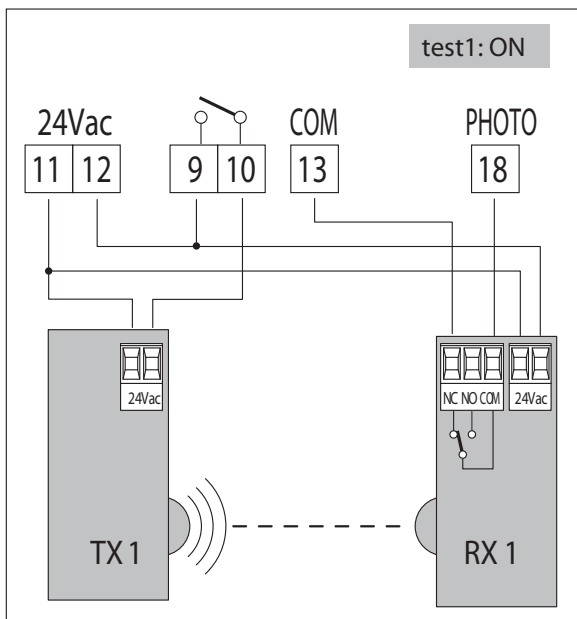

4

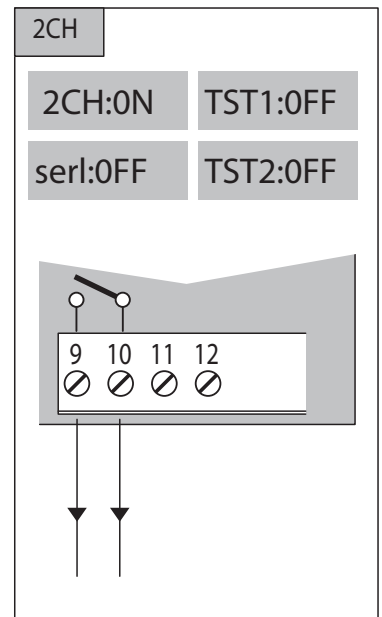
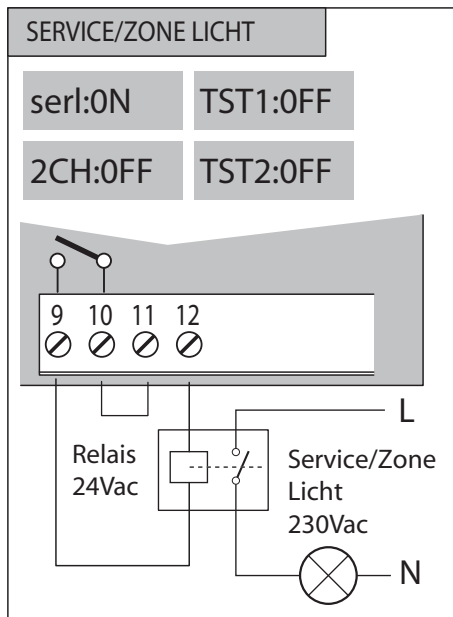
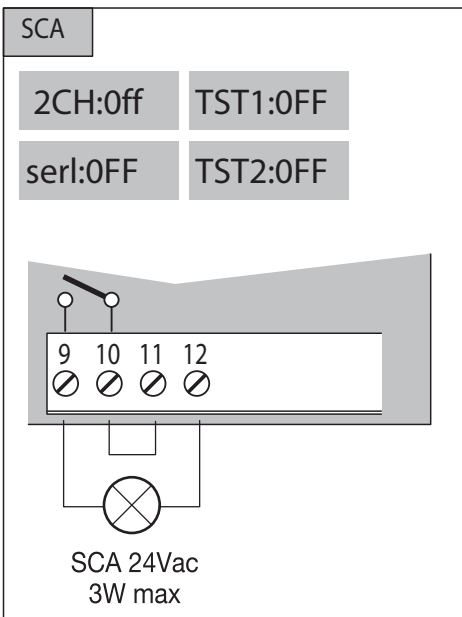

EC Conformiteitsverklaring

Verklaring op grond van de richtlijnen 2004/108/EC(EMC); 2006/95/EC(LVD)

Fabrikant:

Automatismi Benincà SpA

Adres:

Via Capitello, 45 - 36066 Sandrigo (VI) - Italy

Verklaart hierbij dat het product:

Motorsturing voor 1 24Vdc motor, voor draaiporten of deuren: HEADY 24

in overeenstemming is met de volgende EC richtlijnen:

- **RICHTLIJN 2004/108/EC VAN HET EUROPESE PARLEMENT EN DE RAAD** van 15 december 2004, betreffende de onderlinge aanpassingen van de wetgevingen van de lidstaten met betrekking tot elektromagnetische compatibiliteit en tot intrekking van richtlijn 89/336/CEE, volgens de volgende normen: EN 61000-6-2:2005, EN 61000-6-3:2007, EN 61000-6-2:2005, EN 61000-6-3:2007.
- **RICHTLIJN 2006/95/EC VAN HET EUROPESE PARLEMENT EN DE RAAD** van 15 december 2006, betreffende de onderlinge aanpassingen van de wetgevingen van de lidstaten met betrekking tot elektrisch materiaal bestemd voor gebruik met bepaalde spanningsgrenzen, volgens de volgende voorschriften: EN 60335-1:2002 + A1:2004 + A11:2004 + A12:2006 + A2:2006 + A13:2008; EN 60335-2-103:2003.

Indien van toepassing:

- **RICHTLIJN 2006/95/EC VAN HET EUROPESE PARLEMENT EN DE RAAD** van 9 maart 1999, betreffende radio- en telecommunicatieapparatuur wederzijdse verplichtingen van hun conformiteit, volgens de volgende voorschriften: ETSI EN 301 489-3 V1.4.1 (2002) + ETSI EN 301 489-1 V1.4.1 (2002) + ETSI EN 300 220-3 V1.1.1 (2000) + EN 60950-1 (2001)

Benincà Luigi, Juridisch hoofd.

Sandrigo, 02/11/2010.

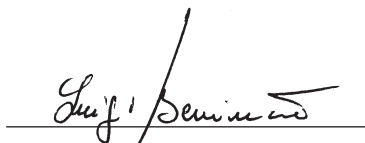

WAARSCHUWINGEN

Deze handleiding is speciaal geschreven voor het gebruik door deskundige monteurs.

In principe is de informatie in deze handleiding niet van belang voor de eindgebruiker.

Bewaar deze handleiding voor eventueel toekomstig gebruik.

De monteur moet alle informatie aan de eindgebruiker verstrekken wat betreft de stap voor stap functie, de handleiding en de noodontgrendeling van de poort en de handleiding afgeven bij de eindgebruiker.



Een meerpoleige schakelaar/sectieschakelaar met een openingscontact die gelijk is aan of hoger dan 3 mm, moet worden geplaatst op het voedingsnetwerk.

Controleer of het systeem is voorzien van een differentiële schakelaar en een hoogspanningsbeveiliging.

Op grond van bepaalde veiligheidsvoorschriften die van kracht zijn vereisen sommige installaties dat de aansluitingen geaard worden.

De elektrische installatie en het besturingssysteem moeten voldoen aan de geldende voorschriften.

De kabels met verschillende voltages moeten gescheiden zijn, of ze moeten voldoende geïsoleerd worden met extra isolatie van minimaal 1 mm.

De kabels moeten worden beveiligd met een extra bevestiging in de buurt van de klem.

Tijdens installatie, onderhoud en reparatie moet vooraf de stroom worden afgesloten, voordat de toegang naar de elektrische onderdelen wordt geopend.

Check alle verbindingen opnieuw voordat u de stroom weer inschakelt.

De ongebruikte NC ingangen moeten overbrugd worden.

Beschrijvingen en tekeningen in deze handleiding zijn niet bindend. Bij onveranderde essentiële kenmerken van het product behoudt de fabrikant het recht om een product aan te passen in technisch, ontwerp of commercieel oogpunt, zonder deze handleiding te updaten.

HEADY24 MOTORSTURING

AUTOSET FUNCTIE

BELANGRIJK: De motorsturing is voorzien van een AutoSet functie voor het automatisch instellen van de belangrijkste functie waarden gebaseerd op het type installatie.

De AUTOSET functie moet worden herhaald na iedere verandering van de parameters of bij het veranderen van de omstandigheden van de automatisering. Zie het AUTO menu voor meer informatie.

AANSLUITINGEN

De aansluitingen uit Figuur 1 worden hieronder omschreven:

Terminal No.	Function	Description
1-2	Motor 1	Aansluiting motor 1: 24VDC maximaal 2.5A
3-4	Motor 2	Aansluiting motor 2: 24VDC maximaal 2.55A
5-6	Flitslicht	Aansluiting flitslicht 24VDC maximaal 15W
9-10	SCA/ PHOTO TEST/ 2 CH	Normaal Open, spanningsvrij contact, configureerbaar als open poort indicatielampje, fotocel test of tweede radio kanaal (zie Fig.4). Bij gebruik als open poort indicatie moet de TEST1 en TEST2 logica op OFF staan. Bij gebruik als fotocel test is het voldoende één van beide TEST logica's te activeren en de fotocellen aan te sluiten zoals aangegeven in Fig.3.
11-12	24 Vac/dc	Uitgang, voeding accessoires, 24Vac maximaal 0,5A. BELANGRIJK: Als de acculader is geïnstalleerd, heeft de uitgang (zonder aangesloten netspanning) een 24Vdc gepolariseerd voltage. Zorg ervoor dat de onderdelen goed zijn aangesloten (i.e. 11:+24Vdc / 12:-0Vdc).
13-25	COM/ENC+	Algemeen voor eindschakelaars en alle commando ingangen of encoder voeding
14	SWO1/ENC1	Motor 1 OPEN eindschakelaar ingang (N.C. contact) of Motor 1 Encoder aansluiting.
15	SWC1	Motor 1 SLUITEN eindschakelaar ingang (N.C. contact)
16	SWO2/ENC2	Motor 2 OPEN eindschakelaar ingang, (N.C. Contact) of Motor 2 Encoder aansluiting.
17	SWC2	Motor 2 SLUITEN eindschakelaar ingang, (N.C. contact)
18	PHOTO/BAR	Ingang, fotocellen geactiveerd bij openen en sluiten. Als alternatief kan de PHOT O ingang worden gebruikt om een veiligheidslijst aan te sluiten (zie BAR logica).
19	PHOTC	Ingang, fotocellen alleen actief bij het sluiten (N.C. contact)
20	STOP	Ingang, STOP drukknop (N.C. contact)
23	PED	Ingang, voetgangers drukknop (N.O. normaal open contact). Stuurt de complete opening van motor 1 aan.
24	Stap-voor-Stap	Ingang, stap-voor-stap drukknop (N.O. contact)
26	ENC-	Ingang voor GND Encoder aansluiting (zie Fig.2)
31-32	Antenne	Aansluiting ingebouwde radio ontvanger kaart (31-sigitaal/32-mantel).
+ / -	24VAC/dc	Ingang, 24Vac/24Vdc voeding. Als er gebruik wordt gemaakt van inplug batterijen moet de acculader worden aangesloten zoals aangegeven in de bijbehorende installatie instructies.
U11	Configuratie geheugen	Uitneembaar Eprom geheugen. Bevat alle motorsturing configuraties (logica, parameters, etc.) inclusief de handzenders. In het geval van fouten is het mogelijk dit Eprom geheugen uit de sturing te halen en in een andere motorsturing te plaatsen, zonder opnieuw programmeren.

PROGRAMMERING

AANSLUITING ENCODER

Als de motor is voorzien van een Encoder en men wil deze aansluiten op de motorsturing moeten de aansluitingen uit Fig.2 worden gemaakt. In dit geval mogen de SWO1 en SWO2 ingangen niet worden gebruikt als eindschakelaar ingangen. Het is niet mogelijk om de Encoder en de eindschakelaar bij sluiten samen te gebruiken. Laat SWC1 en SWC2 los.

CONTROLLEREN AANSLUITINGEN

1. Verbreek de netspanning.
2. Ontgrendel de poortvleugels handmatig en verplaats ze tot ca. halverwege de slag en vergrendel ze opnieuw.
3. Sluit de netspanning weer aan.
4. Stuur een Stap-voor-Stap signaal door te drukken op de - drukknop.
5. De poortvleugels moeten een openende beweging maken.

Als dit niet het geval is, is het voldoende om de aansluitingen om te keren. Het gaat dan om de motorkabels 1-2 voor motor M1 en 3-4 voor motor M2 en, indien gebruikt, de bijbehorende eindschakelaar ingangen 14-15 voor motor M1 en 16-17 voor motor M2.

PROGRAMMERING

De programmering van de verschillende functies van de motorsturing wordt uitgevoerd via het LCD display op de motorsturing. Instellen van de verschillende waarden in de programmeringsmenu's wordt hieronder beschreven.

Met het parameter menu kunt u een numerieke waarden toekennen aan een functie, op dezelfde manier als bij een regulerende trimmer.

Met het logica menu kunt u functies activeren en deactiveren, op dezelfde manier als het instellen van een dipswitch.

Andere speciale functies volgens de parameter en logica menu's kunnen variëren afhankelijk van het type motorsturing of de gebruikte software.

TOEGANG TOT DE PROGRAMMERING

1. Druk op de PG knop, het display gaat naar het eerste menu, Parameters PAR.
2. Met de + en de - knop selecteert u het gewenste menu (PAR>LOG>RAD>NMAN>MACI>RES>AUTO>CODE).
3. Druk op de PG knop, het display toont de eerste functie die beschikbaar is in het menu.
4. Met de + en de - knop selecteert u het gewenste menu.
5. Druk op de PG knop, het display toont de huidige waarde van de geselecteerde functie.
6. Met de + en - knop selecteert u de waarde die moet worden toegewezen aan de functie.
7. Druk op de PG knop, het display toont het signaal PRG wat betekent dat de programmering is voltooid.

OPMERKINGEN:

Door tegelijk op de + en - knop te drukken vanuit een functie menu gaat u terug naar het vorige menu, zonder wijzigingen aan te brengen. Houdt de + en - knop vast om door de waarden te scrollen.

Na 120 seconden zal de motorsturing de programmering verlaten en het display uitschakelen.

Wanneer de motorsturing wordt ingeschakeld, wordt de software versie 5 seconden op het display getoont.

Houdt de + en - knop vast om door de waarden te scrollen.

PARAMETERS, LOGICA EN SPECIALE FUNCTIES

De tabellen op de volgende pagina's beschrijven de afzonderlijke functies die mogelijk zijn in de motorsturing.

PARAMETER MENU

PARAMETERS (PAR)		
MENU	FUNCTIE	MIN-MAX-(Standaard)
TCA	Automatische sluitingstijd. Alleen actief met logica TCA op ON. Aan het eind van de ingestelde tijd geeft de motorsturing een opdracht voor sluiten.	1-240-(40s)
TM1	Werkingstijd motor 1. De werkingstijd is ingesteld op normale snelheid tijdens het openen en sluiten van motor 1. Zie "Instellen van de poortvleugel snelheid". Door het instellen van waarde 0 wordt de werking eerst ca. 2 seconden op volle snelheid uitgevoerd en de rest op lagere snelheid.	0-99-(5s)
TM2	Werkingstijd motor 1. De werkingstijd is ingesteld op normale snelheid tijdens het openen en sluiten van motor 1. Zie "Instellen van de poortvleugel snelheid". Door het instellen van waarde 0 wordt de werking eerst ca. 2 seconden op volle snelheid uitgevoerd en de rest op lagere snelheid.	0-99-(5s)
PMO1	De werking van het anti-crash apparaat* (amperometrische sensor) tijdens het openen op normale snelheid wordt hiermee ingesteld voor motor 1.	1-99-(50%)**
PMC1	De werking van het anti-crash apparaat* (amperometrische sensor) tijdens het sluiten op normale snelheid wordt hiermee ingesteld voor motor 1.	1-99-(50%)**
PMO2	De werking van het anti-crash apparaat* (amperometrische sensor) tijdens het openen op normale snelheid wordt hiermee ingesteld voor motor 2.	1-99-(50%)**
PMC2	De werking van het anti-crash apparaat* (amperometrische sensor) tijdens het sluiten op normale snelheid wordt hiermee ingesteld voor motor 2.	1-99-(50%)**
TDMO	Motor 2 vertragingstijd bij openen. Regelt de vertragingstijd van motor 2 bij het openen ten opzichte van motor 1.	0-15-(2s)
TDMC	Motor 1 vertragingstijd bij sluiten. Regelt de vertragingstijd van motor 1 bij het sluiten ten opzichte van motor 1.	0-40-(3s)
SLD1	Instellen snelheid motor 1 tijdens de vertraging. Waarde uitgedrukt in een percentage van de normale snelheid.	30-70 (40%)
SLD2	Instellen snelheid motor 2 tijdens de vertraging. Waarde uitgedrukt in een percentage van de normale snelheid.	30-70 (40%)
PSO1	De werking van het anti-crash apparaat* (amperometrische sensor) tijdens de vertraging bij het openen wordt hiermee ingesteld voor motor 1.	1-99-(20%)**
PSC1	De werking van het anti-crash apparaat* (amperometrische sensor) tijdens de vertraging bij het sluiten wordt hiermee ingesteld voor motor 1.	1-99-(20%)**
PSO2	De werking van het anti-crash apparaat* (amperometrische sensor) tijdens de vertraging bij het openen wordt hiermee ingesteld voor motor 2.	1-99-(20%)**
PSC2	De werking van het anti-crash apparaat* (amperometrische sensor) tijdens de vertraging bij het sluiten wordt hiermee ingesteld voor motor 2.	1-99-(20%)**
SEAU	Interventiedrempel van de Encoder tijdens openen/sluiten op normale snelheid wordt hiermee ingesteld.* 0 = OFF, 1 = minimale gevoeligheid, 99 = maximale gevoeligheid	0-99-(0%)
SEAR	Interventiedrempel van de Encoder tijdens de vertraging bij openen/sluiten wordt hiermee ingesteld.* 0 = OFF, 1 = minimale gevoeligheid, 99 = maximale gevoeligheid	0-99-(0%)

* WAARSCHUWING: EEN ONJUISTE INSTELLING VAN DEZE PARAMETERS KAN LEIDEN TOT GEVAAR.
HOUDT REKENING MET DE GELDENDE NORMEN!
Bij motoren zonder eindschakelaar en/of Encoder wordt de gevoeligheid aangepast van de sensor die zorgt voor blokkade tijdens het vertragen.

** 1 = minimale kracht, 2 = maximale kracht

LOGICA MENU

LOGICA (LOG)		
MENU	FUNCTION	ON-OFF-(Default)
TCA	In- of uitschakelen automatisch sluiten ON: automatisch sluiten ingeschakeld OFF: automatisch sluiten uitgeschakeld	(ON)
IbL	Appartementsfunctie, gemeenschappelijk gebruik OFF : Appartementsfunctie niet actief ON : Appartementsfunctie geactiveerd Een impuls via PP of handzender heeft geen invloed tijdens de opening bij ON	(OFF)
SCL	Voortijdig sluiten na passeren fotocel. ON: functie ingeschakeld. Bij open poort, of tijdens het openen zorgt de activering van de fotocellen ervoor dat de poort automatisch wordt gesloten 3 seconden na de volledige opening van de poort. Alleen actief met TCA op ON. OFF: functie uitgeschakeld	(OFF)
PP	Selecteert de bedrijfsmodus van de stap voor stap knop en van de zender ON : werking OPEN > SLUITEN > OPEN OFF: werking OPEN > STOP > SLUITEN > STOP >	(OFF)
PRE	Flitslicht aan voordat de poort gaat bewegen OFF: Flitslichtfunctie niet actief ON: Flitslichtfunctie geactiveerd	(OFF)
BICO	In- of uitschakelen van de blokkeringsfunctie bij het openen. ON: Blokkeringsfunctie ingeschakeld. Alleen te gebruiken met motoren voorzien van eindschakelaar. Na het activeren van de openings eindschakelaar vertraagt de motorsturing de blokkade ongeveer 0,5 seconde, dit zorgt voor een betere stop. OFF: Blokkeringsfunctie uitgeschakeld.	(OFF)
BIC	In- of uitschakelen van de blokkeringsfunctie bij het sluiten. ON: Blokkeringsfunctie ingeschakeld. Alleen te gebruiken met motoren voorzien van eindschakelaar. Na het activeren van de openings eindschakelaar vertraagt de motorsturing de blokkade ongeveer 0,5 seconde, dit zorgt voor een betere stop. OFF: Blokkeringsfunctie uitgeschakeld.	(OFF)
1MOT	Selecteren 1 of 2 motoren ON: Alleen motor 1 werkt OFF: Beide motoren werken	(OFF)
CVAR	Ontvanger geschikt voor programmeerbare code zenders ingeschakeld of uitgeschakeld. ON: Radio ontvanger alleen ingeschakeld voor rolling-code zenders OFF: Ontvanger ingeschakeld voor rolling-code en programmeerbare code zenders (zelflerend en Dipswitch)	(OFF)
OPCL	PP ingang als OPEN en PED ingang als GESLOTEN in- of uitgeschakeld. ON: PP ingang ingesteld als OPEN en PED ingang ingesteld als GESLOTEN. OFF: PP en PED ingang ingesteld met hun functie.	(OFF)
2CH	In- of uitschakelen van het tweede radiokanaal op klem 9-10. ON: Uitgang geconfigureerd met functie als tweede radio kanaal. OFF: Uitgang met functie als servicelicht (zie Fig.3).	(OFF)
SERL	De servicelicht functie is in of uitgeschakeld op uitgang 9/10 (zie Fig.3). ON: Deze uitgang functioneert als servicelicht. Bij iedere werking levert de uitgang ca. 60 seconden 24Vac voeding. Het aftellen van de TLS tijd start als de motor stopt. Gebruik een extra relais voor het aansturen van de lamp. OFF: De uitgang functioneert als SCA functie, lamp aan bij open poort: lamp uit bij gesloten poort, knipperende lamp bij het bewegen van de poort, lamp aan bij open poort. Zie aansluitschema.	(OFF)

LOGICA EN RADIO MENU

LOGICA (LOG) vervolg		
BAR	De werkende modus van ingang 13/18 (PHOTO) wordt hiermee geselecteerd. ON: Ingang voor het aansluiten van de mechanische veiligheidslijst (NC contact), actief bij het openen en sluiten. Het activeren van de veiligheidslijst zorgt ervoor dat de poort stopt en dat de beweging wordt omgekeert na ca. 3 seconden. De logica TST1 moet ingesteld zijn op OFF. OFF: Ingang voor het aansluiten van de fotocellen (NC contact), actief bij openen en sluiten. Wanneer de fotocellen worden ingeschakeld (open contact) zal de poort stoppen. Wanneer de fotocellen uitschakelen (gesloten contact) zal de motorsturing altijd een openingssignaal naar het systeem sturen, zelfs als de fotocel werd geactiveerd tijdens het sluiten.	(OFF)
TST1	Test van de fotocellen op de PHOT O ingang in- of uitgeschakeld, actief bij het openen en sluiten. ON: Test is ingeschakeld. Als de test negatief is wordt de poort niet in beweging gezet. Zie Fig.3 PHOTO TEST OFF: Test is uitgeschakeld	(OFF)
TST2	Test van de fotocellen op de PHOT O ingang in- of uitgeschakeld, alleen actief bij het sluiten. ON: Test is ingeschakeld. Als de test negatief is wordt de poort niet in beweging gezet. Zie Fig.3 PHOTO TEST OFF: Test is uitgeschakeld	(OFF)
TSTM	Schakelt de motorcontrole in of uit. ON: Controle ingeschakeld. Als de controle negatief is, zal de poort niet in beweging worden gezet. OFF: Controle uitgeschakeld	(OFF)
REM	In- of uitschakelen aanleren handzenders, zoals aangegeven in het gedeelte "Aanleren handzenders". ON: Aanleren handzenders ingeschakeld. OFF: Aanleren handzenders niet ingeschakeld.	(OFF)

RADIO (RADi)	
MENU	FUNZIONE
PP	Door het selecteren van deze functie zal de ontvanger wachten op een puls van de handzender die moet worden toegewezen aan de stap-voor-stap functie. Druk op de toets van de handzender, die moet worden toegewezen aan deze functie. Als de code geldig is, wordt deze opgeslagen in het geheugen en wordt het bericht OK weergegeven. Als de code niet geldig is, wordt er een ERR bericht weergegeven.
2Ch	Door het selecteren van deze functie zal de ontvanger wachten op een puls van de handzender die moet worden toegewezen aan het tweede kanaal van de radio ontvanger. Druk op de toets van de handzender, die moet worden toegewezen aan deze functie. Als de code geldig is, wordt deze opgeslagen in het geheugen en wordt het bericht OK weergegeven. Als de code niet geldig is, wordt er een ERR bericht weergegeven.
ped	Door het selecteren van deze functie zal de ontvanger wachten op een puls van de handzender die moet worden toegewezen aan de voetgangersfunctie (zie de TPED parameter). Druk op de toets van de handzender, die moet worden toegewezen aan deze functie. Als de code geldig is, wordt deze opgeslagen in het geheugen en wordt het bericht OK weergegeven. Als de code niet geldig is, wordt er een ERR bericht weergegeven.
CLR	Bij deze functie wacht de ontvanger op een puls van de handzender die moet worden gewist uit het geheugen. Als de code geldig is, wordt deze opgeslagen in het geheugen en wordt het bericht OK weergegeven. Als de code niet geldig is, wordt er een ERR bericht weergegeven.
RTR	Het geheugen van de ontvanger is volledig gewist. Er wordt gevraagd om een bevestiging voordat deze handeling wordt uitgevoerd. Bij het selecteren van deze functie wacht de ontvanger op een puls van de GPM toets om deze handeling te bevestigen. Aan het eind van het wissen wordt het bericht OK weergegeven.

SPECIALE FUNCTIES

AANTAL BEWEGINGEN (NMAR)

Geeft het aantal volledige bewegingen weer (open + sluiten) die uitgevoerd zijn.
Als de PG toest voor de eerste keer wordt ingedrukt, geeft het de eerste 4 cijfers weer, de volgende keer de 4 laatste cijfers.
Bijv: PG 0012, daarna nog een keer drukken op PG 3456, dit betekend 123.456 bewegingen.

RESET (RES)

Reseten van de motorsturing. **WAARSCHUWING:** Zet alle waarden terug naar de standaardinstellingen.
De PG toets voor de eerste maal indrukken zorgt voor het knippen van de letters RES, een tweede keer indrukken reset alle waarden van de motorsturing. LET OP, de zenders en het toegangswachtwoord worden niet gewist.
Alle logica en parameters worden teruggezet op hun standaard waarde, daarom is het noodzakelijk de autaset procedure te herhalen.

AUTOSET (AUTO)

Deze functie wordt gebruikt om de optimale automatische gebruikinstellingen te selecteren, aan het eind van de procedure worden de parameters voor vertraging en werkingstijd ingesteld.

Om AUTOSET uit te voeren gaat u als volgt te werk:

1. Verzeker u ervan dat er geen obstakels in de bewegingsruimte staan. Indien nodig kunt u ervoor zorgen dat de doorgang afgesloten is voor passerende dieren, mensen of voertuigen. Tijdens autaset is de anti-crash functie niet actief.

2. Selecteer de AUTO functie en druk op OK.

3. Selecteer met + en - het submenu, NOLS, LSW of ENC, afhankelijk van de aanwezigheid van een eindschakelaar en/of Encoder.

NOLS: als u een motor zonder eindschakelaar en Encoder heeft

LSW: als de motor is voorzien van een eindschakelaar, maar zonder Encoder

ENC: als de motor is voorzien van Encoder, maar zonder eindschakelaar

4. Na het selecteren drukt u op OK om de AUTOSET te starten.

De motorsturing voert een aantal bewegingen uit voor het aanleren van de poortbreedte en voor het configureren van de parameters. Eerst worden beide vleugels in geopende stand gebracht, daarna, nadat de poort een aantal keren open en dicht is gegaan op verschillende snelheden en met 1 of 2 vleugels, zal de motorsturing OK weergeven op het display. Als de werking geen positief resultaat heeft verschijnt het bericht ERR op het display. Herhaal deze procedure nadat u de bekabeling heeft nagekeken en als er geen obstakels meer zijn. Als parameters TM1 en TM2 of de snelheid zijn veranderd, herhaalt u de autaset procedure. Tijdens de bewegingen verschijnen er een aantal afkortingen op het display: OPM1/OPM2 tijdens het openen van motor 1 of 2 en CLM1/CLM2 tijdens het sluiten van motor 1 of 2.

WACHTWOORD (CODE)

Hiermee kunt u een wachtwoord instellen voor het geven van toegang tot de motorsturing.

Een code met 4 nummers en cijfers kan worden ingevoerd, met gebruik van nummer 0 t/m 9 en de letters A t/m F.

De standaard waarde is 0000 (4 nullen) en zorgt voor toegang zonder wachtwoord.

Tijdens het intypen van de code, kan deze bewerking op ieder moment afgebroken worden door tegelijk te drukken op de + en knop.

Zodra het wachtwoord is ingetypt is het mogelijk om handelingen te doen, aanpassingen of testen van functies, in de motorsturing gedurende 10 minuten.

Zodra u de 0000 code vervangt door een andere code is de bescherming van de motorsturing ingeschakeld en voorkomt u de toegang tot ieder ander menu.

Als er een wachtwoord moet worden ingesteld gaat u als volgt te werk:

- selecteer het CODE menu en druk op OK

- de code 0000 wordt getoont, ook wanneer er al eerder een code was ingevoerd

- de waarde van de knipperende karakters kan worden gewijzigd met de + en - knop

- druk op OK voor het bevestigen van dit karakter, daarna bevestigd u de volgende

- na het intypen van de 4 karakters verschijnt het bericht CONF

- na een paar seconden verschijnt opnieuw de code 0000

- de door u opgeslagen code moet opnieuw worden bevestigd om toevallig verkeerd intypen te voorkomen

Als de code overeenkomt met de vorige, verschijnt het bericht OK.

De motorsturing sluit automatisch de programmering af. Om opnieuw toegang te krijgen tot het menu, moet het opgeslagen wachtwoord worden ingevoerd.

BELANGRIJK: Noteer het wachtwoord en bewaar deze op een veilige plaats voor toekomstige onderhoudswerkzaamheden.

Om een wachtwoord van een beveiligde motorsturing te verwijderen, gaat u naar de programmeringsmodus met het wachtwoord en reset u de code naar het standaard 0000 wachtwoord.

Wanneer u het wachtwoord kwijt bent kunt u contact opnemen met Portacon voor het geheel reseten van de motorsturing.

ALGEMEEN

AANLEREN HANDZENDERS

Als er al een handzender is opgeslagen in de ontvanger, kunnen er meerdere handzenders worden aangeleerd (zonder toegang tot de motorsturing)

BELANGRIJK: Deze handeling moet worden uitgevoerd in de openingsfase, tijdens de TCA tijd.

Ga als volgt te werk:

1. Druk op een toets van de handzender die al opgeslagen is in het geheugen
2. Druk binnen 5 seconden op de toets van de al opgeslagen zender die overeenkomt met het kanaal waarop de nieuwe zender aangeleerd moet worden.

Het lampje begint te knipperen.

3. Druk binnen 10 seconden op de juiste toets van de nieuwe zender
4. Druk binnen 5 seconden op de toets van de nieuwe zender om deze aan te leren op het kanaal geselecteerd bij stap 2.

Het knipperlampje gaat uit.

5. De ontvanger slaat de nieuwe handzender op en verlaat de programmeermodus onmiddellijk.

ZEKERINGEN

F1: Veiligheidszekering voeding accessoires

F2: Algemene zekering

NOODACCU

Een optioneel accessoire is verkrijgbaar voor voeding van de motorsturing tijdens stroomuitval.

Deze kit bestaat uit een acculader en twee 12V oplaadbare batterijen, bevestigingsklemmen, schroeven en bekabeling.

Voor meer informatie, zie de instructies bij het accessoire.

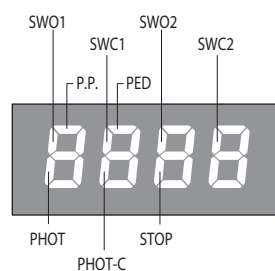

DIAGNOSES

Een segment van het display is gekoppeld aan iedere ingang.

In het geval van fouten schakelt deze volgens het volgende schema.

NC ingangen worden weergegeven door de verticale segmenten.

NO ingangen worden weergegeven door de horizontale segmenten.

De motorsturing ziet het bericht AMP1 of AMP2 in het geval van tussenkomst van de anti-crash functie.

FOUTMELDINGEN

Sommige berichten die worden weergegeven op het display worden hieronder weergegeven:

Amp1	Obstakelfout motor 1 / anti-crash	Check de aanwezigheid van obstakels bij de vleugel met motor 1
Amp2	Obstakelfout motor 2 / anti-crash	Check de aanwezigheid van obstakels bij de vleugel met motor 12
Err1	Motor 1 circuitcontrole fout	Controleer de aansluitingen van motor 1
Err2	Motor 2 circuitcontrole fout	Controleer de aansluitingen van motor 2
Err3	Fout in het stroomcircuit	Vraag technische ondersteuning en vervang eventueel de motorsturing.
Err4	PHOTO/BAR fotocelcontrole fout	Controleer de verbindingen, PHOT/BAR fotocel uitlijning of aanwezigheid van obstakels.
Err5	PHOTC fotocelcontrole fout	Controleer de verbindingen, PHOT C fotocel uitlijning of aanwezigheid van obstakels.
Err7	Fout actieve stop (tijdens autoset)	In de autoset fase is de STOP ingang geactiveerd.
Err8	Fout actieve ingang (tijdens autoset)	In de autoset fase is een PP/Open/Close ingang geactiveerd.
thrm	Thermische motorbescherming	Wacht tot de motor is afgekoeld, als er geen reset volgt kan vervangen van de motor noodzakelijk zijn.

AFVALVERWIJDERING

Als het product moet worden gedemonteerd, moet het worden afgevoerd volgens de geldende voorschriften met betrekking tot het scheiden van afval en het hergebruik van componenten (metalen, kunststoffen, bekabeling, enz.)

Het is raadzaam om hiervoor uw leverancier of een gespecialiseerd bedrijf te raadplegen.

Argonstraat 5 - 7463 PD RIJSSEN
tel: 0548-542590 - fax: 0548-544425

www.portacon.nl
info@portacon.nl

 **PORTACON**
TOEGANGSAUTOMATISERING