

VIDEX BENELUX

VK4K - reeks VIDEOKITS
VIDÉO-KITS de la série VK4K

1- en 2- wegs, voor één- en tweegezinswoningen
du type 1 ou 2 canaux, pour habitations à 1 ou 2 familles

HANDLEIDING - MANUEL



PORTACON

Argonstraat 5
7463 PD RIJSEN

tel: 0548-542590
fax: 0548-544425

info@portacon.nl
www.portacon.nl

VK4K, VK4K-S

Videokit voor 1-gezinswoning met Z/W videofoon en camera - Kit vidéo pour habitation à 1 famille avec vidéophone et caméra noir et blanc

De VK4K's zijn een nieuwe reeks videokits bestaande uit een deurpost (reeks 4000) en een videofoon (reeks 3000, gloednieuw ontwerp). De audio/video module heeft dezelfde afmetingen als een reeks 4000 module en wordt geleverd hetzij met een inbouwdoos (VK4K) hetzij met een opbouwdoos (VK4K-S). Door gebruik te maken van de meest recente microprocessorstechnologie bieden deze videokits heel wat nieuwe gebruiksvriendelijke functies zoals:

- visuele en akoestische signalen waardoor personen met een handicap die aan de deur staan weten wanneer ze moeten spreken, de deur open is, enz.;
 - een elektrisch slot dat geactiveerd wordt hetzij door een relais met droge contacten, hetzij door een capacatieve ontlading;
 - de mogelijkheid om een deur opener te plaatsen;
 - instelbare openingstijd van de deur en gesprekstijd;
 - uitbreidbaar tot 4 ingangen, mits plaatsing van een extra relais bij elke ingang (art. 506N);
 - connectoren voorzien voor de aansluiting van de monitorunit (art. 4820) en een afzonderlijke kaartlezer (art. 4850);
 - instelbaar aantal beltonen (van 2 tot 8);
 - ingang voor een lokale oproepknop;
 - op de videofoon is er een led aanwezig die aangeeft of de deur open of dicht is (deze led moet wel nog met de deur verbonden worden);
 - instelbare 'privacy'-functie (van 15 minuten tot max. 8 uren);
 - connectoren voorzien voor de aansluiting van parallel geschakelde parlofoons (max. 2, ook al zijn er meer dan 2 parallel geschakelde videofoons);
 - de mogelijkheid om tot 4 onderling communicerende videofoons aan te sluiten;
 - automatische selectie van de camera als er meerdere ingangen zijn;
 - draaibare camerasteun (max. 10°, zowel vertikaal als horizontaal).
- Deze kit bevat:**
- 1 audio/video module (art. 4833) met geïntegreerde Z/W CCD camera met automatische focus, infrarode verlichtingsleds, luidspreker en oproepknop;
 - 1 inbouwdoos (art. 4851) voor de VK4K of 1 opbouwdoos (art. 4881) voor de VK4K-S;
 - 1 zwart/wit videofoon (art. 3356) met 4 inch plat scherm + muurbevestigingsplaat en aansluitkaart (art. 3980);
 - 1 transformator (art. 850K) (5 DIN module, type A).

Les VK4K sont une nouvelle gamme de kits vidéo qui se composent d'une platine de rue (série 4000) et d'un vidéophone (série 3000) spécialement conçu pour elle. Le module audio/vidéo a les dimensions d'un module de la série 4000 et est logé dans un boîtier à encastrer (VK4K) ou à monter en saillie (VK4K-S). Dotés d'une technologie à microprocesseur intégrée tant au niveau de la platine de rue que du vidéophone, ces kits offrent de nombreuses fonctions novatrices telles que :

- signaux acoustiques et visuels informant les personnes handicapées de l'état de fonctionnement du système ;
- serrure électrique pouvant être actionnée soit à l'aide d'un relais à contacts secs, soit d'une décharge capacitive ;
- possibilité d'installer un ouvre-porte ;
- possibilité de programmer les temps d'ouverture de la porte et le temps de conversation ;
- extensible à 4 entrées moyennant l'installation d'un relais d'asservissement (art. 506N) ;
- connecteurs prévus pour le branchement du module moniteur (art. 4820) et du lecteur de proximité autonome (art. 4850) ;
- possibilité de programmer le nombre de sonneries (de 2 à max. 8) ;
- entrée pour bouton d'appel local ;
- possibilité de s'assurer si la porte est ouverte ou fermée grâce à la présence d'une LED ad hoc sur le vidéophone (cette LED nécessite la pose d'un fil supplémentaire entre la porte et le visiophone) ;
- possibilité de programmer la fonction "privacy" de 15 min. à max. 8 h ;
- connecteur prévu pour le raccord rapide d'un parlophone monté en parallèle (max. 2 quel que soit le nombre de vidéophones installés en parallèle) ;
- possibilité de monter en parallèle jusqu'à 4 vidéophones communiquant entre eux ;
- auto-allumage sélectif de la caméra lorsqu'il y a plusieurs entrées ;
- support caméra orientable (max. 10° à l'horizontale et à la verticale)

Ce kit comprend :

- 1 module audio/vidéo (art. 4833) contenant une caméra CCD noir et blanc avec mise au point automatique, des LEDs d'éclairage infrarouges, un haut-parleur et un bouton d'appel ;
- 1 boîtier à encastrer (art. 4851) pour le modèle VK4K ou 1 boîtier à monter en saillie (art. 4881) pour le modèle VK4K-S ;
- 1 vidéophone (art. 3356) blanc et noir à écran plat de 4", avec plaque de fixation murale et carte de connexion (art. 3980) ;
- 1 transformateur (art. 850K) logé dans un boîtier 5 DIN, type A.

CVK4K, CVK4K-S

Videokit voor 1-gezinswoning met kleuren videofoon en camera - Kit vidéo pour habitation à 1 famille avec vidéophone et caméra couleur

Idem als videokits VK4K en VK4K-S, maar met kleuren videofoon (art. 3456) met 3,5 inch TFT scherm en audio/video module (art. 4833 colour) met kleurcamera en verlichtingsleds (wit licht). Les VK4K Identiques aux kits VK4K et VK4K-S, mais avec vidéophone couleur (art. 3456) à écran TFT de 3,5" et module audio/vidéo (art. 4833 colour) avec caméra couleur et LEDs d'éclairage à lumière blanche.

VK4K/MV, VK4K/MV-S

Videokit voor 1-gezinswoning met Z/W videofoon met geheugen en camera

Kit vidéo pour habitation à 1 famille avec vidéophone + mémoire vidéo et caméra noir et blanc

Idem als videokits VK4K en VK4K-S, maar met zwart/wit videofoon (art. 3556) met videogeheugen en speciale voeding (art. 850K/MV). Identiques aux kits VK4K et VK4K-S, mais avec vidéophone noir et blanc (art. 3556) + mémoire vidéo et bloc d'alimentation spécial (art. 850K/MV).

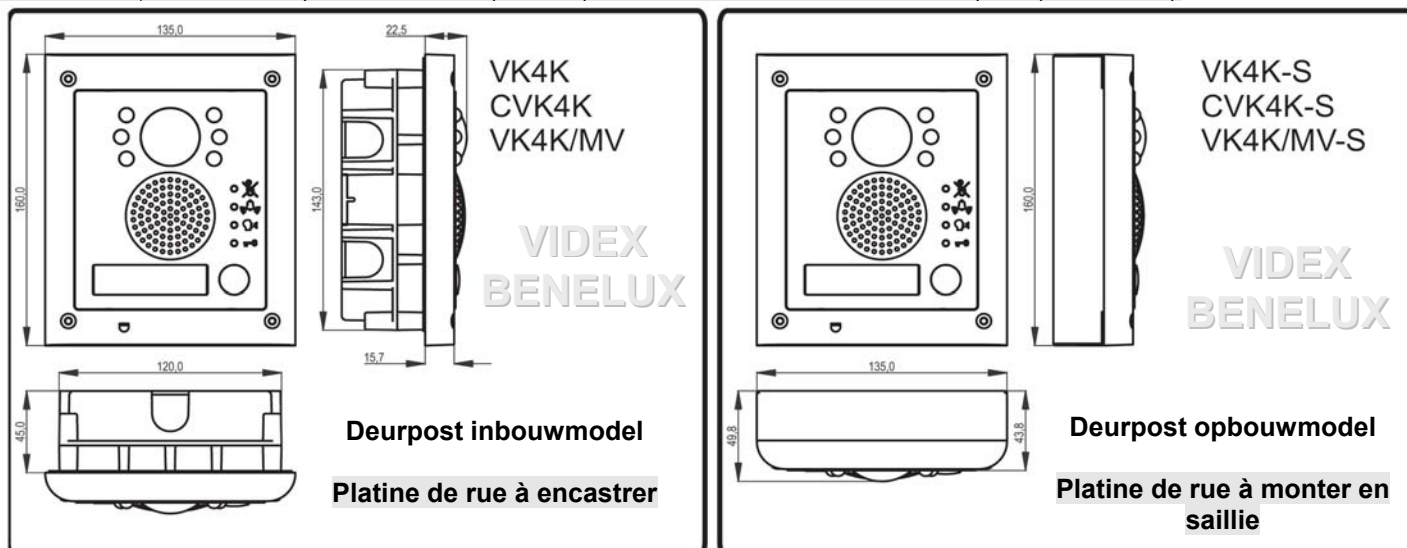

VK4K-2, VK4K-2S

Videokit voor 2-gezinswoning met zwart/wit videofoons en camera - Kit vidéo pour habitation à 2 familles avec vidéophone + mémoire vidéo et caméra noir et blanc

Idem als videokits VK4K en VK4K-S, maar voor tweegezinswoningen en dus met 2 zwart-wit videofoons (art. 3356), 2 transformatoren (art. 850K), een audio/video module met zwart/wit camera en 2 oproepknoppen (art. 4833-1D).

Deze kit bevat:

- 1 audio/video module (art. 4833-1D) met geïntegreerde Z/W CCD camera met auto-focus, IR verlichtingsleds, luidspreker en 2 oproepknoppen;
- 1 inbouwdoos (art. 4851) voor de VK4K-2 of 1 opbouwdoos (art. 4881) voor de VK4K-2S;
- 2 Z/W videofoons (art. 3356) met 4 inch plat scherm + muurbevestigingsplaat en aansluitkaart (art. 3980);
- 2 transformatoren (art. 850K) (5 DIN module, type A).
- 1 videosplitter (art. 316).

VIDEX BENELUX

Identiques aux kits VK4K et VK4K-S, mais en version bifamiliale avec 2 vidéophones noir et blanc (art. 3356), 2 transformateurs (art. 850K) et un module audio/vidéo noir et blanc avec 2 boutons d'appel (art. 4833-1D).

Ce kit comprend :

- 1 module audio/vidéo (art. 4833-1D) contenant une caméra CCD noir et blanc avec mise au point automatique, des LEDs d'éclairage infrarouges, un haut-parleur et deux boutons d'appel ;
- 1 boîtier à encastrer (art. 4851) pour le modèle VK4K-2 ou 1 boîtier à monter en saillie (art. 4881) pour le modèle VK4K-2S ;
- 2 vidéophones (art. 3356) blanc et noir à écran plat de 4", avec plaque de fixation murale et carte de connexion (art. 3980) ;
- 2 transformateurs (art. 850K) logés dans des boîtiers 5 DIN, type A.
- 1 distributeur vidéo (art. 316).

CVK4K-2, CVK4K-2S

Videokit voor 2-gezinswoning met kleuren videofoon en camera - Kit vidéo pour habitation à 2 familles avec vidéophone et caméra couleur

Idem als videokits VK4K-2 en VK4K-2S, maar met kleuren videofoons (art. 3456) en audio/video module met kleurcamera (art. 4833-1D Color). Identiques aux kits VK4K-2 et VK4K-2S, mais avec vidéophones couleur (art. 3456) et module audio/vidéo couleur (art. 4833-1D Color).

VKC4K, VKC4K-S

Videocodekit voor 1-gez.won. met Z/W videofoon en camera - Kit vidéo à codes pour habit. à 1 famille avec vidéophone et caméra noir et blanc

Deze videocode kit, waarvan de deurpost met een digitaal toetsenbord is uitgerust, combineert de voordelen van een videofoon met die van een toegangs-bewakingssysteem.

Deze kit bevat:

- 1 audio/video module (art. 4833-1) met geïntegreerde Z/W CCD camera met auto-focus, infrarode verlichtingsleds, luidspreker en 2 oproepknoppen;
- 1 digitaal toetsenbord (art. 4800) met drie relais en 3 codes;
- 1 tweedelige inbouwdoos (art. 4852) voor de VKC4K-1 of opbouwdoos (art. 4881) voor de VKC4K-S;
- 1 zwart/wit videofoon (art. 3356) met 4 inch plat scherm + muurbevestigingsplaat en aansluitkaart (art. 3980);
- 1 transformator (art. 850K) (5 DIN module, type A).

VIDEX BENELUX

Le kit vidéo à codes, dont la platine de rue est dotée d'un clavier numérique, allie les atouts d'un vidéophone et ceux d'un système de contrôle d'accès.

Ce kit comprend :

- 1 module audio/vidéo (art. 4833-1) contenant une caméra CCD noir et blanc avec mise au point automatique, des LEDs d'éclairage infrarouges, un haut-parleur et deux boutons d'appel ;
- 1 clavier numérique (art. 4800) à trois relais et 3 codes ;
- 1 boîtier à 2 compartiments à encastrer (art. 4852) pour le modèle VKC4K-1 ou à monter en saillie (art. 4881) pour le modèle VKC4K-S ;
- 1 vidéophone (art. 3356) blanc et noir à écran plat de 4", avec plaque de fixation murale et carte de connexion (art. 3980) ;
- 1 transformateur (art. 850K) logé dans un boîtier 5 DIN, type A.

CVKC4K, CVKC4K-S

Videocodekit voor 1-gez.woning met kleuren videofoon en camera - Kit vidéo à codes pour habit. à 1 famille avec vidéophone et caméra couleur

Idem als videokits VKC4K en VKC4K-S, maar met kleuren videofoon met 3,5 inch scherm met actieve matrix (art. 3456) en audio/video module met kleurcamera (art. 4833-1Color). Identiques aux kits VKC4K et VKC4K-S, mais avec vidéophone couleur à écran matrice active de 3,5" (art. 3456) et avec module audio/vidéo couleur (art. 4833-1Color).

VKC4K-2, VKC4K-2S

Videocodekit voor 2-gez.won. met Z/W videofoon en camera - Kit vidéo à codes pour habit. à 2 familles avec vidéophone et caméra noir et blanc

Idem als videokits VKC4K-1 en VKC4K-S, maar met 2 videofoons (art. 3356), 2 transformatoren (art. 850K), een audio/video module met 2 oproepknoppen (art. 4833-1D) en een videosplitter (art. 316). Identiques aux kits VKC4K-1 et VKC4K-S, mais avec 2 vidéophones (art. 3356), 2 transformateurs (art. 850K), un module audio/vidéo avec 2 boutons d'appel (art. 4833-1D) et un distributeur vidéo (art. 316).

CVKC4K-2, CVKC4K-2S

Videocodekit voor 2-gez.won. met kleuren videofoon en camera - Kit vidéo à codes pour habit. à 2 familles avec vidéophone et caméra couleur

Idem al videokits VKC4K-2 en VKC4K-2S, maar met kleuren videofoons (art. 3456 - 3,5 inch LCD scherm met actieve matrix) en audio/video module (art. 4833-1D Color). Identiques aux kits VKC4K-2 et VKC4K-2S, mais avec vidéophones couleur (Art.3456 - écran LCD à matrice active de 3,5") et module audio/vidéo (art. 4833-1D Color).

CE-MARKERING - LABEL CE

VIDEX BENELUX

Met deze CE-label geeft de fabrikant aan dat het product aan de vereisten van de toepasselijke EG richtlijnen voldoet (en in het bijzonder van de laagspanningsrichtlijn 73/23/EEG gewijzigd door 93/68/EEG en van de richtlijn 89/336/EEG inzake elektromagnetische compatibiliteit).

De CE-label die de fabrikant (of zijn gevolmachtigde) op zijn eigen verantwoordelijkheid aanbrengt, geeft aan dat het product conform de geharmoniseerde Europese productnormen wordt verhandeld.

Le label de conformité CE indique que le produit répond aux exigences des directives CEE en vigueur (et en particulier des directives 73/23/CEE, 93/68/CEE et en matière de compatibilité électromagnétique 89/336) qui lui sont applicables.

Ce label CE, apposé sur les produits par le fabricant (ou son mandataire) sous sa propre responsabilité, vise à permettre la libre circulation des produits au sein des États membres de l'Union européenne grâce à une harmonisation des différentes normes nationales.

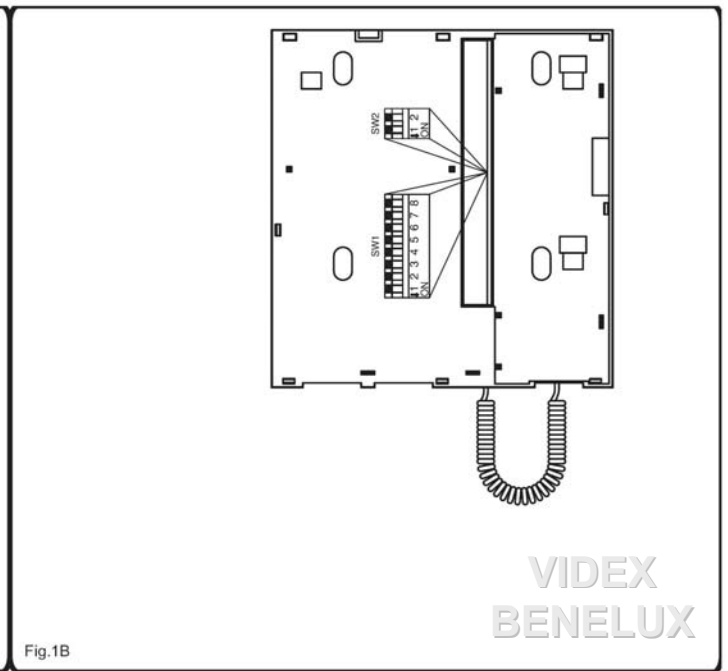
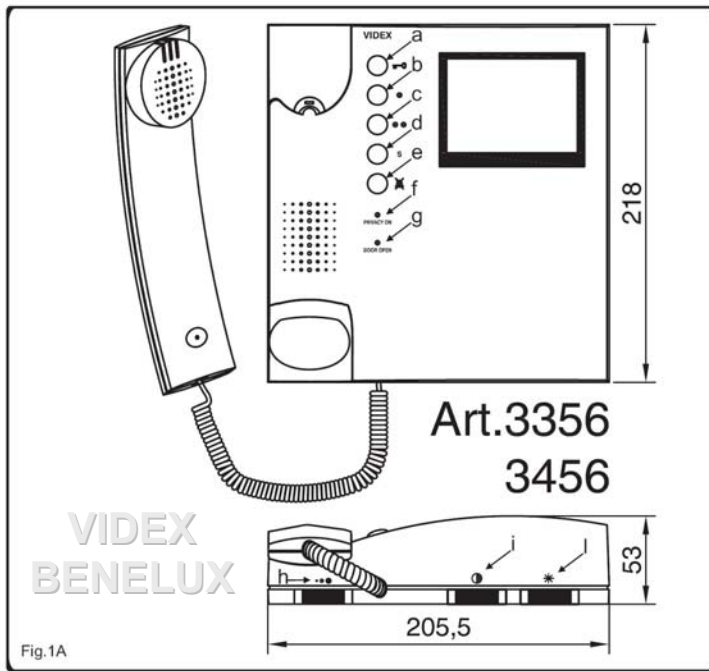

Fig. 1A - DRUKKNOPPEN, LEDS EN REGELAARS - BOUTONS, LEDS ET DISPOSITIFS DE RÉGLAGE

Drukknoppen, leds en regelaars van de videofoon en hun resp. functie:

- a** Drukknop om de deur te openen/een andere videofoon op te roepen. Als oproepknop zal deze drukknop enkel werken als het toestel in stand-by is. De bestemming van deze drukknop wordt bepaald door de stand van switch 4 van de DIP-SW1:
OFF: enkel om te communiceren met een videofoon uit een ander appartement – neem de hoorn op en druk op de oproepknop om de videofoon van het andere appartement op te roepen;
ON: enkel om te communiceren met videofoons uit hetzelfde appartement – neem de hoorn op en druk 1, 2, 3 of 4 maal op de oproepknop om de videofoon met toestelnummer 1, 2, 3 of 4 resp. op te roepen. Als de lijn bezet is, krijgt u een bezettoon te horen. Bij het ontvangen van een oproep van buiten uit tijdens een intern gesprek, wordt het gesprek onderbroken om voorrang te verlenen aan deze oproep.
- b** Drukknop om de camera te activeren terwijl er geen oproep is. Als er meerdere ingangen zijn, druk deze knop 1, 2, 3 of 4 maal in al naargelang u de camera met ID 1, 2, 3 of 4 wenst te activeren.
- c & d** Dienstknooppinnen (klemmen 16 en 17 – gemeenschappelijke klem 18).
- e** 'Privacy'-knop ON-OFF om de 'privacy'-functie in- en uit te schakelen. Deze functie wordt automatisch uitgeschakeld als de ingestelde tijd verstreken is.
- f** Led 'PRIVACY ON'. Led aan = 'privacy'-functie ingeschakeld.
- g** Led 'DOOR OPEN'. Deze led geeft aan (voor zover ze aangesloten is) of de deur open of dicht is. Led aan = deur open; led uit = deur dicht.
- h** Volumeregelaar (3 niveau's). De schuifknop naar rechts verplaatsen om het belvolume te verhogen.
- i** Contrastregelaar. De schuifknop naar rechts verplaatsen om het beeldcontrast te verhogen.
- l** Helderheidsregelaar. De schuifknop naar rechts verplaatsen om de helderheid van het beeld te verhogen.

Fonction des différents boutons, LEDs et dispositifs de réglage du vidéophone :

- a** Bouton ouvre-porte/d'appel intercommunicant. Si ce bouton est utilisé comme bouton d'appel intercommunicant, il ne fonctionnera que si l'appareil est en stand-by. Son utilisation dépend de la position du switch 4 du DIP-SW1 :
OFF : communication uniquement entre appartements – soulevez le combiné et appuyez sur le bouton d'appel pour appeler le vidéophone d'un autre appartement ;
ON : communication uniquement entre vidéophones situés dans un même appartement – soulevez le combiné et appuyez 1, 2, 3 ou 4 fois sur le bouton d'appel pour appeler respectivement le vidéophone avec l'extension 1, 2, 3 ou 4. Si la ligne est occupée, le système émet un signal occupé. Si durant une conversation interne, il y a un appel de l'extérieur, la conversation est interrompue pour lui donner la priorité.
- b** Bouton d'allumage de la caméra en l'absence de tout appel. Lorsqu'il y a plusieurs entrées, appuyez 1, 2, 3 ou 4 fois sur le bouton en fonction de la caméra que vous souhaitez activer (ID 1, 2, 3 ou 4).
- c & d** Boutons de service (bornes 16 et 17 - borne commune 18).
- e** Bouton "privacy" ON-OFF. Ce bouton active et désactive la fonction "privacy". Cette fonction se désactive automatiquement lorsque le laps de temps programmé est écoulé.
- f** LED "PRIVACY ON". Cette LED est allumée lorsque la fonction "privacy" est activée.
- g** LED "DOOR OPEN". Si elle est dûment connectée, cette LED indiquera si la porte est ouverte ou fermée. Allumée = porte ouverte, éteinte = porte fermée.
- h** Réglage du volume de la sonnerie (3 niveaux). Pour augmenter le volume, déplacez le curseur vers la droite.
- i** Réglage du contraste. Pour augmenter le contraste, déplacez le curseur vers la droite.
- l** Réglage de la luminosité. Pour augmenter la luminosité, déplacez le curseur vers la droite.

Fig. 1B - INSTELLEN VAN DE VIDEOFOON - CONFIGURATION DU VIDÉOPHONE

Voor het instellen van de videofoon zijn er 2 dip-switches voorzien die via de achterzijde van het toestel bereikbaar zijn.

Cette configuration s'effectue à l'aide des 2 dip-switches accessibles par l'arrière de l'appareil.

DIP-SWITCH MET 8 SCHAKELAARS / DIP-SWITCH À 8 POSITIONS (Fig. 1B SW1)

SW 1	Adres / adresse appartement	SW 5 & 6	Aantal beltonen / nombre de sonneries
OFF	1	OFF OFF	2
ON	2	ON OFF	4
		OFF ON	6
		ON ON	8
SW 2 & 3	Intern adres / adresse interne	SW 7 & 8	'Privacy'-tijd / durée de temps "privé"
OFF OFF	1	OFF OFF	15 min
ON OFF	2	ON OFF	1 u / h
OFF ON	3	OFF ON	4 u / h
ON ON	4	ON ON	8 u / h
SW 4	Communicatie / communication		
OFF	uitsluitend tussen videofoons van verschillende appartementen / uniquement entre vidéophones d'appartements différents		
ON	uitsluitend tussen videofoons in hetzelfde appartement / uniquement entre vidéophones du même appartement		

DIP-SWITCH MET 2 SCHAKELAARS - DIP-SWITCH À 2 POSITIONS (Fig. 1B SW2)

Via deze dip-switch kan de impedantie van het videosignaal worden ingesteld. De default instelling is ON op beide schakelaars (75 Ohm). Als er meerdere parallel geschakelde videofoons zijn (zonder videosplitter), dienen enkel de schakelaars van de laatst geschakelde videofoon op ON te staan. Alle anderen moeten op OFF staan. Le dip-switch à 2 positions est destiné au réglage de l'impédance du signal vidéo. Le réglage par défaut est ON sur les deux switches (75 Ohm). En présence de plusieurs vidéophones montés en parallèle (sans distributeur vidéo), seuls les switches du dernier vidéophone du circuit doivent être sur ON. Ceux des autres vidéophones doivent être sur OFF.

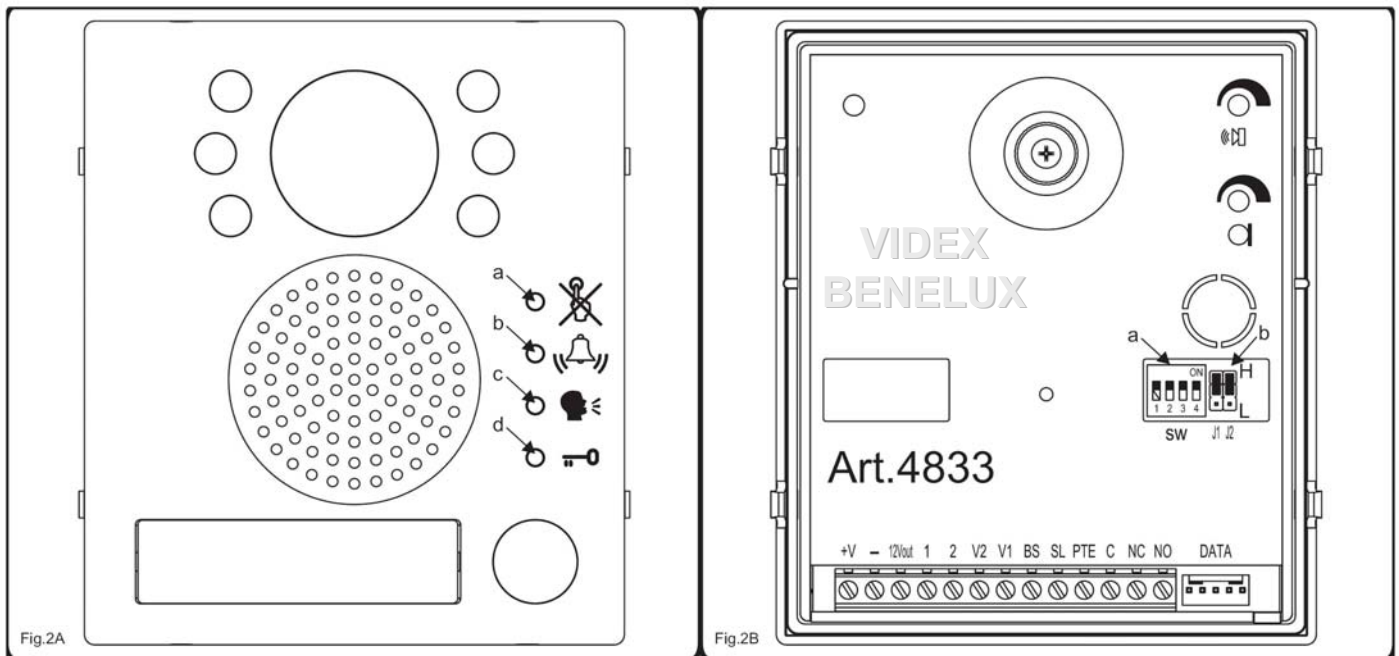

Fig. 2A - LED-INDICATIES - INDICATIONS FOURNIES PAR LES LEDS

VIDEX BENELUX

<p>Aan = oproep niet mogelijk (oproep of gesprek aan de gang). Uit = toestel stand-by (geen oproep noch gesprek aan de gang).</p>	 Ref.a	<p>Allumée = indique qu'il n'a pas moyen d'appeler (appel ou conversation en cours). Éteinte = appareil en stand-by (aucun appel ni conversation en cours).</p>
<p>Aan = de bel rinkelt. Deze led gaat uit na het aantal ingestelde beltonen.</p>	 Ref.b	<p>Allumée = indique que la sonnerie fonctionne. Cette LED s'éteint dès que l'appelé décroche ou à l'issue du nombre de sonneries programmées.</p>
<p>Aan = de opgeroepen persoon heeft opgenomen. Het gesprek kan aldus beginnen. Deze led gaat uit op het ogenblik dat de opgeroepen persoon de hoorn neerlegt of als de ingestelde gesprekstijd verstreken is.</p>	 Ref.c	<p>Allumée = indique que l'appelé a décroché et que la conversation peut débuter. Cette LED s'éteint dès l'instant où l'appelé raccroche ou le temps de conversation programmé est écoulé.</p>
<p>Aan = de deur is open. Deze led gaat enkel uit als de ingestelde openingstijd van de deur verstreken is.</p>	 Ref.d	<p>Allumée = indique que l'appelé a ouvert la porte. Cette LED ne s'éteint que lorsque le temps d'ouverture de la porte programmé est écoulé.</p>

Fig. 2B - INSTELLEN VAN DE DEURPOST - CONFIGURATION DE LA PLATINE DE RUE

Voor het instellen van de deurpost zijn er 2 jumpers + een dip-switch met 4 schakelaars voorzien die via de achterzijde van het toestel bereikbaar zijn. Cette configuration s'effectue à l'aide du dip-switch à 4 positions et des 2 jumpers accessibles par l'arrière du module.

DIP-SWITCH MET 4 SCHAKELAARS / DIP-SWITCH À 4 POSITIONS (Fig. 2B ref a)

SW 1 & 2	Adres deurpost / adresse platine de rue
OFF OFF	1
ON OFF	2
OFF ON	3
ON ON	4
SW 3	Gesprekstijd / temps de conversation
OFF	60 s
ON	120 s
SW 4	Openingstijd van de deur / temps d'ouverture de la porte (J2 op L / J2 en position L)
OFF	2 s
ON	6 s

JUMPERS J1 & J2 (Fig. 2B ref b)

Stand J1	Volume oproepbevestiging Volume confirmation d'appel	Stand J2	werking relais deuropener Fonctionnement relais ouvre-porte
H	Hoog / haut	H	Capacitieve ontleding / Décharge capacitive
L	Laag / bas	L	Relais met droge contacten / Relais à contacts secs

Als de deuropener door een capacitieve ontleding geactiveerd wordt, moet één klem van het elektrische slot met de massa worden verbonden en de andere met de NO-klem die bij het ontvangen van een signaal afkomstig van de deuropener een kortstondige stroomstoot geeft. Als de deuropener door een relais geactiveerd wordt, ontstaat er bij het ontvangen van een signaal afkomstig van de deuropener een contact tussen het NO contact en het gemeenschappelijke contact C.

En mode décharge, une borne de la serrure doit être reliée à la masse et l'autre à la borne NO qui délivre une tension temporaire lors de la réception d'un signal en provenance de l'ouvre-porte. En mode relais, il s'établit un contact entre le contact NO et le contact C lors de la réception d'un signal en provenance de l'ouvre-porte.

VIDEX BENELUX

SIGNALEN DEURPOST EN VIDEOFOON- SIGNAUX PLATINE DE PORTE ET VIDEOPHONE

SIGNALEN DEURPOST (Fig. 2B, blz 5)	Klem borne	SIGNAUX PLATINE DE PORTE (Fig. 2B, p. 5)
Omschrijving	Klem borne	Description
Voedingsingang 16+20Vdc	+V	Entrée d'alimentation 16+20Vdc
Voeding massa	-	Entrée alimentation masse
Uitgang 12Vdc. 0,3A max. voor voeding toebehoren	12Vout	Sortie 12Vdc. 0,3A max. pour alimentation accessoires
Ingang spraaklijn naar de luidspreker van de deurpost en datasignaal (± 12V in stand-by, ± 5V tijdens een gesprek)	1	Entrée ligne phonique vers le haut-parleur de la platine de rue et signal données (± 12V en stand-by, ± 5V quand une conversation est en cours)
Uitgang spraaklijn deurpostmicrofoon (± 12V in stand-by, ± 3V tijdens een gesprek)	2	Sortie ligne phonique du micro de la platine de rue (± 12V en stand-by, ± 3V quand une conversation est en cours)
Uitgang balanced videosignaal sync.-	V1	Sortie signal vidéo équilibré sync.-
Uitgang balanced videosignaal sync. +	V2	Sortie signal vidéo équilibré sync. +
Ingang/uitgang bezettoon (± 12V in stand-by, ± 0V tijdens een gesprek)	BS	Entrée/sortie signal occupé (± 12V en stand-by, ± 0V quand une conversation est en cours)
Uitgang activeringssignaal videorelais (actief laag tijdens een gesprek)	SL	Sortie signal d'activation du relais d'asservissement vidéo (active basse quand une conversation est en cours)
Actief lage ingang voor rechtstreekse activering van het deuropenerrelais	PTE	Entrée active basse d'actionnement direct du relais ouvre-porte
Deuropenerrelais met gemeenschappelijk contact	C	Relais ouvre-porte à contact commun
Deuropenerrelais met NC-contact	NC	Relais ouvre-porte à contact normalement fermé
Deuropenerrelais met NO-contact	NO	Relais ouvre-porte à contact normalement ouvert

Aansluitkaart videofoon (art. 3980)

Carte de connexion vidéophone (art. 3980)

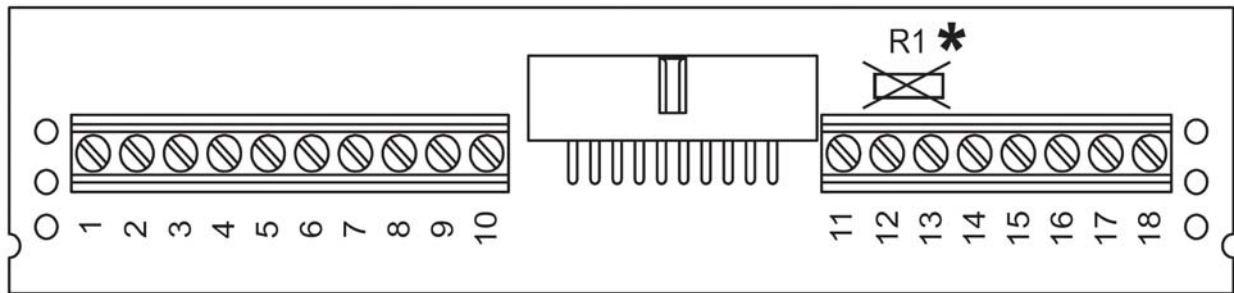
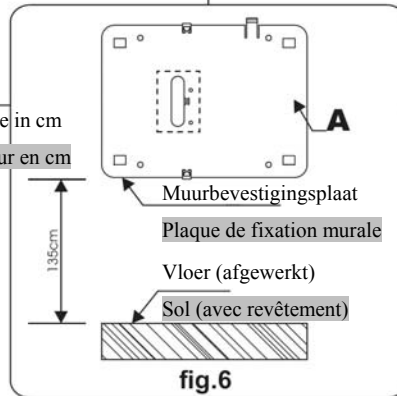
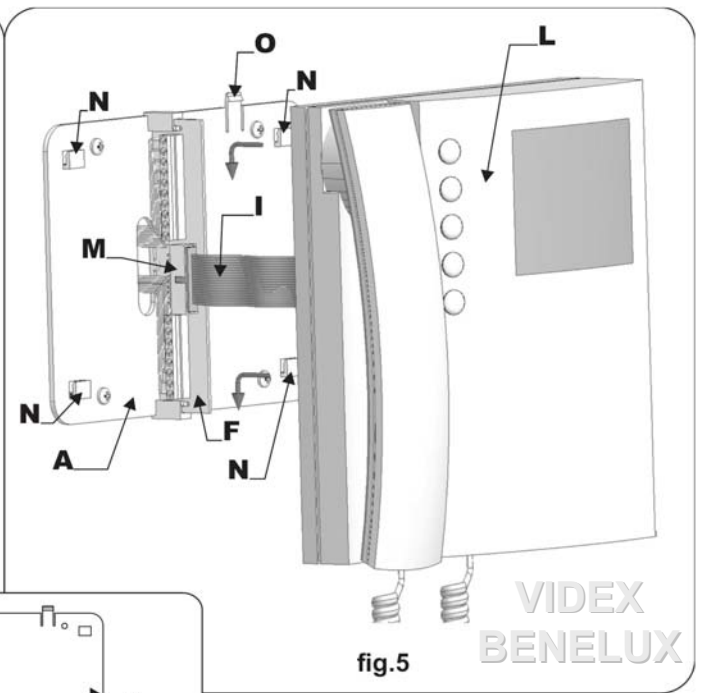
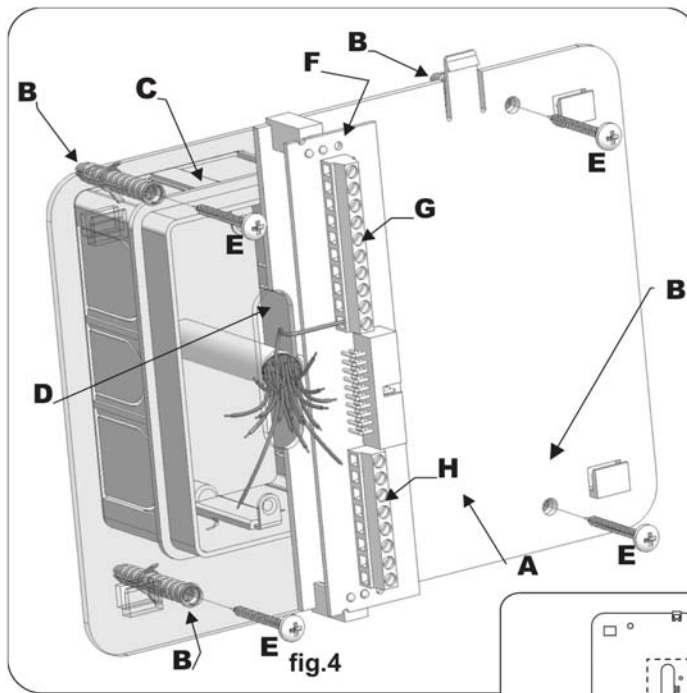

Fig.3

* Weerstand R1 verwijderen
Enlever la résistance R1

SIGNALEN VIDEOFOON (Fig. 3)	Klem borne	SIGNAUX VIDEOPHONE (Fig. 3)
Omschrijving	Klem borne	Description
Uitgang spraaklijn hoornmicrofoon en datasignaal (± 12V in stand-by, ± 5V tijdens een gesprek)	1	Sortie ligne phonique en provenance du micro du combiné et signal de données (± 12V en stand-by, ± 5V quand une conversation est en cours)
Ingang spraaklijn naar hoornluidspreker (± 12V in stand-by, ± 3V tijdens een gesprek)	2	Entrée ligne phonique vers le haut-parleur du combiné (± 12V en stand-by, ± 3V quand une conversation est en cours)
Ingang spraaklijn naar de luidspreker van een parallel geschakelde parlofoon (± 12V in stand-by, ± 3V tijdens een gesprek)	3	Entrée ligne phonique vers le haut-parleur du parlophone monté en parallèle (± 12V en stand-by, ± 3V quand une conversation est en cours)
Balanced videosignaal sync.-	4	Signal vidéo équilibré 1 sync.-
Balanced videosignaal sync.+	5	Signal vidéo équilibré 2 sync.+
Voeding massa	6	Entrée alimentation masse
Voeding 12Vdc 150mA voor videofoon met videogeheugen (enkel voor het type 3556)	7	Entrée alimentation 12Vdc 150mA pour visiophone avec mémoire vidéo (uniquement pour le visiophone 3556)
Ingang/Uitgang 20Vdc (als ingang: 16+20Vdc 0,5A, als uitgang: 20Vdc 0,5A max)	8	Entrée/Sortie 20Vdc (en tant qu'entrée : 16+20Vdc 0,5A, en tant que sortie : 20Vdc 0,5A max)
Voeding 24Vac 1A max	9	Entrée alimentation 24Vac 1A max
Voeding 0Vac	10	Entrée alimentation 0Vac
Uitgang massa parallel geschakelde parlofoon	11	Sortie masse parlophone monté en parallèle
Uitgang oproep parallel geschakelde parlofoon	12	Sortie appel pour parlophone monté en parallèle
Ingang activering deuropener op een parallel geschakelde parlofoon	13	Entrée commande ouvre-porte parlophone monté en parallèle
Ingang 12Vdc voor led 'DOOR OPENED'	14	Entrée 12Vdc pour LED de signalisation porte ouverte
Ingang voor lokale oproep (5V in stand-by, 0V in bedrijf)	15	Entrée pour appel local (5V en stand-by, 0V en service)
Contact drukknop S (klem 18)	16	Contact bouton S se rapportant à la borne 18
Contact drukknop •• (klem 18)	17	Contact bouton •• se rapportant à la borne 18
Gemeenschappelijk contact drukknoppen S en ••	18	Contact commun boutons S et ••



Art. 3356, 3456 en 3556
Montage

Art. 3356, 3456 en 3556
Instructions de montage

VIDEX BENELUX

VIDEX BENELUX

Bevestiging muurplaat en montage aansluitkaart

- Plaats plaat **A** tegen de muur (zoals aangeduid op **fig. 6**) op een hoogte van 135 cm en markeer de 4 schroefgaten (**fig. 4**). Als u een inbouwdoos **C** gebruikt, markeer de plaats waar deze ingebouwd moet worden. Opgelet: uitsparing **D** dient perfect gecentreerd t.o.v de draden die uit de muur komen (**fig. 4**).
- Als de doos (eventueel) ingebouwd is, boor de vier gaten en breng de pluggen **B** aan. Trek de draden door **D** en bevestig de muurplaat met de 4 bijgeleverde kruisschroeven **E**.
- Plaats de aansluitkaart **F** tegen plaat **A** zoals aangeduid op **fig. 4**. Sluit de draden (zo kort mogelijk) aan op de twee klemmenborden **G** en **H** en klem ze door de schroefjes goed aan te spannen.
- Aansluitkaart **F** 90° naar links draaien en in de houder steken zoals aangeduid op **fig. 5**.

Fixation de la plaque murale et montage de la carte de connexion

- Posez la plaque **A** contre le mur comme indiqué sur la **fig. 6** (à une hauteur de 135 cm du sol) et marquez d'un repère ses 4 points d'ancrage. Si vous utilisez un boîtier encastrable **C**, repérez également l'endroit où il doit être encastré dans le mur. Attention : la découpe **D** (**fig. 4**) doit être parfaitement centrée par rapport aux fils qui sortent du mur.
- Une fois que ce boîtier est (éventuellement) encastré, forez les quatre trous et insérez-y les chevilles **B**. Faites passer les fils dans l'ouverture **D** et fixez la plaque murale à l'aide des 4 vis **E** et d'un tournevis cruciforme.
- Posez la carte de connexion **F** contre la plaque **A** comme indiqué sur la **fig. 4**. Insérez les fils (aussi courts que possible) dans les borniers **G** et **H** et fixez-les à l'aide des vis et d'un petit tournevis plat.
- Déclipez la carte de connexion **F** (**fig. 4**), faites-la pivoter de 90° en sens antihoraire et insérez-la dans son support comme indiqué sur la **fig. 5**.

Montage videofoon op de muurbevestigingsplaat (fig. 5)

- Hou de videofoon **L** dicht bij de muurplaat om aansluiting van de flat cable **I** mogelijk te maken.
- Steek de vrouwelijke connector van de flat cable **I** van de videofoon in de mannelijke connector **M** van de aansluitkaart **F**.
- Hang de videofoon op (tappen **N** van de muurplaat in de overeenstemmende gaatjes van de videofoon) en trek de videofoon naar beneden tot u een klik hoort.
- Om de videofoon los te haken, druk **O** in met een platte schroevendraaier en schuif tegelijkertijd de videofoon omhoog.

Montage du visiophone sur la plaque de fixation murale (fig. 5)

- Rapprochez le visiophone **L** de la plaque murale pour faciliter la connexion du câble plat **I**.
- Insérez le connecteur femelle du câble plat **I** sortant à l'arrière du visiophone dans le connecteur mâle **M** de la carte de connexion **F**.
- Accrochez le visiophone à la plaque murale (taquets **N** dans les trous correspondants du visiophone) et tirez vers le bas jusqu'à ce que vous entendez un dé clic au niveau de la languette **O**.
- Pour décrocher le visiophone, poussez la languette **O** vers le mur avec un tournevis plat et faites glisser simultanément le visiophone vers le haut.

Nota

¹ Deze doos (in optie) kan praktisch zijn voor het opbergen van de draden achter het toestel.

² Volgens het bijgeleverde aansluitschema. Voor speciale toepassingen, vraag raad aan uw verdeler.

Notes

¹ Ce boîtier non prévu dans la livraison peut être pratique pour loger les fils derrière l'appareil.

² Suivant le schéma électrique fourni avec l'appareil. Pour toute application non standard, adressez-vous à votre distributeur.

VIDEX BENELUX

AANSLUITING VIDEOFOON EN VOEDINGSBLOK - CÂBLAGE VIDEOPHONE ET INSTALLATION BLOC D'ALIMENTATION

VIDEX BENELUX

De elektrische aansluitingen dienen uitgevoerd volgens de geldende nationale normen.

- Bovendien is het aan te raden de installatie te beveiligen door in de schakelkast een meerpolege beveiligingsschakelaar te voorzien met een afstand tussen de contacten van minstens 3 mm die alle polen simultaan kan uitschakelen.
- Deze beveiligingsschakelaar dient dus in een gemakkelijk toegankbare plaats gemonteerd te worden

Voedingsblok

- Schroef de deksels van de klemmenborden los.
- Bevestig het voedingsblok op een DIN rail of rechtstreeks op de muur met bijgeleverde pluggen en schroeven.
- Zet de beveiligingsschakelaar af en sluit de draden zoals aangeduid op de bijgeleverde blokschema's.
- Ga na of de draden correct aangesloten zijn en goed in de klemmen vastzitten (schroeven goed aangespannen).
- Als alles onder controle is, sluit de stroom opnieuw aan.

Le câblage de l'installation doit être effectué en respect des normes nationales en vigueur.

Il est également recommandé :

- d'installer en amont de l'installation un disjoncteur omnipolaire avec une distance entre les contacts d'au moins 3 mm qui soit capable de déconnecter simultanément tous les pôles ;
- ce disjoncteur doit être monté dans un endroit facilement accessible.

Installation du bloc d'alimentation

- Enlevez les couvercles des borniers en desserrant les vis qui les retiennent.
- Fixez le bloc d'alimentation sur un rail DIN ou directement sur le mur à l'aide des chevilles et vis livrées avec l'ensemble.
- Coupez le courant à l'aide du disjoncteur et raccordez les fils en respect des schémas électriques livrés avec l'appareil.
- Vérifiez si les fils sont dûment connectés et bien fixés dans les bornes (vis bien serrées).
- Quand tout est en ordre, branchez le courant. Fixation

INSTALLATIE DEURPOST - INSTALLATION DE LA PLATINE DE RUE

OPBOUWMODEL

VIDEX BENELUX

1. Plaats de steunplaat tegen de muur op een hoogte van 165 à 170 cm (afstand tussen de grond en de bovenkant van de plaat) zoals aangeduid op fig. 1. Markeer de 4 schroefgaten en de kabeldoorgang e (fig. 2). Let op: de deurpost moet links scharnieren!
2. Boor de vier gaten en breng de pluggen b aan. Trek de draden door d en bevestig de plaat met de 4 bijgeleverde schroeven f (fig. 2).
3. Steek module g in de houder h (fig. 3).
4. Alvorens de module met houder op de steunplaat te monteren, vergeet niet de anti-inbraak beveiligingen i te monteren (fig. 4).
5. Haak de module met houder in zoals aangeduid op fig. 5. Spil l moet in de koker m schuiven (fig. 6).
6. Trek de module met houder lichtjes naar u toe en verschuif hem wat naar links (zie pijlen fig. 7).
7. Draai de module met houder in de richting van de pijl (fig. 8) en haak n vast op de spijkoker m. Als de deurpost gemonteerd is:
- 7a. stel de 2 jumpers en de dip-switch in die via opening o aan de achterzijde van het toestel bereikbaar zijn;
- 7b. sluit de draden aan met de bijgeleverde schroevendraaier (platte kant);
- 7c. stel de opnamehoek van de camera in met afstelschroef p;
8. Test het systeem uit. Als alles naar behoren werkt, het geheel voorzichtig sluiten en met schroeven q bevestigen. Gebruik hiervoor de torxkop van de bijgeleverde schroevendraaier (fig. 9).

NB: De schroeven niet te hard aanspannen!

INBOUWMODEL

Als het om een inbouwmodel gaat, ga als volgt te werk:

1. Bescherm de schroefgaten van de inbouwdoos en verwerk deze vervolgens in de muur op een hoogte van 165 à 170 cm (afstand tussen de grond en de bovenkant van de doos). Vergeet niet de draden door één van de voorgeponste gaten van de doos te trekken (fig. 2). De deurpost moet links scharnieren en in hetzelfde vlak liggen als de (afgewerkte) muur.
2. Vanaf punt 3: zelfde werkwijze als voor een opbouwmodel, behalve voor n die moet worden ingehaakt zoals aangeduid op fig. 10.

VIDEX BENELUX

Opmerking

De bit van de meegeleverde schroevendraaier heeft aan de ene kant een platte kop en aan de andere een torxkop. Om van kop te veranderen, de bit uithalen, omdraaien en opnieuw in het handvat steken.

PLATINE DE RUE EN SAILLIE

1. Posez la platine contre le mur à une hauteur de 165 à 170 cm (distance entre le sol et la paroi supérieure de la platine) (fig. 1). Marquez d'un repère ses 4 points d'ancrage ainsi que le trou d pour la traversée des câbles e (fig. 2). La charnière doit être du côté gauche.
2. Forez les quatre trous et insérez-y les chevilles b. Faites passer les fils dans l'ouverture d et fixez la platine à l'aide des 4 vis f (fig. 2).
3. Insérez le module g dans son support h (fig. 3).
4. Avant de monter l'ensemble module + support dans la platine, montez les arrêts anti-effraction i (fig. 4).
5. Accrochez le module + support tel qu'indiqué sur la fig. 5. Le pivot l doit glisser dans le logement m spécialement prévu à cet effet (fig. 6).
6. Retirez légèrement le module + support et déplacez-le en même temps vers la gauche (dans le sens des flèches fig. 7).
7. Faites pivoter le module + support dans le sens de la flèche (fig. 8) et accrochez le crochet n au logement m du pivot. Une fois que la platine de rue est montée :
- 7a. configurez l'appareil en agissant sur les 2 jumpers et le dip-switch auxquels vous pouvez accéder par l'ouverture o ;
- 7b. connectez les fils à l'aide du tournevis (côté plat) fourni avec la platine ;
- 7c. réglez l'angle de prise de vue de la caméra en agissant sur la vis p ;
8. Testez le système. S'il fonctionne correctement, refermez prudemment l'ensemble et fixez définitivement à l'aide des vis q. Pour ce faire, utilisez la pointe torx du tournevis (fig. 9).

NB : Ne pas serrer les vis excessivement !

PLATINE DE RUE À ENCASTRER

Si la platine de rue est du type à encastrer, procédez comme suit :

1. Encastrez la platine de rue à une hauteur de 165 à 170 cm (distance entre le sol et la paroi supérieure de la platine) après avoir pris soin de protéger dûment les trous destinés à la fixation du support module. N'oubliez pas de faire passer les fils à travers un des trous situés dans le fond du boîtier et préalablement défoncé à cet effet (fig. 2). La charnière doit être du côté gauche et la boîte doit être encastrée à fleur de mur (avec revêtement).
2. À partir du point 3, procédez de la même façon que pour une platine en saillie, sauf pour l'accrochage du crochet qui doit avoir lieu tel qu'indiqué sur la fig. 10.

Remarque

L'embout du tournevis livré avec la platine a, d'un côté, une pointe plate et, de l'autre, une pointe torx. Il suffit d'extraire cet embout du manche et de le réinsérer du côté souhaité

TYPE DRADEN EN DRAADDOORSNEDEN - FILS ET SECTIONS

VIDEX BENELUX

BELANGRIJKE OPMERKING

Voor de audio en video aansluitingen dienen getwiste aderpennen te worden gebruikt: 1 paar voor het audio-circuit (klemmen 4 en 5, signalen V1 en V2) en 1 paar voor het video-circuit (klemmen 1 en 2, signalen 1 en 2).

Tussen de transformator en de videofoon - max. 20 meter:
2 aders van 1mm

Tussen de videofoon en de deurpost:

voor de VK4K's en VKC4K's
tot 50 m : 0,35 mm voor alle aders
van 50 tot 100 m : + en - aders van 0,75 mm; alle anderen: 0,5 mm
van 100 tot 200 m : + en - aders van 1,5 mm; alle anderen: 0,75 mm

voor de CVK4K
tot 50 m : + en - aders van 0,5 mm; alle anderen: 0,35 mm
van 50 tot 100 m : + en - aders van 1 mm; alle anderen: 0,5 mm
van 100 tot 200 m : + en - aders van 2 mm; alle anderen: 0,75mm

REMARQUE IMPORTANTE

Pour les connexions audio et vidéo, il y a lieu d'utiliser des fils torsadés :
paire pour le circuit vidéo (bornes 1 et 2, signaux 1 et 2).

Entre le transformateur et le visiophone - max. 20 mètres :
2 fils de 1mm

Entre le videophone et la platine de rue :

pour les VK4K et VKC4K
jusqu'à 50 m : 0,35 mm pour l'ensemble des fils
de 50 à 100 m : fils + et - de 0,75 mm ; tous les autres : 0,5 mm
de 100 à 200 m : fils + et - de 1,5 mm ; tous les autres : 0,75 mm

pour le CVK4K
jusqu'à 50 m : fils + et - de 0,5 mm ; tous les autres : 0,35 mm
de 50 à 100m : fils + et - de 1 mm ; tous les autres : 0,5 mm
de 100 à 200 m : fils + et - de 2 mm ; tous les autres : 0,75mm

TROUBLESHOOTING - RÉSOLUTION DES PROBLÈMES

Als er een probleem optreedt, ga eerst na of:

- de draden goed en op de juiste klemmen aangesloten zijn (zie aansluitschema's videofoon, deurpost en voedingsblok);
- er spanning is tussen 230Vac (of 127Vac) en 0 van de transformator (art. 850K);
- er op de uitgang van de transformator een spanning is van 24Vac. Geen spanning zou er kunnen op wijzen dat de zekering 1,6A gesprongen is. Leg in dit geval de stroom af, ga na of er geen overbelasting of kortsluiting is en vervang de zekering door een identieke of gelijkwaardige zekering;
- de spanning tussen de klemmen + en - van de deurpost tussen 16 en 20Vdc ligt.

Als het probleem niet opgelost is, zie onderstaande tabel.

En cas de dysfonctionnement, vérifier avant tout :

- si les fils sont connectés conformément au schéma électrique et bien fixés dans les bornes (visiophone, platine de rue et bloc d'alimentation) ;
 - s'il y a du courant entre les bornes 230Vac (ou 127Vac) et 0 du transformateur (art. 850K) ;
 - la présence de tension 24Vac à la sortie du transformateur. S'il n'y a pas de tension, il se pourrait que ce soit parce que le fusible de 1,6A a sauté. Dans ce cas, coupez le courant, assurez-vous qu'il n'y ait pas de surcharge ni de court-circuit et remplacez ce fusible par un fusible identique ou équivalent ;
 - si la tension entre les bornes + et - de la platine de rue est comprise entre 16 et 20Vdc.
- Si le problème persiste, consultez le tableau ci-après.

Probleem	Mogelijke oorzaak	Remedie
De binnenbel rinkelt niet bij het indrukken van de oproepknop (de 'bel'-led licht ca. 2 seconden op).	- De draden tussen art. 4833 en 3356 zijn verkeerd aangesloten. Controleer vooral de audio/data 1 aansluiting. - Niet geschikte draaddoorsnede. - Adres art. 3356 verkeerd ingesteld op de dip-switch.	- Controleer de aansluiting van de 6 gemeenschappelijke draden en verhelp eventuele kortsluitingen. - Gebruik draden met een grotere doorsnede (eventueel dubbel zo dik) en voorzie twee draden voor elk signaal. - Controleer het adres van de videofoon.
De oproepknop van de deurpost werkt, maar bij het opnemen van de hoorn wordt de verbinding verbroken.	Niet geschikte draaddoorsnede	Gebruik draden met een grotere doorsnede (eventueel dubbel zo dik) en voorzie twee draden voor elk signaal.
De deur kan niet worden geopend tijdens een gesprek.	Niet geschikte draaddoorsnede	Gebruik draden met een grotere doorsnede (eventueel dubbel zo dik) en voorzie twee draden voor elk signaal.
De deur kan niet worden geopend tijdens een gesprek, maar de 'sleutel'-led licht normaal op.	- J2 verkeerd ingesteld. - De draden van het slot zijn verkeerd aangesloten. - Niet geschikte slot.	- Controleer de stand J2 van art. 4833. - Controleer of de draden correct aangesloten zijn. - Controleer of het type voeding van het slot (vc of ac) verenigbaar is met de stand van J2.
De communicatie van de deurpost naar de videofoon werkt, maar niet in de omgekeerde richting.	Draad 2 onderbroken of in kortsluiting.	Controleer de aansluiting van draad 2.
Stervolume te laag.	Trimmers art. 4833 slecht afgesteld.	Trimmers bijregelen.
Geruis op de lijn tijdens de gesprekken.	- De 6 gemeenschappelijke draden zijn slecht gescheiden van de voedingsdraden 230 of 380 Vac. - De voedingsdraden 24 Vac van de videofoon zijn onvoldoende gescheiden van de 6 gemeenschappelijke draden.	- De 6 gemeenschappelijke draden scheiden van de voedingsdraden of andere hoogspanningslijnen. - De voedingsdraden van de videofoon in een aparte buis trekken of samen met de gemeenschappelijke draden maar dan over een kortere afstand.
De camera wordt niet automatisch geselecteerd.	Het aantal keren dat knop b wordt ingedrukt stemt niet overeen met het ID van de deurpost die u wenst te activeren.	Controleer het ID van de deurpost en druk een overeenstemmend aantal keren op de toets b.
Oproep tussen twee videofoons werkt niet.	Het aantal keren dat knop a wordt ingedrukt stemt niet overeen met het ID van de videofoon die u wenst op te roepen.	Controleer of de ID's van de videofoons correct ingesteld zijn.
De beelden op de monitor zijn wazig of vervormd.	- Signalen V1 en V2 zijn niet aangesloten, verwisseld of in kortsluiting. - De schakelaars van de kleine dip-switch van de videofoon staan niet alle twee op ON. - V1 en V2 van art. 316 (indien aanwezig) zijn niet gesloten.	- Controleer of de draden V1 en V2 niet onderbroken of slecht geïsoleerd zijn. - Beide schakelaars van de dip-switch op ON zetten. - Sluit V1 en V2 naar de massa met de bijgeleverde weerstanden.
Lokale oproepen werken niet.	Oproepknop slecht aangesloten of defect.	Controleer de aansluiting of vervang de oproepknop.

Problème	Origine	Remède
La sonnerie intérieure ne fonctionne pas lorsqu'on actionne le bouton d'appel (la LED "carillon" s'allume pendant environ 2 secondes).	- Les fils entre les art. 4833 et 3356 sont mal connectés. Vérifier surtout le fil audio/données 1. - Section fils non appropriée - L'adresse de l'art. 3356 programmée sur le dip-switch n'est pas correcte.	- Vérifier la connexion des 6 fils communs et éliminer les éventuels courts-circuits. - Utiliser des fils de section supérieure ou 2 fois supérieure et prévoir deux fils pour chaque signal. - Vérifier l'adresse du visiophone.
Les appels extérieurs fonctionnent correctement, mais lors de la réponse, la communication est interrompue.	Section fils non appropriée	Utiliser des fils de section supérieure ou 2 fois supérieure et prévoir deux fils pour chaque signal.
Pas moyen d'ouvrir la porte durant une conversation.	Section fils non appropriée	Utiliser des fils de section supérieure ou 2 fois supérieure et prévoir deux fils pour chaque signal.
Pas moyen d'ouvrir la porte durant une conversation, mais la LED "clé" sur la platine de rue s'allume normalement.	- J2 mal configuré. - Fils serrure mal connectés. - Type de serrure non appropriée.	- Vérifier la position du J2 de l'art. 4833. - S'assurer que les fils soient dûment raccordés. - Vérifier si le type d'alimentation de la serrure (vc ou ac) est compatible avec la position du J2.
La voix passe de la platine de rue vers le visiophone, mais ne passe pas inversement.	Fil 2 sectionné ou en court-circuit.	S'assurer que le fil 2 soit dûment raccordé.
Volume de la voix trop bas.	Trimmers volume de l'art. 4833 mal réglés.	Agir sur les trimmers jusqu'à obtention du volume souhaité.
Craquements sur la ligne durant les conversations.	- Les 6 fils communs sont mal isolés des fils d'alimentation 230 ou 380 Vac. - Les fils d'alimentation 24 Vac du visiophone sont mal isolés des 6 fils communs.	- Isoler les 6 fils communs des fils d'alimentation ou autres câbles haute tension. - Tirer les fils d'alimentation du visiophone séparément ou avec les 6 fils communs, mais sur une plus courte distance.
L'auto-allumage ne fonctionne pas.	Le nombre de pressions sur le bouton d'auto-allumage ne correspond pas à l'ID de la platine de rue que l'on veut activer.	Contrôler l'ID de la platine de rue et appuyer sur le bouton d'auto-allumage un nombre de fois équivalent à sa valeur.
Les appels intercommunicants ne fonctionnent pas.	Le nombre de pressions sur la touche « clé » ne correspond pas à l'ID du visiophone que l'on veut appeler.	Vérifier si les adresses des visiophones sont correctement configurées.
Les images s'affichant à l'écran du visiophone sont floues ou déformées.	- Les signaux V1 et V2 sont non connectés, inversés ou en court-circuit. - Les SW du dip-switch à 2 positions du dernier visiophone ne sont pas tous les deux sur ON. - En présence de l'art. 316 : lignes passantes V1 et V2 non fermées.	- Vérifier si les fils V1 et V2 ne sont pas sectionnés ou mal isolés. - Mettre les deux SW du dip-switch sur ON. - Fermer les lignes passantes V1 et V2 vers la masse, avec les résistances fournies avec le système.
Les appels locaux ne fonctionnent pas.	Connexion erronée ou bouton-poussoir défectueux.	Contrôler la connexion ou remplacer le bouton-poussoir.

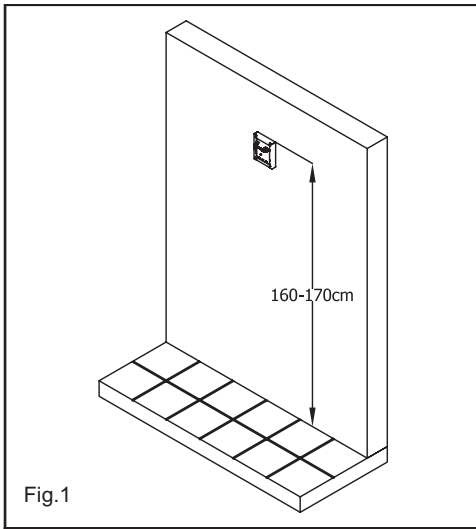

Fig.1

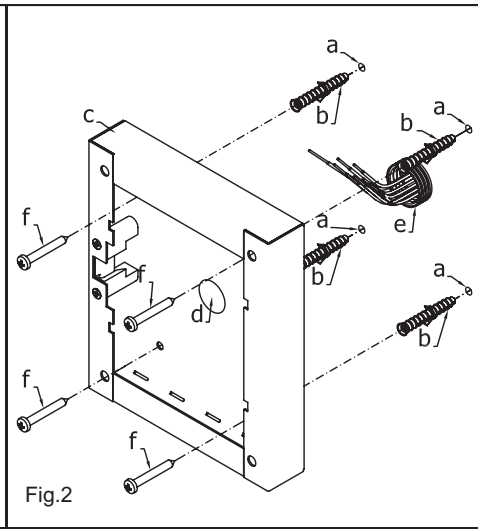

Fig.2

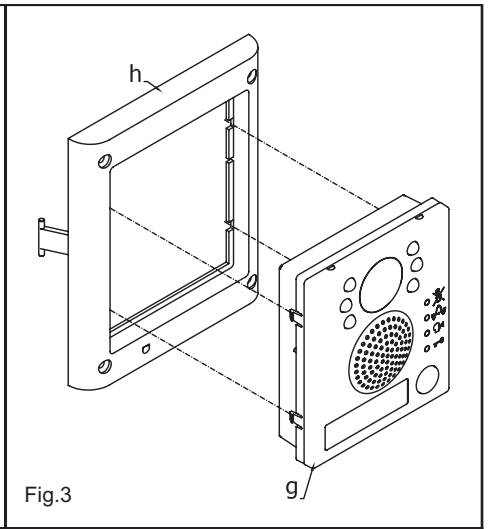

Fig.3

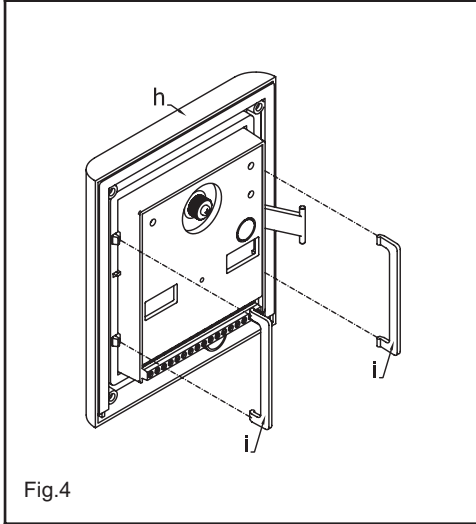

Fig.4

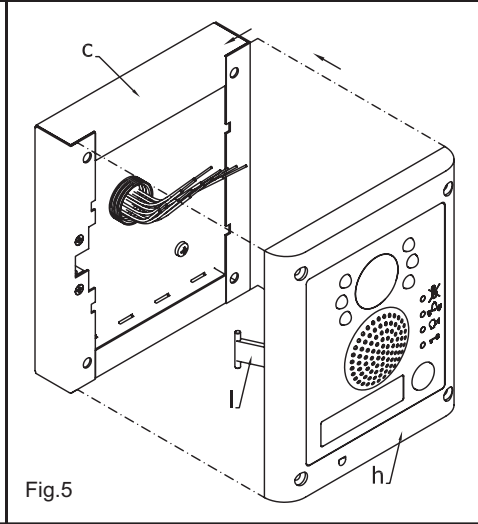

Fig.5

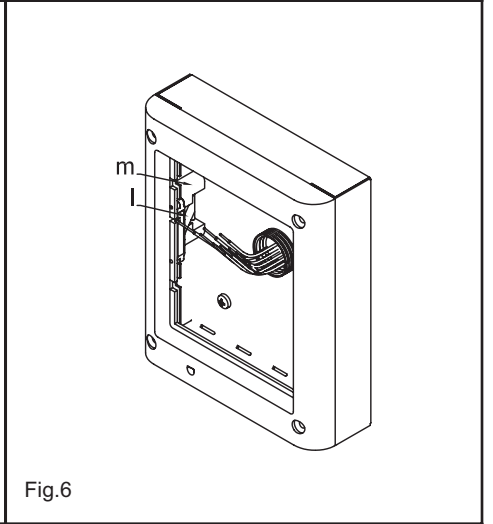

Fig.6

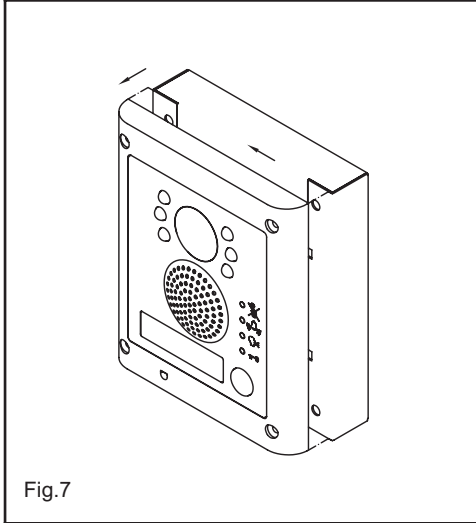

Fig.7

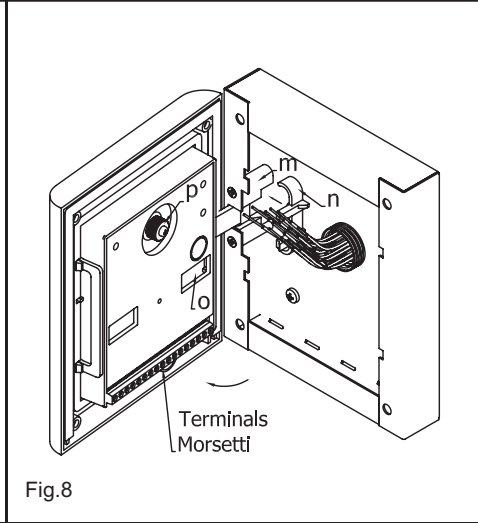

Fig.8

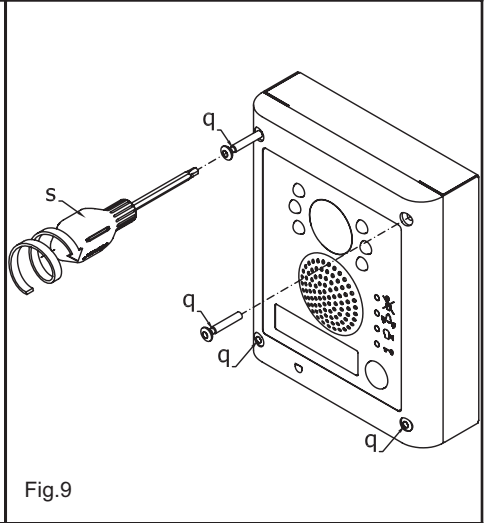

Fig.9

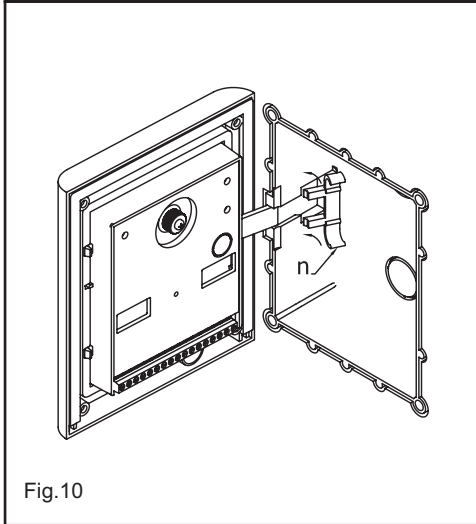

Fig.10

AANSLUITSCHEMA'S - SCHÉMAS ÉLECTRIQUES

OPMERKINGEN EN SUGGESTIES

- Deze blokschemas's gelden voor alle types videokits: inbouw, opbouw, zwart/wit of kleur.
- De aansluitingen van optionele extra's zoals 'Local bell', 'Push to exit' en 'Door monitor' zijn aangeduid met stippelijnen.
- Sommige schema's bevatten aanwijzingen m.b.t. de aansluiting van een elektrisch slot 12Vdc. Deze aanwijzingen gelden voor alle in deze handleiding opgegeven schema's.

VIDEX BENELUX

OMSCHRIJVING VAN DE SCHEMA'S

Blz Omschrijving

- 12 Aansluitschema van een videokit voor eengezins-woningen met extra videofoon en bel. De aansluiting van deze extra videofoon en bel is toepasselijk op alle in deze handleiding opgegeven schema's.
- 13 Aansluitschema van een videocode kit voor eengezins-woningen. Met dit type videokit die met een digitaal VIDEX toetsenbord is uitgerust kan de gebruiker toegang krijgen tot het gebouw door gewoon zijn persoonlijke toegangscode in te tikken.
- 14 Aansluitschema van een videokit voor eengezins-woningen met een tweede deurpost voor de opbouw van een systeem met 2 ingangen. Let op de aanwezigheid van het relais 506N dat zorgt voor de omschakeling van het videosignaal tussen de twee ingangen en op de instelling van een verschillend adres voor elke deurpost.
- 15 Aansluitschema van een videokit voor eengezins-woningen met 3 extra videofoons voor de opbouw van een intercom systeem. Let op de aanwezigheid van art. 316 dat het videosignaal versterkt en verdeelt en op de instelling van de dip-switch met 8 schakelaars van elke videofoon: SW 1 op OFF en SW4 op ON voor het ID van appartement nr 1 en de communicatie tussen de videofoons van dit appartement te configureren. SW 2 en 3 dienen voor het instellen van het toestelnummer (1..4).
- 16 Aansluitschema van een videokit voor eengezins-woningen met dienstknoppen en een extra videofoon, maar zonder videosplitter (art. 316). Let op de instelling van de dip-switch met 2 schakelaars van elke videofoon: beide SW op OFF voor de eerste op het circuit aangesloten videofoon en beide SW op ON voor de tweede.
- 17 Aansluitschema van een videokit voor tweegezins-woningen. Let op de aanwezigheid van een videosplitter (art. 316) en op de instelling van de dip-switch met 8 schakelaars van de twee videofoons: SW 1 op OFF voor de videofoon van appartement nr 1, op ON voor de videofoon van appartement nr 2 en SW 4 op OFF om de communicatie tussen de twee appartementen te configureren.
- 18 Aansluitschema van een videokit voor tweegezins-woningen met een tweede deurpost voor de opbouw van een systeem met 2 ingangen. Let op de aanwezigheid van het relais 506N dat zorgt voor de omschakeling van het videosignaal tussen de twee ingangen en op de instelling van een verschillend adres voor elke deurpost.
- 19 Aansluitschema van een videokit voor tweegezins-woningen met 3 extra videofoons voor de opbouw van een systeem met 4 ingangen. Noteer dat elke deurpost een verschillend adres heeft (1..4) et let op de aanwezigheid van art. 506N dat zorgt voor de omschakeling van het videosignaal tussen de twee ingangen.

REMARQUES ET SUGGESTIONS

- L'ensemble des schémas électriques valent pour tous les types de kits : en saillie, à encastrer, noir et blanc ou couleur.
- Les lignes en pointillés portent sur le raccordement d'accessoires en option ("Local bell", "Push to exit" et "Door monitor").
- Certains schémas portent des indications relatives au raccordement d'une serrure électrique 12Vdc : ces indications valent pour l'ensemble des schémas du présent manuel.

DESCRIPTION DES SCHÉMAS

Page Description

- 12 Schéma de câblage d'un vidéo-kit unifamilial avec visiophone et sonnerie supplémentaires. Le câblage du visiophone et de la sonnerie supplémentaires s'applique à l'ensemble des schémas de ce manuel.
- 13 Schéma de câblage d'un vidéo-kit à codes unifamilial. Ce type de kit dispose en plus d'un clavier numérique VIDEX qui permet à l'utilisateur de pénétrer dans l'immeuble en tapant tout simplement son code d'accès personnel.
- 14 Schéma de câblage d'un vidéo-kit unifamilial avec ajout d'une seconde platine de rue pour la réalisation d'un système à 2 entrées. À noter la présence du relais 506N destiné à commuter le signal vidéo entre les deux entrées et la configuration d'une adresse différente pour chaque platine de rue.
- 15 Schéma de câblage d'un vidéo-kit unifamilial avec 3 visiophones supplémentaires pour la réalisation d'un système intercommunicant. À noter la présence de l'art. 316 destiné à la distribution du signal vidéo et la configuration du dip-switch à 8 positions de chaque visiophone : SW 1 sur OFF et SW4 sur ON pour configurer l'appartement n°1 et la communication entre les visiophones de ce même appartement. Les SW 2 et 3 servent à saisir l'adresse de l'extension (1..4).
- 16 Schéma de câblage d'un vidéo-kit unifamilial avec boutons de service et visiophone supplémentaire, mais sans distributeur vidéo (art. 316). À noter la configuration du dip-switch à 2 positions de chaque visiophone : les deux SW sur OFF pour le premier visiophone du circuit et les deux SW sur ON pour le second.
- 17 Schéma de câblage d'un vidéo-kit bifamilial. À noter la présence d'un distributeur vidéo (art. 316) et la configuration du dip-switch à 8 positions des deux visiophones : SW 1 sur OFF pour le visiophone de l'appartement n° 1, sur ON pour le visiophone de l'appartement n° 2 et SW 4 sur OFF pour configurer la communication entre les deux appartements.
- 18 Schéma de câblage d'un vidéo-kit bifamilial avec ajout d'une seconde platine de rue pour la réalisation d'un système à 2 entrées. À noter la présence du relais 506N destiné à commuter le signal vidéo entre les deux entrées et la configuration d'une adresse différente pour chaque platine de rue.
- 19 Schéma de câblage d'un vidéo-kit bifamilial avec 3 visiophones supplémentaires pour la réalisation d'un système à 4 entrées. À noter que chaque platine de rue a une adresse différente (1..4), ainsi que la présence de l'art. 506N destiné à commuter le signal vidéo entre les 4 entrées.

VIDEOCITOFONO / VIDEOPHONE

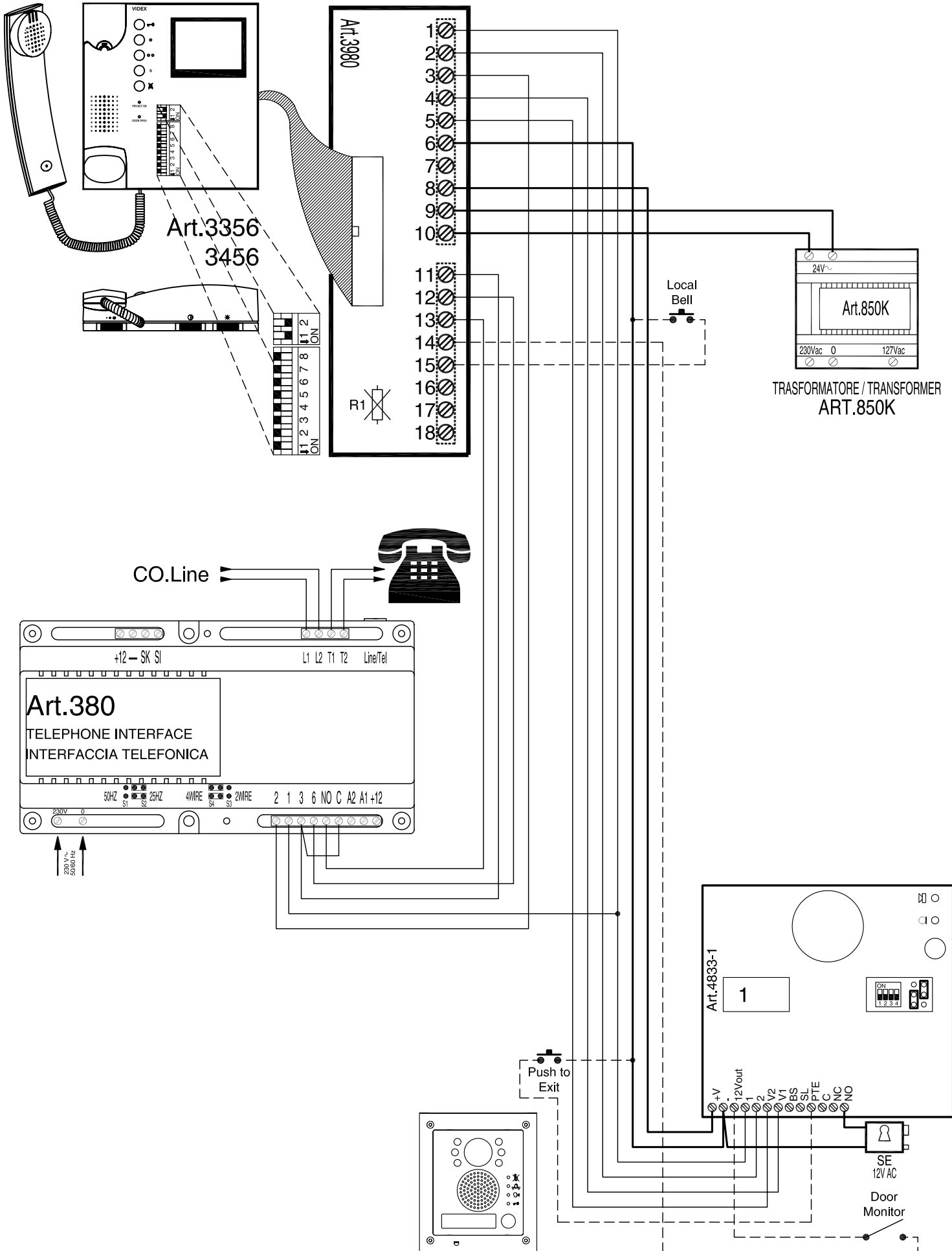

VIDEOCITOFONO / VIDEOPHONE

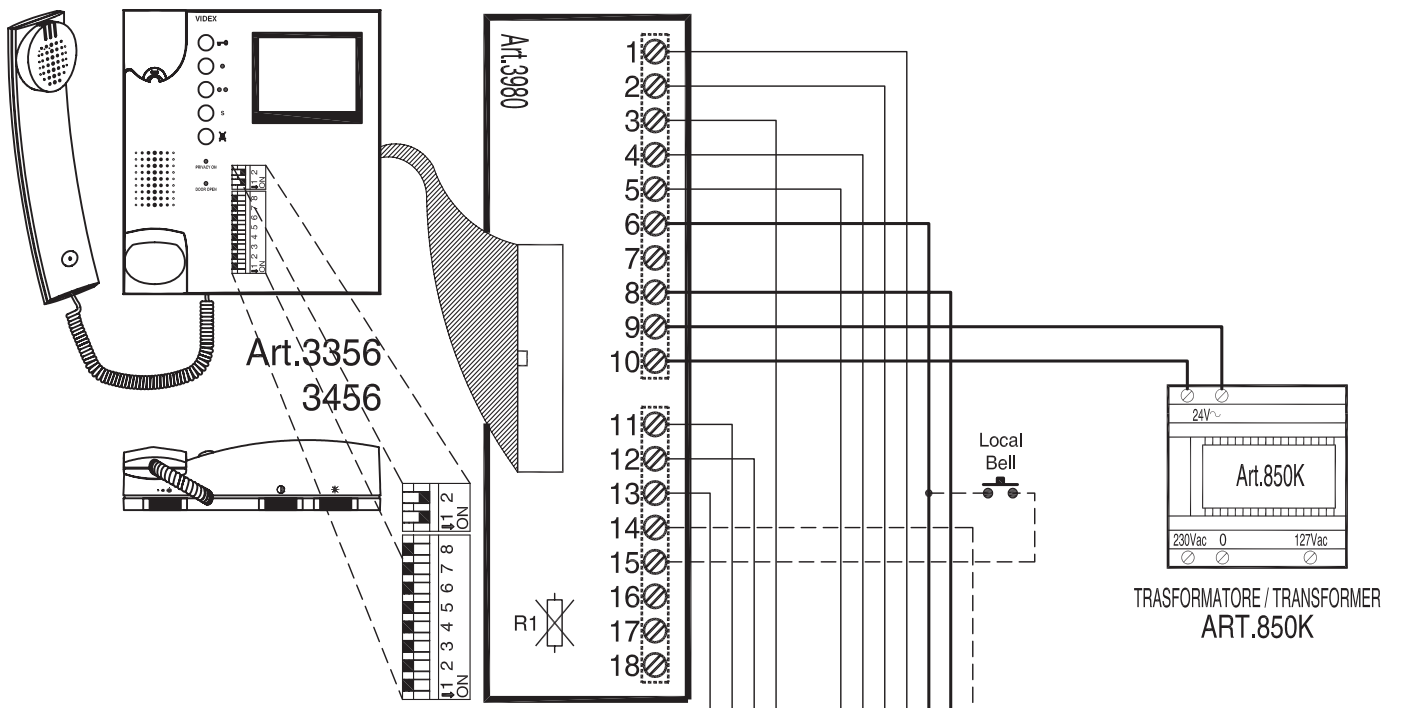

CITOFONO Aggiuntivo / Additional INTERCOM
Art.3111

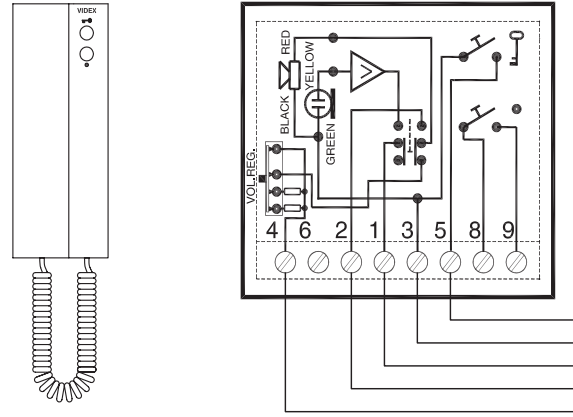

SUONERIA AGGIUNTIVA / ADDITIONAL SPEAKER
ART.512A

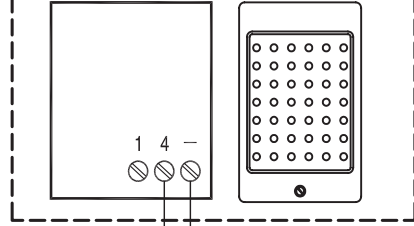

Using Electric Lock 12Vdc 0.3A Max
Con serratura elettrica 12Vdc 0.3A Max

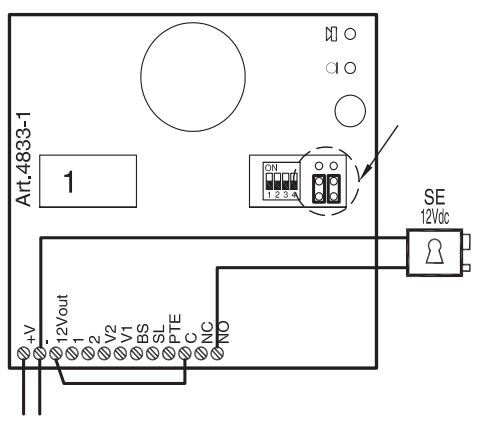

Push to Exit

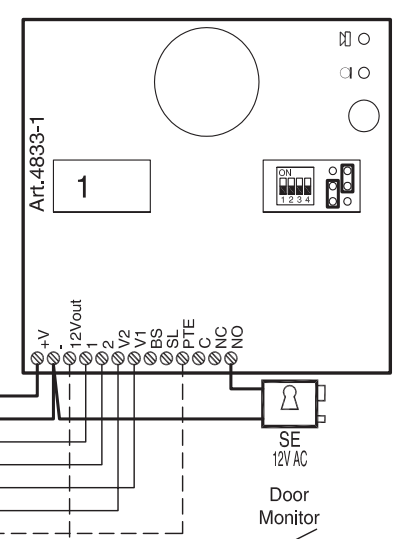
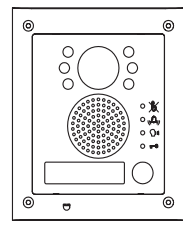

VIDEOCITOFONO / VIDEOPHONE

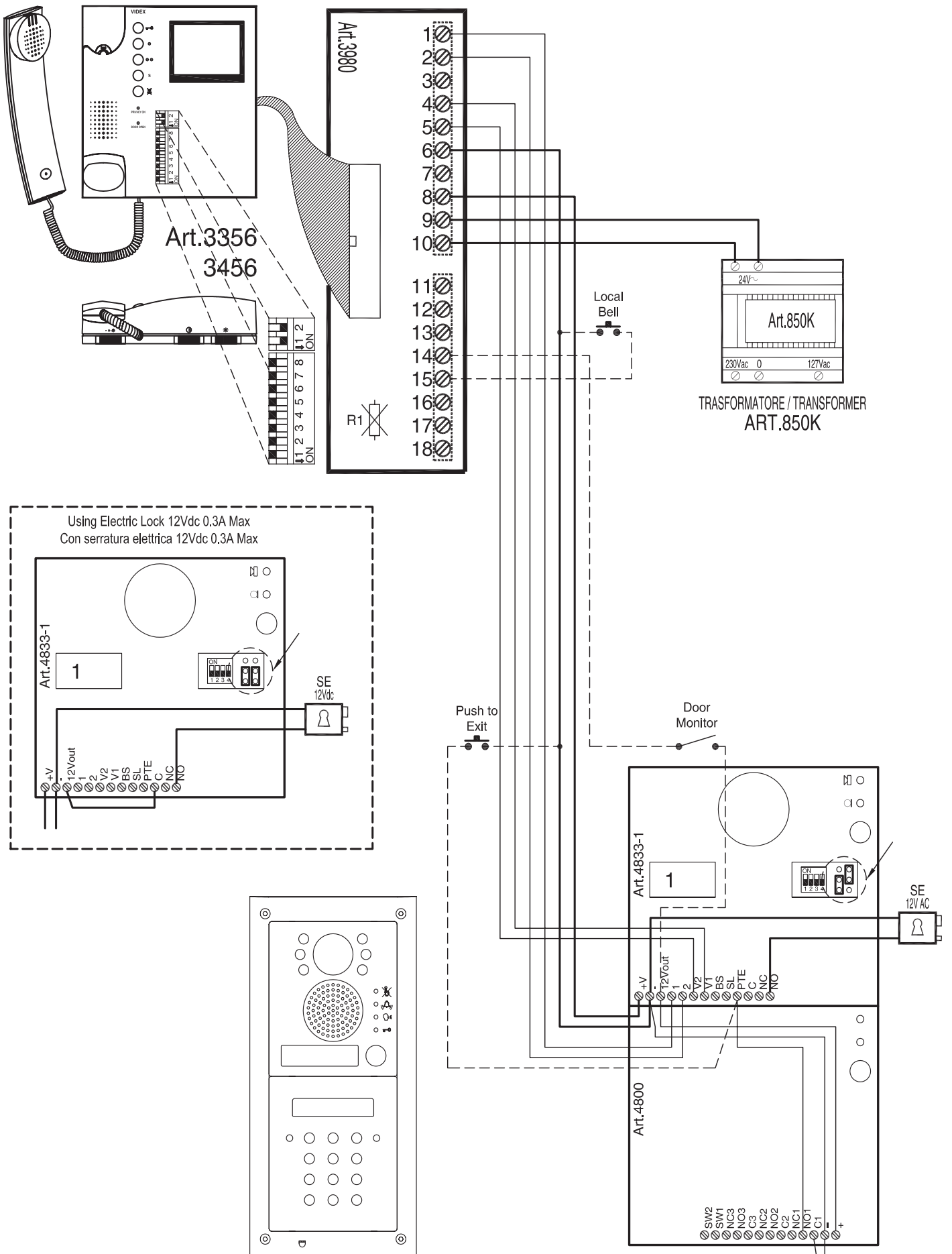

VIDEOCITOFONO / VIDEOPHONE

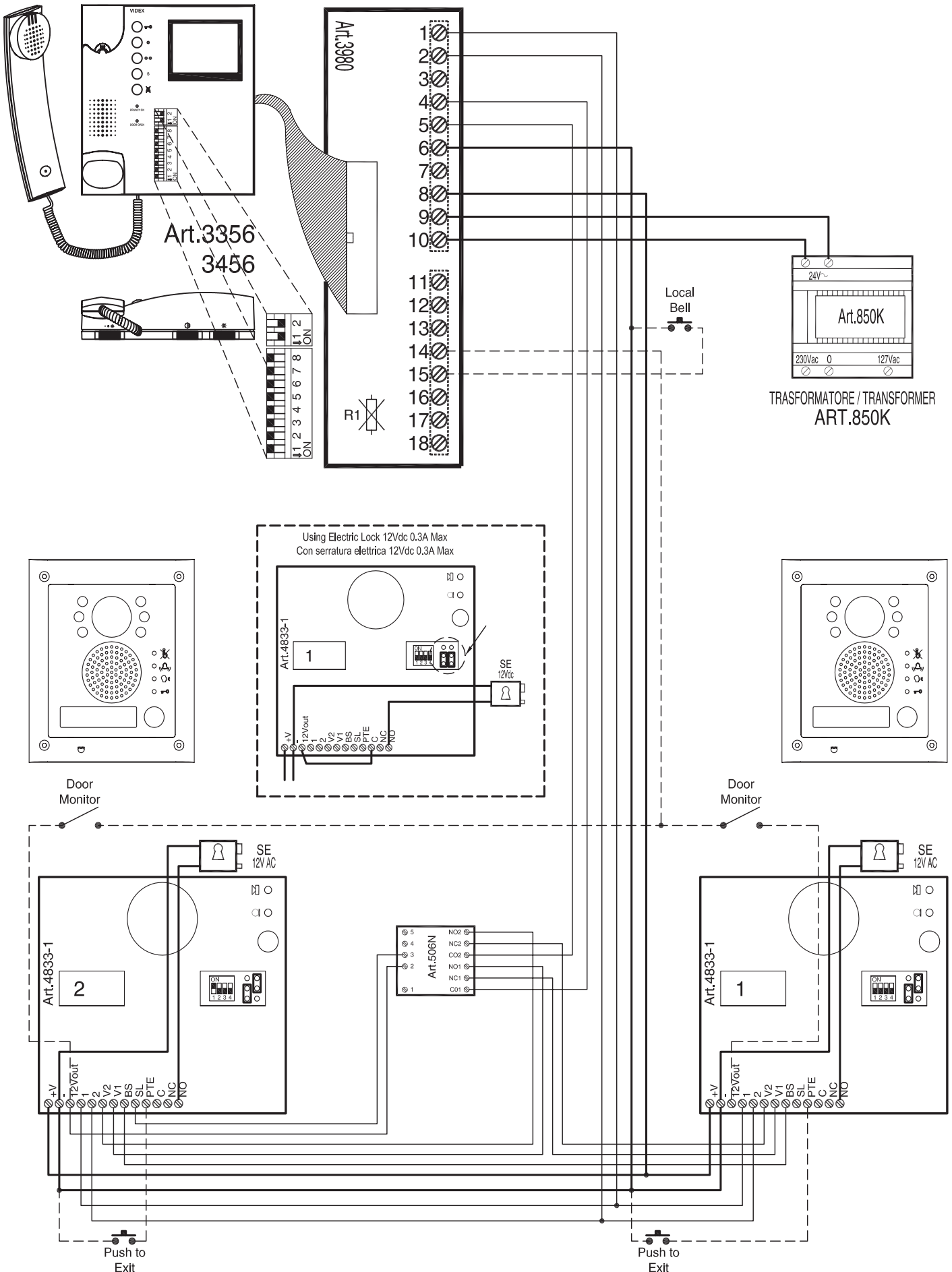

VIDEOKIT VK4K / VK4K-S

con 3 videocitofoni aggiuntivi (sistema intercomunicante)

VIDEOKIT VK4K / VK4K-S

with 3 additional videophones (intercommunicating system)

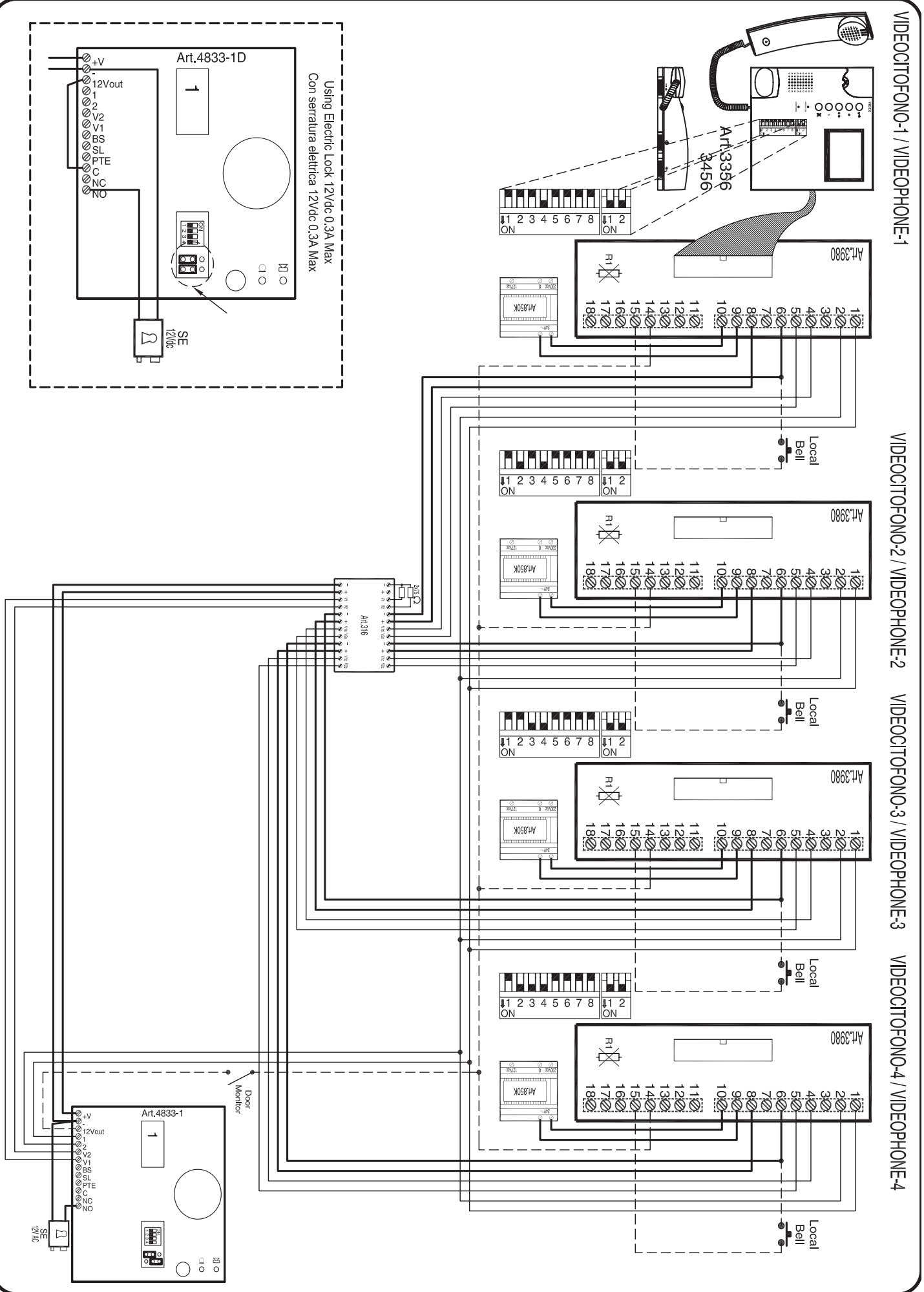

VIDEOCITOFONO-1 / VIDEOPHONE-1

VIDEOCITOFONO-2 / VIDEOPHONE-2

VIDEOCITOFONO-3 / VIDEOPHONE-3

VIDEOCITOFONO-4 / VIDEOPHONE-4

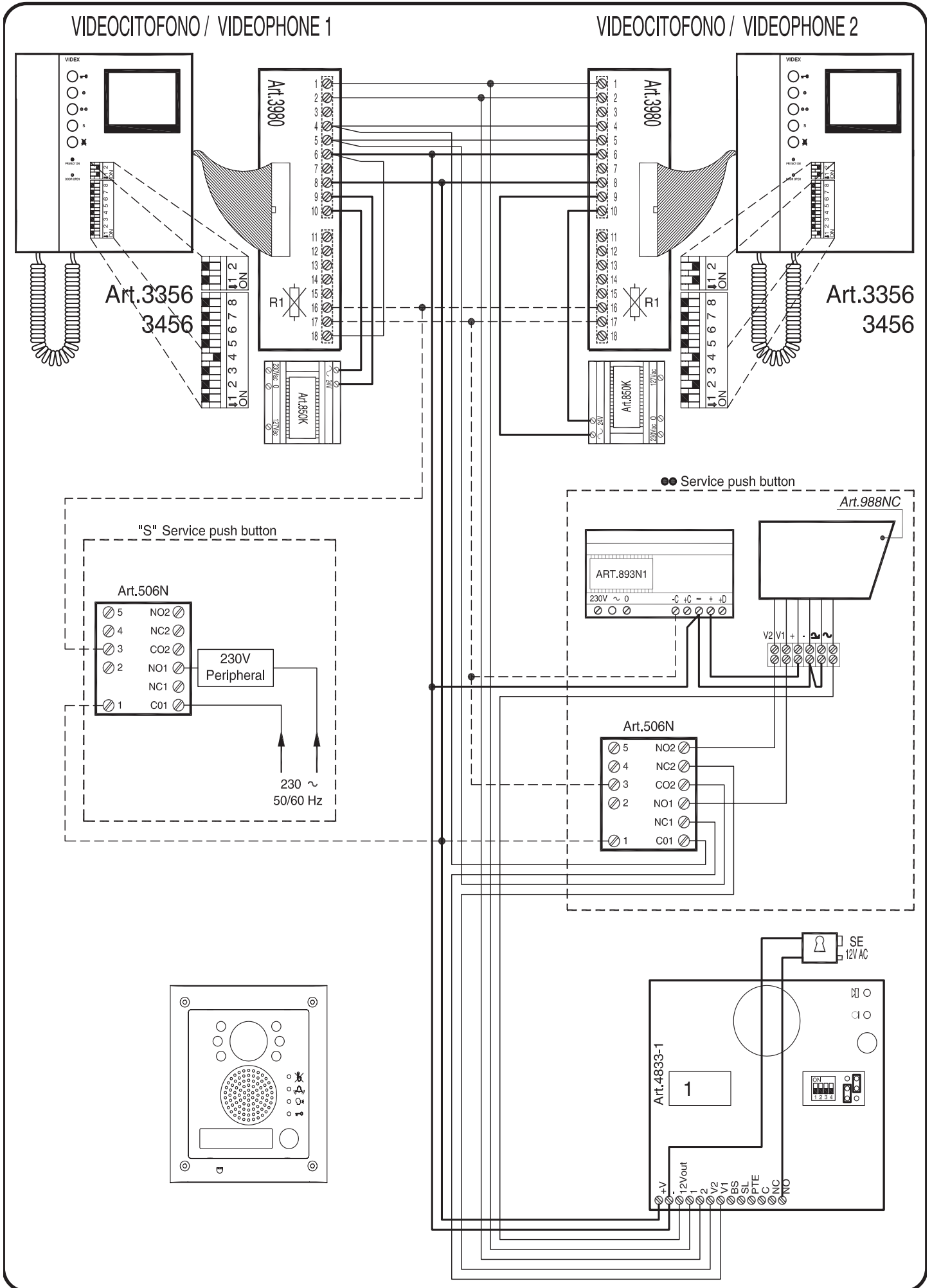

APPARTAMENTO / FLAT 1

APPARTAMENTO / FLAT 2

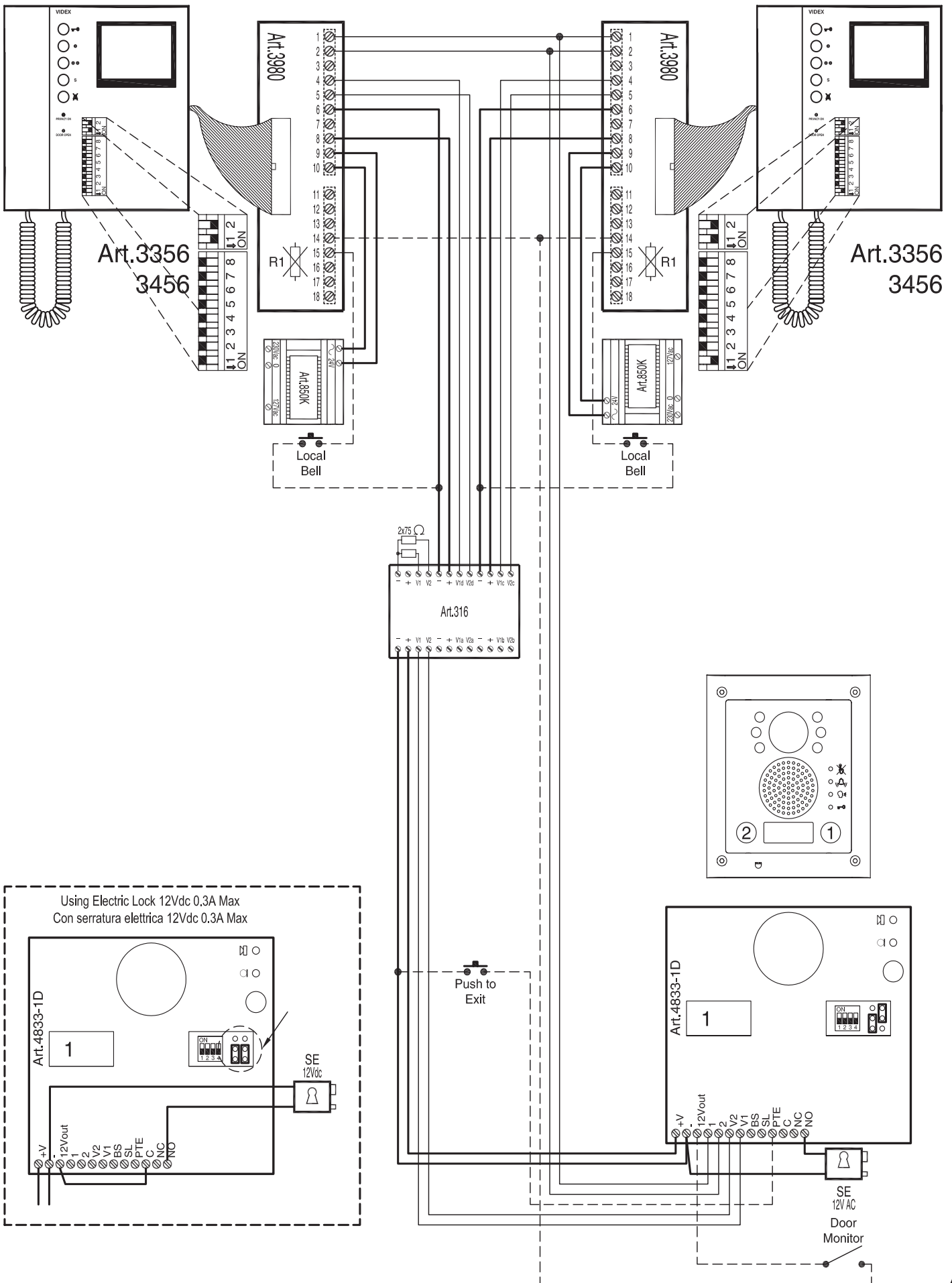

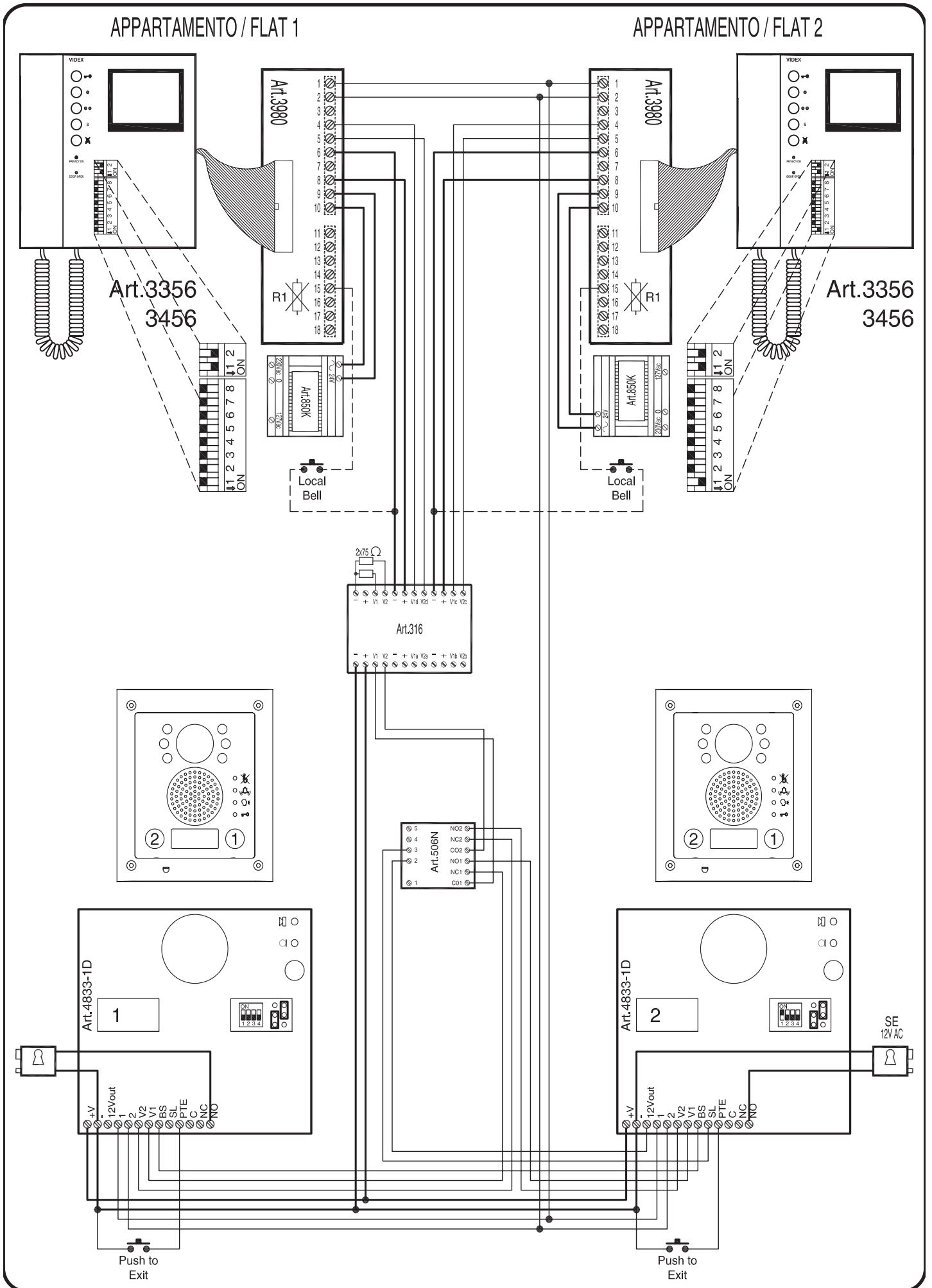

FLAT / APPARTAMENTO - 1

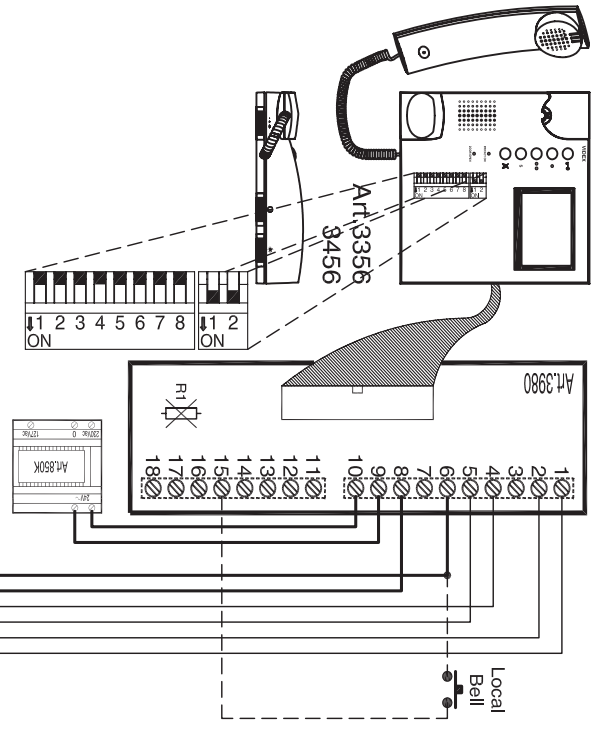

FLAT / APPARTAMENTO - 2

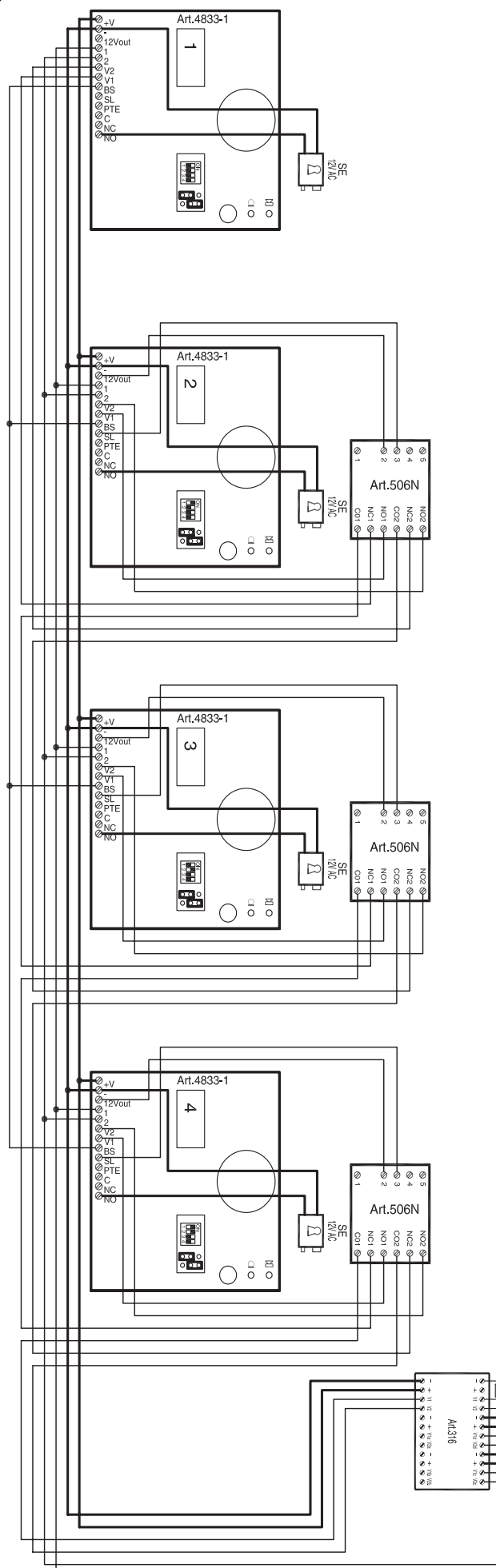
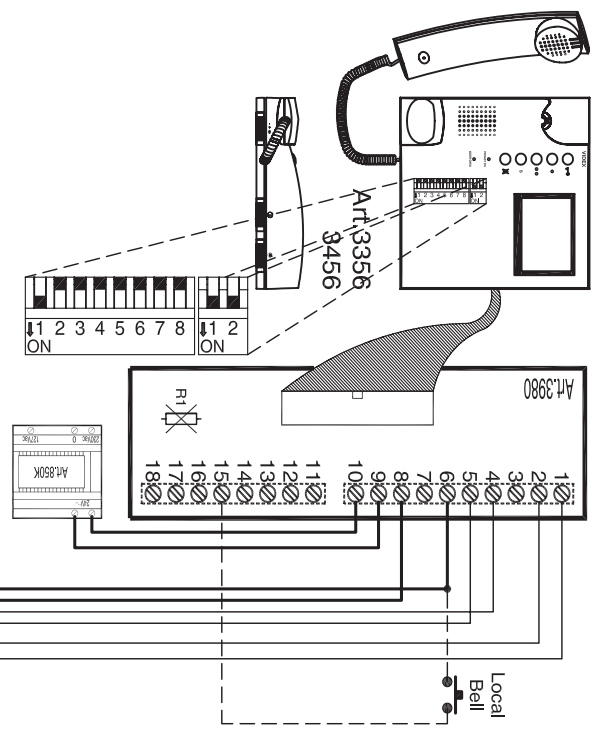

VIDEOCITOFONO / VIDEOPHONE

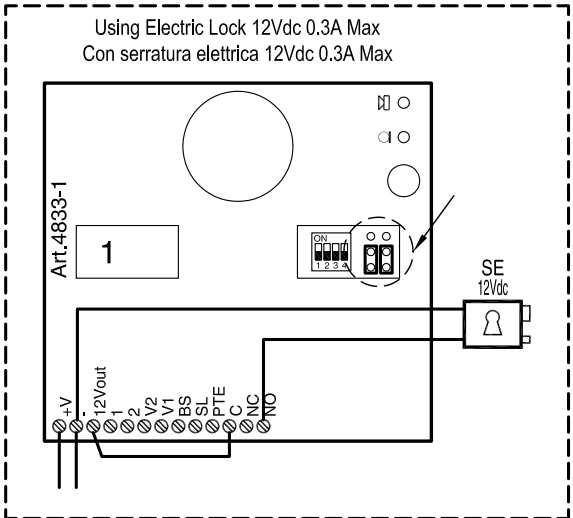
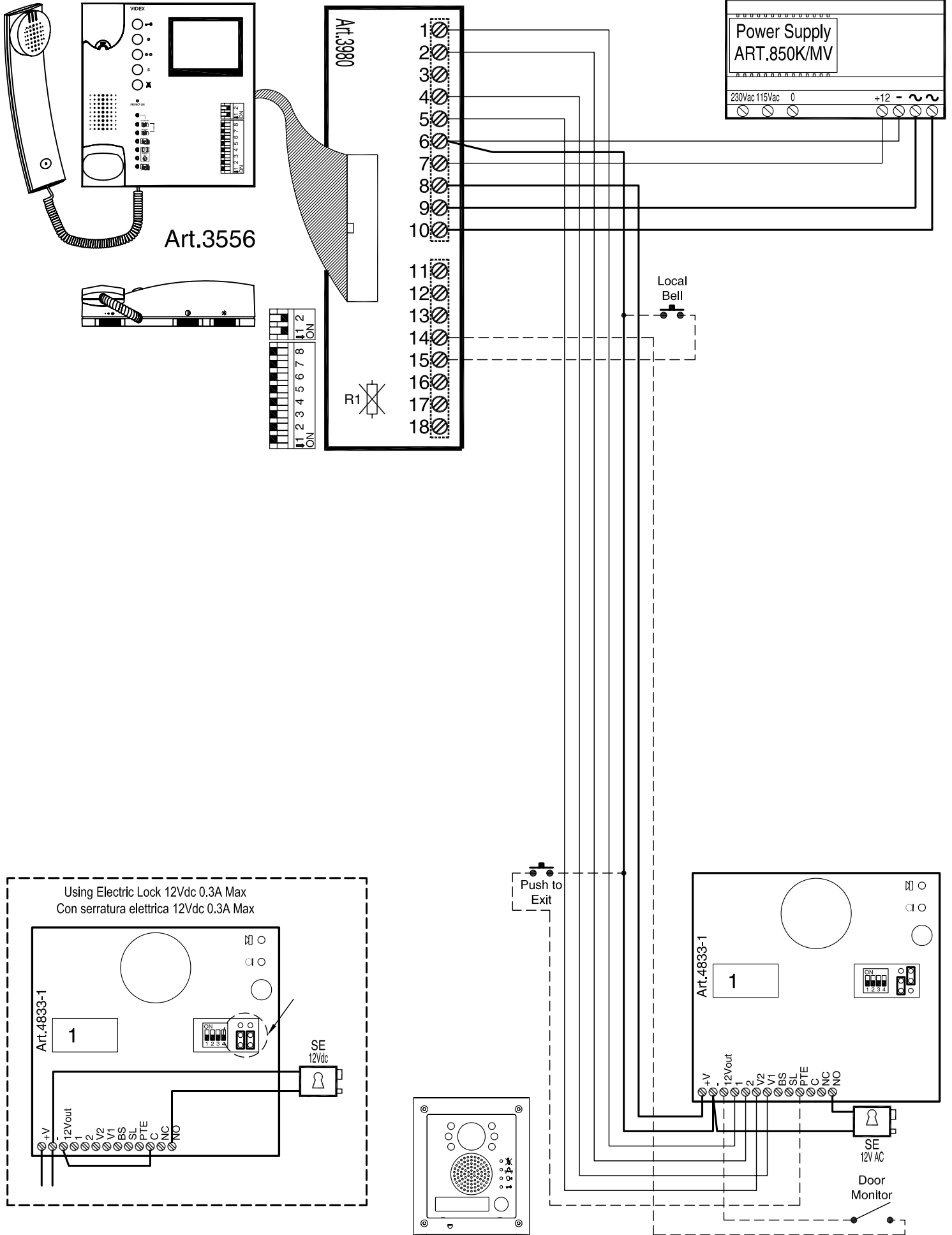

Aansturing relais via belsignaal Activation du relais par la sonnerie

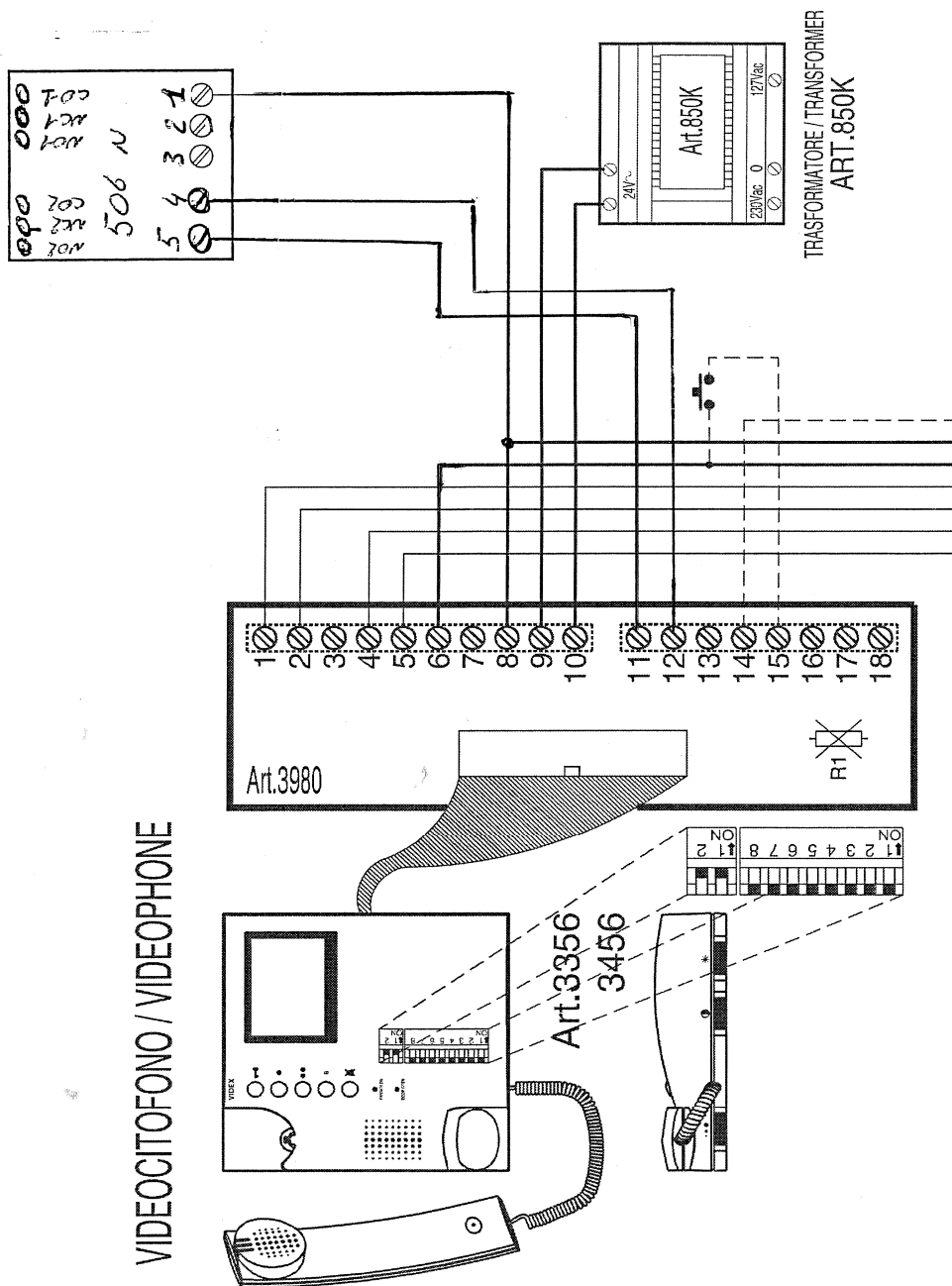

VIDEOCITOFONO / VIDEOPHONE